

Technik und Preise
Gültig für das Modelljahr 2010



Das Auto.

Der Touran



Modelle

Modelle mit Ottomotor		Getriebe	Türen	Leistung kW (PS)	Preis in €
Touran Conceptline		5-Gang	4	75 (102)	21.550,-
	TSI	6-Gang	4	103 (140)	23.775,-
	TSI	7-Gang-Doppelkupplungsgetriebe DSG	4	103 (140)	25.575,-

Modelle mit Dieselmotor		Getriebe	Türen	Leistung kW (PS)	Preis in €
Touran Conceptline	TDI	6-Gang	4	66 (90)	22.650,-
	TDI	6-Gang	4	66 (90) ¹⁾	23.225,-
	TDI	6-Gang	4	77 (105)	23.700,-
	TDI	6-Gang	4	77 (105) ¹⁾	24.275,-
	TDI BlueMotion Technology	6-Gang ²⁾	4	77 (105) ¹⁾	24.475,-
	TDI	7-Gang-Doppelkupplungsgetriebe DSG	4	77 (105) ¹⁾	26.075,-

Modelle mit Erdgasantrieb		Getriebe	Türen	Leistung kW (PS)	Preis in €
Touran Conceptline	TSI EcoFuel	6-Gang	4	110 (150)	27.450,-
	TSI EcoFuel	7-Gang-Doppelkupplungsgetriebe DSG	4	110 (150)	29.250,-

Ausstattungsübersicht

Ausstattung des Touran Conceptline

Exterieur und Räder	- 4 Stahlräder 6 J x 15 mit Radvollblenden
	- Außenspiegelgehäuse in Wagenfarbe
	- Blinkleuchten seitlich in die Außenspiegel integriert
	- Halogen-Hauptscheinwerfer und Blinkleuchten unter gemeinsamer Klarglasabdeckung
	- Karosserie verzinkt
	- Kühlergrillrahmen in Chrom
	- Reifen 195/65 R 15
	- Schutzleisten vorn und seitlich in Schwarz
	- Stoßfänger in Wagenfarbe
	- Wärmeschutzverglasung grün
Interieur	- 3 Einzelsitze in der 2. Sitzreihe, längseinstell-, klapp-, wickel-, querversetz- und herausnehmbar
	- Ablagefach auf der Instrumententafel
	- Ablagefach unterhalb der Instrumententafel
	- Ablagefächer in allen Türen (für 1-l-Flaschen)
	- Ablagefächer in der Dachkonsole
	- Dekoreinlagen „Microtech anthrazit“ für Instrumententafel und Türverkleidungen
	- Gepäckraumklappe mit Staufach
	- Handschuhfach abschließbar und beleuchtet
	- Lenkrad (3 Speichen)
	- Mittelkonsole mit Ablagefach und 2 Becherhaltern
	- Mittlerer Sitz der 2. Sitzreihe umklappbar, mit Tischfunktion

¹⁾ Diese Motor-Getriebe-Kombination ist mit einem Dieselpartikelfilter ausgestattet.

²⁾ Das Getriebe verfügt über einen länger übersetzten 3., 4., 5. und 6. Gang.

Die angegebenen Preise inkl. 19 % MwSt. sind unverbindliche Preisempfehlungen der Volkswagen AG ab Werk ohne Überführungskosten.

Alle aufgeführten Motoren entsprechen der Emissionsklasse Euro 4 bzw. Euro 5 und erhalten die grüne Feinstaubplakette.

Informationen zu Kraftstoffverbräuchen und CO₂-Emissionen finden Sie auf den Motorenseiten 18 - 22.

BlueMotion®, DSG®, TDI® und TSI® sind eingetragene Markenzeichen von Unternehmen der Volkswagen Gruppe in Deutschland sowie weiteren Ländern.

iPod ist ein eingetragenes Markenzeichen von Apple Computer International.

Alle Angaben entsprechen den zum Zeitpunkt der Drucklegung vorhandenen Kenntnissen und basieren auf den Merkmalen des deutschen Marktes.

Ausstattungsübersicht

Ausstattung des Touran Conceptline

Interieur (Fortsetzung)	- Sitzbezüge in Flachgewebe, Design „Media“	
	- Staufach im Gepäckraum in der Seitenverkleidung auf der Fahrerseite	
	- Staufächer unter den Vordersitzen und im Fußraum der 2. Sitzreihe	
	- Vordersitze mit Höheneinstellung	
Sicherheit	- 3 Dreipunkt-Automatiksicherheitsgurte in der 2. Sitzreihe mit Höheneinstellung auf den äußeren Sitzen	
	- 3 Kopfstützen in der 2. Sitzreihe, bei den äußeren Sitzen sicherheitsoptimiert, höheneinstellbar	
	- Airbag für Fahrer und Beifahrer, mit Beifahrerairbag-Deaktivierung	
	- Dreipunkt-Automatiksicherheitsgurte vorn mit Höheneinstellung und Gurtstraffern	
	- Elektronisches Stabilisierungsprogramm (ESP) mit Gegenlenkunterstützung inkl. Antiblockiersystem (ABS) mit Bremsassistent, Antriebsschlupfregelung (ASR), Elektronische Differenzialsperre (EDS), Motorschleppmomentregelung (MSR) und Gespannstabilisierung	
	- Fahrzeugfront mit Fußgängerschutz	
	- ISOFIX-Halteösen mit Top Tether-Halterungen (auf den äußeren Sitzen der 2. Sitzreihe)	
	- Kopfairbagsystem für Front- und Fondpassagiere inkl. Seitenairbags vorn (nicht für 3. Sitzreihe)	
	- Scheibenbremsen vorn und hinten, vorn innenbelüftet	
	- Sicherheitsoptimierte Kopfstützen vorn, höheneinstellbar	
	- Verbandtasche und Warndreieck	
	- Warnblinkautomatik bei Vollbremsung	
	- Warnton und -leuchte für nicht angelegte Gurte vorn	
	- Wegfahrsperre elektronisch	
	Funktion	- 12-V-Steckdose im Gepäckraum
		- Außenspiegel elektrisch einstell- und beheizbar
- Außenspiegel auf der Fahrerseite asphärisch		
- Außentemperaturanzeige		
- Berganfahrassistent inkl. Winterfahrprogramm (Serie bei allen Doppelkupplungsgetrieben DSG und 125 kW TDI 6-Gang außer TSI EcoFuel)		
- Fensterheber vorn elektrisch		
- Fernentriegelung für Tankklappe		
- Gepäckraumbelichtung		
- Geschwindigkeitsregelanlage		
- Heckscheibenwischer mit Intervallschaltung		
- Heiz- und Frischluftsystem mit 4-stufigem Gebläse und Umluftschaltung		
- Innenleuchte mit Abschaltverzögerung und Kontaktschaltern an allen Türen		
- Instrumentenbeleuchtung blau, regelbar; rotes Nachtdesign für Schalter		
- Kombi-Instrument mit elektronischem Tachometer, Kilometer- und Tageskilometerzähler, Drehzahlmesser		
- Komfortblinker (1 x Antippen = 3 x Blinken)		
- Kontrollleuchten und Service-Intervallanzeige		
- Lenksäule mit Höhen- und Längseinstellung		
- Leseleuchten vorn und hinten		
- Make-up-Spiegel beleuchtet in den Sonnenblenden		
- Multifunktionsanzeige (bei BlueMotion Technology Multifunktionsanzeige „Plus“ mit Gangempfehlung)		
- Radiosystem „RCD 210“ mit MP3-Wiedergabefunktion, inkl. CD-Player, 2 x 20 Watt, 4 Lautsprecher		
- Raucherausführung: Aschenbecher und Zigarettenanzünder vorn		
- Scheibenwischer vorn mit Intervallschaltung		
- Servolenkung elektromechanisch, geschwindigkeitsabhängig geregelt		
- Sportfahrwerk, Karosserie ca. 15 mm tiefergelegt (nur bei BlueMotion Technology)		
- Staub- und Pollenfilter mit Aktivkohleinsatz		
- Tire Mobility Set: 12-V-Kompressor und Reifendichtmittel		
- Warnton für nicht ausgeschaltetes Licht		
- Zentralverriegelung mit Funkfernbedienung, 2 Funkschlüssel, klappbar		

Modelle

Modelle mit Ottomotor		Getriebe	Türen	Leistung kW (PS)	Preis in €
Touran Trendline		5-Gang	4	75 (102)	24.100,-
	TSI	6-Gang	4	103 (140)	26.325,-
	TSI	7-Gang-Doppelkupplungsgetriebe DSG	4	103 (140)	28.125,-

Modelle mit Dieselmotor		Getriebe	Türen	Leistung kW (PS)	Preis in €
Touran Trendline	TDI	6-Gang	4	77 (105)	26.250,-
	TDI	6-Gang	4	77 (105) ¹⁾	26.825,-
	TDI BlueMotion Technology	6-Gang ²⁾	4	77 (105) ¹⁾	27.025,-
	TDI	7-Gang-Doppelkupplungsgetriebe DSG	4	77 (105) ¹⁾	28.625,-
	TDI	6-Gang	4	103 (140)	27.950,-
	TDI	6-Gang	4	103 (140) ¹⁾	28.525,-
	TDI	6-Gang-Doppelkupplungsgetriebe DSG	4	103 (140)	29.750,-
	TDI	6-Gang-Doppelkupplungsgetriebe DSG	4	103 (140) ¹⁾	30.325,-

Modelle mit Erdgasantrieb		Getriebe	Türen	Leistung kW (PS)	Preis in €
Touran Trendline	TSI EcoFuel	6-Gang	4	110 (150)	30.000,-
	TSI EcoFuel	7-Gang-Doppelkupplungsgetriebe DSG	4	110 (150)	31.800,-

Ausstattungsübersicht

Ausstattung des Touran Trendline, zusätzlich bzw. abweichend zur Ausstattung des Conceptline

Exterieur und Räder	- 4 Stahlräder 6 ½ J x 16 mit Radvollblenden
	- Dachreling in Schwarz
	- Reifen 205/55 R 16
	- Seitenschutzleisten in Wagenfarbe
	- Stoßfänger in Wagenfarbe
	- Türgriffe in Wagenfarbe
Interieur	- Ablagefach auf der Instrumententafel mit Deckel
	- Ablageaschen an den Rückseiten der Vordersitze
	- Beifahrersitzlehne komplett umklappbar mit Tisch- und Durchladefunktion
	- Dekoreinlagen „Edelstahloptik“ für Instrumententafel und Türverkleidungen
	- Gepäckraumabdeckung
	- Klappische an den Rückseiten der Vordersitze
	- Komfortsitze vorn
	- Lendenwirbelstützen vorn
	- Mittelarmlehne vorn mit Ablagebox, höhen- und längseinstellbar, mit 2 Luftausströmern hinten und 1 Becherhalter
	- Schubladen unter den Vordersitzen
- Sitzbezüge in Flachgewebe, Design „Energy“	
Funktion	- 12-V-Steckdose für die 2. Sitzreihe
	- Fensterheber vorn und hinten elektrisch
	- Klimaanlage „Climatic“

¹⁾ Diese Motor-Getriebe-Kombination ist mit einem Dieselpartikelfilter ausgestattet.

²⁾ Das Getriebe verfügt über einen länger übersetzten 3., 4., 5. und 6. Gang.

Informationen zu Kraftstoffverbräuchen und CO₂-Emissionen finden Sie auf den Motorenseiten 18 - 22.

Modelle

Modelle mit Ottomotor		Getriebe	Türen	Leistung kW (PS)	Preis in €
Touran Highline	TSI	6-Gang	4	103 (140)	28.625,-
	TSI	7-Gang-Doppelkupplungsgetriebe DSG	4	103 (140)	30.425,-
	TSI	7-Gang-Doppelkupplungsgetriebe DSG	4	125 (170)	31.900,-

Modelle mit Dieselmotor		Getriebe	Türen	Leistung kW (PS)	Preis in €
Touran Highline	TDI	6-Gang	4	77 (105)	28.550,-
	TDI	6-Gang	4	77 (105) ¹⁾	29.125,-
	TDI BlueMotion Technology	6-Gang ²⁾	4	77 (105) ¹⁾	29.325,-
	TDI	7-Gang-Doppelkupplungsgetriebe DSG	4	77 (105) ¹⁾	30.925,-
	TDI	6-Gang	4	103 (140)	30.250,-
	TDI	6-Gang	4	103 (140) ¹⁾	30.825,-
	TDI	6-Gang-Doppelkupplungsgetriebe DSG	4	103 (140)	32.050,-
	TDI	6-Gang-Doppelkupplungsgetriebe DSG	4	103 (140) ¹⁾	32.625,-
	TDI	6-Gang	4	125 (170) ¹⁾	31.800,-
	TDI	6-Gang-Doppelkupplungsgetriebe DSG	4	125 (170) ¹⁾	33.575,-

Modelle mit Erdgasantrieb		Getriebe	Türen	Leistung kW (PS)	Preis in €
Touran Highline	TSI EcoFuel	6-Gang	4	110 (150)	32.300,-
	TSI EcoFuel	7-Gang-Doppelkupplungsgetriebe DSG	4	110 (150)	34.100,-

Ausstattungsübersicht

Ausstattung des Touran Highline, zusätzlich bzw. abweichend zur Ausstattung des Conceptline

Exterieur und Räder	- 4 Leichtmetallräder „Magny Cours“ 6 ½ J x 16, Felgenhorn glanzgedreht
	- Dachreling silber eloxiert
	- Kühlergrillrahmen und Lamellen in Chrom
	- Reifen 205/55 R 16
	- Seitenscheiben ab der 2. Sitzreihe und Heckscheibe grau getönt
	- Seitliche und vordere Schutzleisten in Wagenfarbe mit Chromaufsatz
	- Türgriffe in Wagenfarbe
Interieur	- Ablagefach auf der Instrumententafel mit Deckel
	- Ablageaschen an den Rückseiten der Vordersitze
	- Beifahrersitzlehne komplett umklappbar mit Tisch- und Durchladefunktion
	- Chromzierringe an den Instrumenten im Kombi-Instrument
	- Dekoreinlagen „Aluminium gebürstet“ für Instrumententafel und Türverkleidungen
	- Gepäckraumabdeckung
	- Klappische an den Rückseiten der Vordersitze
	- Lederlenkrad (3 Speichen)
	- Lendenwirbelstützen vorn
	- Mittelarmlehne vorn mit Ablagebox, höhen- und längseinstellbar, mit 2 Luftausströmern hinten und 1 Becherhalter

¹⁾ Diese Motor-Getriebe-Kombination ist mit einem Dieselpartikelfilter ausgestattet.

²⁾ Das Getriebe verfügt über einen länger übersetzten 3., 4., 5. und 6. Gang.

Informationen zu Kraftstoffverbräuchen und CO₂-Emissionen finden Sie auf den Motorenseiten 18 - 22.

Ausstattungsübersicht

Ausstattung des Touran Highline, zusätzlich bzw. abweichend zur Ausstattung des Conceptline

Interieur (Fortsetzung)	<ul style="list-style-type: none">- Schalthebelknauf und Handbremshebelgriff in Leder- Schubladen unter den Vordersitzen- Sitzbezüge in Flachgewebe, Design „Mando“- Sportsitze vorn- Textilfußmatten für alle Sitzreihen
Sicherheit	<ul style="list-style-type: none">- Nebelscheinwerfer mit statischem Kurvenfahrlicht
Funktion	<ul style="list-style-type: none">- 12-V-Steckdose für die 2. Sitzreihe- Doppelton-Signalhorn- Fensterheber vorn und hinten elektrisch- Klimaanlage „Climatronic“ mit automatischer Umluftschaltung mittels Luftgütesensor- Multimediabuchse AUX-IN in der Mittelarmlehne vorn- Multifunktionsanzeige „Plus“ (bei BlueMotion Technology mit Gangempfehlung)- ParkPilot, akustische Warnsignale bei Hindernissen im Heckbereich, Abstandsanzeige im Display des Radiosystems- Radiosystem „RCD 310“ mit MP3-Wiedergabefunktion, inkl. CD-Player, 4 x 20 Watt, 8 Lautsprecher

Ausstattung des Touran TSI EcoFuel, zusätzlich bzw. abweichend zur Ausstattung des Touran in den entsprechenden Ausstattungslinien

Exterieur und Räder	<ul style="list-style-type: none">- Conceptline: 4 Stahlräder 6 ½ J x 16 mit Radvollblenden, Reifen 205/55 R 16- Schriftzug „TSI EcoFuel“ auf der Gepäckraumklappe
Interieur	<ul style="list-style-type: none">- 2 Einzelsitze in der 3. Sitzreihe, im Ladeboden versenkbar (Hinweis: Die dritte Sitzreihe darf nur mit 35 kg pro Sitz belastet werden.)
Funktion	<ul style="list-style-type: none">- 4 Stahl-Gastanks am Unterboden befestigt (Fassungsvermögen ca. 18 kg /24,7 m³)- Antriebskonzept quasi-monovalent (Primärbetrieb mit Erdgas, Antrieb mit Benzin nur als Mobilitätsreserve)- Berganfahrassistent- Einfüllstutzen für Erdgas- und Benzinbetankung unter gemeinsamer Tankklappe- Kombi-Instrument mit getrennter Füllstandsanzeige für Erdgas und Benzin- zusätzlicher Benzintank (Fassungsvermögen ca. 11 l)

Sonderausstattungen

		Preis in €	Conceptline	Trendline	Highline
Anhängevorrichtung	abnehmbar	715,-	○	○	○
Dachsysteme	Dachreling schwarz	200,-	○	●	
	..., für Highline (anstelle Dachreling silber eloxiert)	o. M.			○
	Dachreling silber eloxiert	160,-		○	●
	Entfall Dachreling schwarz oder eloxiert	o. M.		○	○
	Schiebe-/Ausstell-Glasdach elektrisch (Entfall der Ablagefächer in der Dachkonsole; für Conceptline, Trendline und Highline nur in Verbindung mit Dachreling bestellbar)	860,-	○	○	○
Dekoreinlagen	in „Edelholz-Optik“	95,-	○	○	○
Diebstahlwarnanlage „Plus“	Diebstahlwarnanlage mit Wegfahrsperrung elektronisch, Innenraumüberwachung, Back-up-Horn, Abschleppschutz und Neigungssensor, inkl. Einzeltüröffnung	320,-	○	○	○
Exclusive-Paket „Avignon“ Volkswagen Individual	- 4 Leichtmetallräder „Avignon“ 7 J x 17 in Titansilber lackiert, Radsicherungen mit erweitertem Diebstahlschutz, Reifen 225/45 R 17 - Sitzmittelbahnen und -wangen in Leder „Nappa“; Sitzmittelbahnen in Grenadine und Sitzwangen in Anthrazit - Sportfahrwerk - Türarmlehnen in Lederoptik, Farbe Grenadine - Vordersitze beheizbar (nur in Verbindung mit den Außenfarben Reflexsilber Metallic, Mountain Grey Metallic, Wild Cherry Red Metallic, Deep Black Perleffekt und Candy-Weiß bestellbar; nicht für BlueMotion Technology, TSI EcoFuel und nicht in Verbindung mit Schlechtwegfahrwerk und Reserverad-Paketen bestellbar)	3.115,-			○
Fahrerassistenzsysteme	Berganfahrassistent (nur für Schaltgetriebe bestellbar; bei Doppelkupplungsgetriebe DSG und 125 kW TDI ist der Berganfahrassistent inkl. Winterfahrprogramm serienmäßig)	107,-	○	○	○
	Parklenkassistent „Park Assist“ - Berganfahrassistent - Multifunktionsanzeige „Plus“ - Abstandsanzeige im Display des Radiosystems oder Radio-Navigationssystems (Abstandsanzeige nicht in Verbindung mit Radiosystem „RCD 210“) - Parklenkassistent „Park Assist“ inkl. ParkPilot	700,-	○	○	
	..., für Highline (nicht in Verbindung mit Reifenkontrollanzeige bestellbar)	330,-			○
	ParkPilot - akustische Warnsignale bei Hindernissen im Heckbereich - Abstandsanzeige im Display des Radiosystems oder Radio-Navigationssystems (Abstandsanzeige nicht in Verbindung mit Radiosystem „RCD 210“)	370,-	○	○	●
Fahrradträgersystem	Innenraum-Fahrradträger Volkswagen Individual¹⁾ herausnehmbar (für 2 Fahrräder) ..., für 5-Sitzer ohne variablen Gepäckraumboden (nicht für TSI EcoFuel bestellbar)	340,-	○	○	○
	..., für 5-Sitzer mit variablem Gepäckraumboden oder 7-Sitzer	340,-	○	○	○

¹⁾ Eine Querverwendung ist nicht möglich!

● = Serienmäßige Ausstattung ○ = Sonderausstattung gegen Mehrpreis o. M. = ohne Mehrpreis

Sonderausstattungen

		Preis in €	Conceptline	Trendline	Highline
Fahrwerke	Schlechtwegefahrwerk	340,-	○	○	○
	- ca. 15 mm erhöhte Bodenfreiheit (nicht für TSI EcoFuel und BlueMotion Technology bestellbar)				
	Schlechtwegefahrwerk inkl. Triebwerkunterschutz	550,-	○	○	○
	- Unterboden und Triebwerk werden vor hartem Aufsetzen und Steinschlag geschützt. (nicht für Modelle mit TSI, TSI EcoFuel und BlueMotion Technology bestellbar)				
Sportfahrwerk	Sportfahrwerk	220,-	○	○	○
	- verstärkte Federung - Karosserie ca. 15 mm tiefergelegt (nicht in Verbindung mit 15-Zoll-Stahlrädern und nicht für TSI EcoFuel bestellbar, Serie bei BlueMotion Technology)				
Fahrzeugschriftzüge	Entfall der Schriftzüge für die Modell- und Motorbezeichnung auf der Gepäckraumklappe (nicht für BlueMotion Technology und TSI EcoFuel bestellbar)	o. M.	○	○	○
	Entfall der Schriftzüge für die Motorbezeichnung an der Gepäckraumklappe (nicht für BlueMotion Technology und TSI EcoFuel bestellbar)	o. M.	○	○	○
Family-Paket	- Kunstlederbezüge, pflegeleicht, an den Rückseiten der ersten und zweiten Sitzreihe	31,-	○		
	..., für Trendline und Highline zusätzlich	92,-		○	○
	- Ablagetaschen in Kunstleder an den Rückseiten der Vordersitze - Kindersicherung elektrisch für hintere Türen, vom Fahrersitz aus bedienbar	61,-		○	○
	..., in Verbindung mit Lederausstattung ..., in Verbindung mit Exklusiv-Paket „Avignon“	61,-			○
Gepäckraum	Gepäckraumabdeckung	210,-	○	●	●
	Gepäckraumboden variabel mit Taschenhaken (nicht in Verbindung mit 2 Einzelsitzen in der 3. Sitzreihe und TSI EcoFuel bestellbar)	170,-	○	○	○
Highline Top-Paket	- Licht-und-Sicht-Paket 1	1.945,-			○
	- Multifunktions-Lederlenkrad (3 Speichen)				
	- Parklenkassistent „Park Assist“				
	- Radio-Navigationssystem „RNS 510“ (höherwertige Ausstattung zum Differenzpreis bestellbar; nicht in Verbindung mit Dauerfahrlicht sowie Licht-und-Sicht-Paketen bestellbar)				
Klimaanlagen	„Climatic“	1.175,-	○	●	
	„Climatronic“ mit automatischer Umluftschaltung mittels Luftgütesensor	1.595,-	○		●
	..., für Trendline	420,-		○	
Kühl- und Warmhaltebox	in Farbe Anthrazit, Inhalt 25 Liter	370,-	○	○	○
Lackierung	Metallic	510,-	○	○	○
	Perleffekt	510,-	○	○	○

● = Serienmäßige Ausstattung ○ = Sonderausstattung gegen Mehrpreis o. M. = ohne Mehrpreis

Sonderausstattungen

		Preis in €	Conceptline	Trendline	Highline
Lederausstattung	„Nappa“ mit Sportsitzen vorn	2.375,-		○	
	- Lenkradkranz, Schalthebelknauf und Handbremshebelgriff in Leder				
	- Sitzmittelbahn und -wangen in Leder „Nappa“				
	- Vordersitze beheizbar				
	..., für Trendline TSI EcoFuel	2.530,-		○	
	..., für Highline	2.100,-			○
	..., für Highline TSI EcoFuel	2.255,-			○
Lenkräder	Lederlenkrad (3 Speichen)	160,-	○	○	●
	- Schalthebelknauf und Handbremshebelgriff in Leder				
	Multifunktions-Lederlenkrad¹⁾ (3 Speichen)	315,-	○	○	
	mit Bedienungsmöglichkeit für Multifunktionsanzeige, Radio und Telefon				
	- Multifunktionsanzeige „Plus“				
	- Schalthebelknauf und Handbremshebelgriff in Leder				
	..., für Trendline in Verbindung mit Lederausstattung „Nappa“	205,-		○	
	..., für Highline	175,-			○
	Multifunktions-Lederlenkrad¹⁾ (3 Speichen)	440,-	○	○	
	Umfang wie Multifunktions-Lederlenkrad (3 Speichen), jedoch zusätzlich				
- Bedienungsmöglichkeit für Schaltung					
..., für Trendline in Verbindung mit Lederausstattung „Nappa“	330,-		○		
..., für Highline	300,-			○	
	(nur für Modelle mit Doppelkupplungsgetriebe DSG bestellbar)				
Licht und Sicht	Licht-und-Sicht-Paket	170,-	○	○	○
	- Fahrlichtschaltung automatisch mit „Leaving home“-Funktion und manueller „Coming home“-Funktion				
	- Regensensor				
	- Innenspiegel automatisch abblendend				
	..., in Verbindung mit Dauerfahrlicht	220,-	○	○	○
	Licht-und-Sicht-Paket 1	445,-	○	○	○
	- Außenspiegel elektrisch anklappbar mit Umfeldbeleuchtung und Beifahreraußenspiegelabsenkung				
	- Fahrlichtschaltung automatisch mit „Leaving home“-Funktion und manueller „Coming home“-Funktion				
- Fahreraußenspiegel automatisch abblendend					
- Innenspiegel automatisch abblendend					
- Regensensor					
..., in Verbindung mit Dauerfahrlicht	495,-	○	○	○	
Mittelarmlehne vorn	mit Ablagebox, höhen- und längseinstellbar, 2 Luftausströmern hinten und 1 Becherhalter inkl. 12-V-Steckdose hinten	135,-	○	●	●

¹⁾ Auch bei Bestellung ohne Mobiltelefonvorbereitung verfügt das Lenkrad über die Funktionstaste „Telefon“.

● = Serienmäßige Ausstattung ○ = Sonderausstattung gegen Mehrpreis

Sonderausstattungen

		Preis in €	Conceptline	Trendline	Highline
Multimediasysteme	Multimediabuchse MEDIA-IN in der Mittelarmlehne vorn	305,-	○		
	- Bedienung und Anzeige über das jeweilige Radiosystem oder Radio-Navigationssystem				
	- unterstützte Audio-Formate: MP3, WMA, Ogg Vorbis und AAC				
	- zur Anbindung von externen Datenträgern ¹⁾ wie USB-Massenspeichern, MP3-Playern mit USB-Zertifizierung und iPod ²⁾				
	..., für Trendline und Highline	170,-		○	○
	(nicht in Verbindung mit Radiosystem „RCD 210“, CD-Wechsler und Rear Seat Entertainment bestellbar; iPod-Anschluss nur über zusätzliches Adapterkabel ³⁾)				
	Rear Seat Entertainment Volkswagen Individual	1.615,-	○		
	- 2 Kopfhörer				
	- Bedienteil in der Mittelkonsole hinten				
	- Bildschirm in der Dachkonsole				
- DVD-Player in der Mittelarmlehne vorn					
- Infrarotfernbedienung					
- Label „Volkswagen Individual“					
- Mittelarmlehne vorn					
..., für Trendline	1.480,-		○		
(nicht in Verbindung mit Schiebe-/Ausstell-Glasdach, CD-Wechsler und Multimediabuchse MEDIA-IN bestellbar)					
..., in Verbindung mit Multimediabuchse AUX-IN	1.480,-	○	○	○	
(nicht in Verbindung mit Schiebe-/Ausstell-Glasdach, CD-Wechsler, Radiosystem „RCD 210“, Navigationsfunktion „RNS 310“ und Multimediabuchse MEDIA-IN bestellbar)					
Netztrennwand		170,-	○	○	○

¹⁾ Bitte prüfen Sie unbedingt, ob die externe Audioquelle mit der Multimediabuchse MEDIA-IN kompatibel ist.

²⁾ Zur Kompatibilität der verschiedenen iPod-Generationen wenden Sie sich bitte an die Volkswagen Individual Kundenbetreuung 0180/5052151 (14 Cent/Min. aus dem deutschen Festnetz).

³⁾ Das Adapterkabel ist nicht im Preis inbegriffen und muss separat über die Volkswagen Zubehör GmbH bestellt werden.

Weitere Informationen finden Sie auf www.volkswagen-zubehoer.de

○ = Sonderausstattung gegen Mehrpreis

Sonderausstattungen

		Preis in €	Conceptline	Trendline	Highline
Radio- und Navigationssysteme	„RCD 310“, 4 x 20 Watt, 8 Lautsprecher	300,-	○		●
	- CD-Player				
	- Doppel-Tuner mit Phasen-Diversity für bestmöglichen Radioempfang				
	- Lautsprecher vorn und hinten				
	- MP3-Wiedergabefunktion mit Titelanzeige				
	- Multimediabuchse AUX-IN in der Mittelarmlehne vorn				
	..., für Trendline	165,-		○	
	(nicht in Verbindung mit CD-Wechsler und Navigationsfunktion „RNS 310“ bestellbar)				
	..., für Navigationsfunktion „RNS 310“	220,-	○	○	●
	- zusätzlich mit Multifunktionsanzeige „Plus“				
	(nur in Verbindung mit Navigationsfunktion „RNS 310“ bestellbar)				
	„RCD 310 Volkswagen Sound“	620,-	○		
	Umfang wie „RCD 310“, jedoch zusätzlich mit				
	- 10 Lautsprecher				
	- 8-Kanal-Verstärker				
- Bedienung über „RCD 310“					
- Gesamtleistung 250 Watt					
- Lautsprecher speziell auf die Leistung abgestimmt					
..., für Trendline	485,-		○		
(nicht in Verbindung mit CD-Wechsler und Navigationsfunktion „RNS 310“ bestellbar)					
..., für Navigationsfunktion „RNS 310“	540,-	○	○		
- zusätzlich mit Multifunktionsanzeige „Plus“					
(nur in Verbindung mit Navigationsfunktion „RNS 310“ bestellbar)					
Navigationsfunktion „RNS 310“ (für „RCD 310“)¹⁾	500,-	○	○	○	
- CD-Laufwerk auch zur Wiedergabe von Audio-CDs					
- CD-ROM für Deutschland ²⁾					
- Fahrempfehlung akustisch (Sprachausgabe)					
- Fahrempfehlungen optisch im Display der Multifunktionsanzeige „Plus“ im direkten Blickfeld des Fahrers, wahlweise auch im Multifunktionsdisplay des Navigationssystems					
- Korridorfunktion, Wiedergabe von Audio-CDs auch bei aktiver Zielführung					
- Mehrfarbiges TFT-Display mit Kartendarstellung im mittleren Instrumententafelbereich ³⁾					
- Multimediabuchse AUX-IN integriert					
- SD-Kartenschacht (zur Wiedergabe von Audio-Dateien)					
- Touchscreen-Bedienung					
- Zielführung dynamisch über TCM					
(nur in Verbindung mit Radiosystem „RCD 310“ für Navigationsfunktion und nicht mit digitalem Radioempfang DAB bestellbar)					

¹⁾ Bei Bestellung der Navigationsfunktion „RNS 310“ (für „RCD 310“) erhalten Sie ein vom Radiosystem „RCD 310“ optisch abweichendes Radio-Navigationssystem.

²⁾ Anstelle der deutschen CD-ROM sind europäische CDs ohne Mehrpreis lieferbar.

³⁾ anstelle des zweifarbigen Displays des Radiosystems „RCD 310“

● = Serienmäßige Ausstattung ○ = Sonderausstattung gegen Mehrpreis

Sonderausstattungen

		Preis in €	Conceptline	Trendline	Highline
Radio- und Navigationssysteme (Fortsetzung)	„RCD 510“, 4 x 20 Watt, 8 Lautsprecher	610,-	○		
	- automatische Aufzeichnung von bis zu neun Verkehrsdurchsagen mit einer Gesamtlänge von bis zu vier Minuten (TIM: Traffic Information Memory) ¹⁾				
	- CD-Wechsler für 6 CDs				
	- mehrfarbiges TFT-Display				
	- MP3-Wiedergabefunktion mit Titelanzeige				
	- Multimediabuchse AUX-IN in der Mittelarmlehne vorn				
	- SD-Kartenschacht (zur Wiedergabe von Audiodateien)				
	- Touchscreen-Bedienung				
	..., für Trendline	475,-		○	
	..., für Highline	310,-			○
	(nicht in Verbindung mit CD-Wechsler bestellbar)				
	„RCD 510 Volkswagen Sound“	930,-	○		
	Umfang wie „RCD 510“, jedoch zusätzlich mit				
	- 10 Lautsprecher				
	- 8-Kanal-Verstärker				
	- Bedienung über „RCD 510“				
	- Gesamtleistung 250 Watt				
	- Lautsprecher speziell auf die Leistung abgestimmt				
	..., für Trendline	795,-		○	
	..., für Highline	630,-			○
(nicht in Verbindung mit CD-Wechsler bestellbar)					
„RNS 510“, 4 x 20 Watt, 8 Lautsprecher	2.285,-	○			
- DVD für Westeuropa ²⁾					
- DVD-Laufwerk zur Wiedergabe von Audio-CDs (auch im MP3- und WMA-Format) und Audio-/Video-DVDs (Bild nur bei stehendem Fahrzeug)					
- Fahrempfehlung akustisch (Sprachausgabe)					
- Fahrempfehlung optisch im Display der Multifunktionsanzeige im direkten Blickfeld des Fahrers					
- integrierte 30 GB Festplatte zum Speichern des Navigationsdatenträgers sowie für CDs und DVDs im MP3- und WMA-Format					
- Karte wahlweise in 2D- oder 3D-Darstellung (Vogelperspektive)					
- mehrfarbiges TFT-Display mit Kartendarstellung im mittleren Instrumententafelbereich (16:9-Format)					
- Mittelarmlehne vorn (ab Trendline Serie)					
- MP3-Wiedergabefunktion mit Titelanzeige					
- Multimediabuchse AUX-IN in der Mittelarmlehne vorn					
- SD-Kartenschacht					
- Teilung der Bildschirmanzeige in Karte und Zusatzinformationen möglich					
- Touchscreen-Bedienung					
- Wiedergabe von Audio-CDs auch bei aktivierter Zielführung					
- Zielführung dynamisch über separaten RDS TMC-Tuner					
..., für Trendline	2.150,-		○		
..., für Highline	1.985,-			○	

¹⁾ nicht in Verbindung mit Digitalem Radioempfang DAB

²⁾ Anstelle der DVD-ROM für Westeuropa ist ohne Mehrpreis auch die DVD-ROM für Osteuropa bestellbar.

○ = Sonderausstattung gegen Mehrpreis

Sonderausstattungen

		Preis in €	Conceptline	Trendline	Highline
Radio- und Navigationssysteme (Fortsetzung)	„RNS 510 Volkswagen Sound“	2.605,-	○		
	Umfang wie „RNS 510“, jedoch zusätzlich mit				
	- 10 Lautsprecher				
	- 8-Kanal-Verstärker				
	- Bedienung über „RNS 510“				
	- Gesamtleistung 250 Watt				
	- Lautsprecher speziell auf die Leistung abgestimmt				
	..., für Trendline	2.470,-		○	
	..., für Highline	2.305,-			○
	CD-Wechsler für 6 CDs in der Mittelarmlehne vorn	495,-	○		
	..., für Conceptline in Verbindung mit Radio-Navigationssystem „RNS 510“	360,-	○		
	..., für Trendline und Highline	360,-		○	○
	(nur in Verbindung mit Radio-Navigationssystemen, nicht in Verbindung mit Multimediabuchse MEDIA-IN und Rear Seat Entertainment bestellbar)				
	Digitaler Radioempfang DAB	210,-	○	○	○
(nur in Verbindung mit Radiosystem „RCD 310“ oder „RCD 510“ bestellbar)					
Volkswagen Sound	320,-			○	
- 10 Lautsprecher					
- 8-Kanal-Verstärker					
- Gesamtleistung 250 Watt					
- Lautsprecher speziell auf die Leistung abgestimmt					
Räder/Reifen	Reifenkontrollanzeige	54,-	○	○	○
Räder/Reifen - 16 Zoll	„Atlanta“	1.250,-	○		
	- 4 Leichtmetallräder 6 ½ J x 16, zweifarbig, Oberfläche glanzgedreht				
	- Radsicherungen mit erweitertem Diebstahlschutz				
	- Reifen 205/55 R 16				
	..., für Trendline	810,-		○	
	..., für Highline	120,-			○
	„Silverstone“	1.615,-	○		
	- 4 Leichtmetallräder 6 ½ J x 16, Oberfläche glanzgedreht				
	- Radsicherungen mit erweitertem Diebstahlschutz				
	- Reifenkontrollanzeige				
- Reifen 205/55 R 16 mit Notlaufeigenschaften					
..., für Trendline	1.175,-		○		
..., für Highline	365,-			○	
(Das Tire Mobility Set entfällt; nicht in Verbindung mit Reserverad-Paket und nicht für BlueMotion Technology bestellbar.)					

○ = Sonderausstattung gegen Mehrpreis

Sonderausstattungen

		Preis in €	Conceptline	Trendline	Highline
Räder/Reifen - 17 Zoll	„Nardo“	1.140,-		○	
	- 4 Leichtmetallräder 7 J x 17				
	- Radsicherungen mit erweitertem Diebstahlschutz				
	- Reifen 225/45 R 17				
	- Karosserie ca. 15 mm tiefer gelegt				
..., für Highline	450,-			○	
	(nicht für TSI EcoFuel und BlueMotion Technology bestellbar)				
Räder/Reifen - Ganzjahresreifen	Ganzjahresreifen „Stahl“	290,-	○		
	- 4 Stahlräder 6 J x 16				
	- 4 Ganzjahresreifen 205/55 R 16				
	- Radvollblenden				
	..., für Trendline	170,-		○	
	(nicht für BlueMotion Technology bestellbar)				
	Ganzjahresreifen „Leichtmetall“	1.420,-	○		
	- 4 Leichtmetallräder 6 J x 16				
	- 4 Ganzjahresreifen 205/55 R 16				
	- Radsicherungen mit erweitertem Diebstahlschutz				
..., für Trendline	980,-		○		
..., für Highline	290,-			○	
	(nicht für BlueMotion Technology bestellbar)				
Räder/Reifen - Reserveräder	Reserverad-Paket „Stahl“ inkl. Radschlüssel und Wagenheber	210,-	○		
	- Gepäckraumboden variabel mit Taschenhaken				
	- Stahlrad 6 J x 15				
	..., mit Stahlrad 6 ½ J x 16	230,-	○	○	
	(bei Conceptline nur in Verbindung mit 16-Zoll-Leichtmetallrädern bestellbar; das Tire Mobility Set entfällt; nicht in Verbindung mit 2 Einzelsitzen in der 3. Sitzreihe, Leichtmetallrädern sowie TSI EcoFuel bestellbar)				
	Reserverad-Paket „Leichtmetall“ inkl. Radschlüssel und Wagenheber	275,-	○	○	○
- Gepäckraumboden variabel mit Taschenhaken					
- Leichtmetallrad 6 ½ J x 16					
(bei Conceptline nur in Verbindung mit 16-Zoll-Leichtmetallrädern bestellbar; das Tire Mobility Set entfällt; nicht in Verbindung mit 2 Einzelsitzen in der 3. Sitzreihe, Stahlrädern und 17-Zoll-Leichtmetallrädern sowie TSI EcoFuel bestellbar)					

○ = Sonderausstattung gegen Mehrpreis

Sonderausstattungen

		Preis in €	Conceptline	Trendline	Highline
Scheiben	Seitenscheiben ab der 2. Sitzreihe und Heckscheibe grau getönt	210,-	○	○	●
Scheinwerfer	Dauerfahrlicht	50,-	○	○	○
	Nebelscheinwerfer mit statischem Kurvenfahrlicht	180,-	○	○	●
	- Nebelscheinwerfer				
	- Statisches Kurvenfahrlicht und Leuchtweitenregulierung				
	Xenon-Scheinwerfer mit Kurvenfahrlicht	1.295,-	○	○	○
	- Bi-Xenon-Scheinwerfer für Abblend- und Fernlicht				
	- Leuchtweitenregulierung dynamisch, mit dynamischem und statischem Kurvenfahrlicht				
- Scheinwerfer-Reinigungsanlage					
- Warnleuchte für Waschwasserstand					
Schutzleisten	vorn und seitlich schwarz genarbt	o. M.	●	○	○
Sitzkonfigurationen	2 Einzelsitze in der 3. Sitzreihe, im Gepäckraumboden versenkbar (nicht in Verbindung mit Reserverad-Paketen und Gepäckraumboden variabel bestellbar)	700,-	○	○	○
	..., in Verbindung mit Lederausstattung „Nappa“ (Die dritte Sitzreihe darf für den TSI EcoFuel mit 35 kg pro Sitz belastet werden.)	855,-		○	○
Spiegel	Außenspiegel elektrisch anklappbar mit Umfeldbeleuchtung und Beifahrerspiegelabsenkung	165,-	○	○	○
Standheizung und -lüftung	Standheizung und -lüftung mit Funkfernbedienung und Vorwahluhr (bei Conceptline nur in Verbindung mit Klimaanlage bestellbar; nicht für 66 kW TDI und TSI EcoFuel bestellbar)	1.040,-	○	○	○

● = Serienmäßige Ausstattung

○ = Sonderausstattung gegen Mehrpreis

o. M. = ohne Mehrpreis

Sonderausstattungen

		Preis in €	Conceptline	Trendline	Highline
Telefon	Mobiltelefonvorbereitung auf der Instrumententafel für Mobiltelefone mit Bluetooth-Schnittstelle (kompatibel mit hands free profile ab Version 1.0)	425,-	○	○	○
	- drahtlose Kommunikationsschnittstelle BLUETOOTH AUDIO (ausschließlich kompatibel mit advanced audio distribution profile A2DP; nicht in Verbindung mit Radiosystem „RCD 210“)				
	- Freisprecheinrichtung mit Anbindung an ein Mikrofon sowie an die Fahrzeuglautsprecher				
	- GSM 900 / 1800 MHz				
	- Halterung für Mobiltelefonschale ¹⁾				
	- Lautstärkeregelung von Telefonaten über Radiosystem oder Radio-Navigationssystem				
	- Radiostummschaltung bei Telefonaten				
	- Verkabelung inkl. Stromversorgung				
Textilfußmatten	für alle Sitzreihen	104,-	○	○	●
Transportpaket	- CD-Tasche in Echtleder für 12 CDs	42,-	○	○	○
	- herausnehmbarer Abfallbehälter				
Winterpakete	Winterpaket	405,-	○	○	○
	- Scheibenwaschdüsen vorn automatisch beheizt				
	- Scheinwerfer-Reinigungsanlage				
	- Vordersitze beheizbar				
	- Warnleuchten für Waschwasserstand				
..., in Verbindung mit Xenon-Scheinwerfer	275,-	○	○	○	
..., in Verbindung mit Lederausstattung „Nappa“	275,-	○	○	○	
..., in Verbindung mit Lederausstattung „Nappa“ und Xenon-Scheinwerfer	53,-	○	○	○	

¹⁾ Die Mobiltelefonschale ist nicht im Preis inbegriffen, sondern muss separat über die Firma Volkswagen Zubehör GmbH bestellt werden.
Bitte prüfen Sie unbedingt, ob die Mobiltelefonschale für das jeweilige Mobiltelefon geeignet ist!
Informationen zur Kompatibilität und zu verfügbaren Mobiltelefonschalen finden Sie auf www.volkswagen-zubehoer.de.

● = Serienmäßige Ausstattung ○ = Sonderausstattung gegen Mehrpreis

Sonderausstattungen

		Preis in €	Conceptline	Trendline	Highline
Winterpakete (Fortsetzung)	Winterpaket plus Stahlräder	900,-	○		
	inkl. Radschlüssel und Wagenheber				
	- 4 Stahlräder 6 J x 15				
	- Scheibenwaschdüsen vorn automatisch beheizt				
	- Scheinwerfer-Reinigungsanlage				
	- Vordersitze beheizbar				
	- Warnleuchte für Waschwasserstand				
	- Winterreifen 195/65 R 15 H				
	- Winterreifen 195/65 R 15 T/H (nur bei Doppelkupplungsgetriebe DSG)				
	..., in Verbindung mit Xenon-Scheinwerfer	770,-	○		
	Winterpaket plus Stahlräder mit Radvollblenden	900,-	○	○	○
	inkl. Radschlüssel und Wagenheber				
	..., bei Modellen mit Leichtmetall- oder 16-Zoll-Stahlrädern				
Umfang wie Winterpaket plus Stahlräder, jedoch zusätzlich:					
- Radvollblenden					
..., in Verbindung mit Xenon-Scheinwerfer	770,-	○	○	○	
..., in Verbindung mit Lederausstattung „Nappa“	770,-		○	○	
..., in Verbindung mit Lederausstattung „Nappa“ und Xenon-Scheinwerfer	550,-		○	○	
(Für 125 kW Motoren hat das Winterpaket plus Stahlräder mit Radvollblenden 16-Zoll-Stahlräder.)					

○ = Sonderausstattung gegen Mehrpreis

Motoren

		75 kW (102 PS)	103 kW (140 PS) TSI
Motor, Getriebe	Motor-Bauart/Ventile pro Zylinder	4-Zylinder-Ottomotor/2	4-Zylinder-Ottomotor/4
	Einspritzung/ Aufladung	Multi Point Injection/ -	Direkteinspritzung/ Twincharger
	Hubraum, Liter/cm ³	1,6/1595	1,4/1390
	max. Leistung, kW (PS) bei 1/min	75 (102)/5600	103 (140)/5600
	max. Drehmoment, Nm bei 1/min	148/3800	220/1500 (220/1250) ¹¹⁾
	Emissionsklasse	Euro 4 ⁶⁾	Euro 5 ⁶⁾
	Getriebevariante	5-Gang-Schaltgetriebe	6-Gang-Schaltgetriebe, 7-Gang-Doppelkupplungs- getriebe DSG
Gewichte, kg	Leergewicht ¹⁾	1502	1523 (1542) ¹¹⁾
	zul. Gesamtgewicht	2090	2130 (2150) ¹¹⁾
	Zuladung ¹⁰⁾	663	682 (683) ¹¹⁾
	zul. Achslast vorne/hinten	1060/1090	1110/1080 (1110/1080) ¹¹⁾
	zul. Anhängelasten ²⁾ : gebremst bei 12%/8% Steigung	1200/1500	1500/1800 (1500/1700) ¹¹⁾
	ungebremst	750	750
	zul. Stützlast/zul. Dachlast	75/100	75/100
Höchstgeschwindigkeit, km/h	mit Schaltgetriebe	179	200
	mit Doppelkupplungsgetriebe DSG	-	198
Beschleunigung von 0-80/0-100/ 80-120 km/h, s¹²⁾	mit Schaltgetriebe	8,6/12,9/18,0	6,5/9,6/13,5
	mit Doppelkupplungsgetriebe DSG	-	6,5/9,6
Kraftstoffverbrauch, l/100 km³⁾	Kraftstoff	Superbenzin oder Normalbenzin bleifrei, mind. 91 ROZ ⁴⁾	Superbenzin bleifrei, mind. 95 ROZ
	mit Schaltgetriebe: innerorts/außerorts/kombiniert	11,0/6,5/8,1	9,0/6,1/7,2
	mit Doppelkupplungsgetriebe DSG: innerorts/außerorts/kombiniert	-	8,4/6,0/6,9
CO₂-Emission kombiniert, g/km³⁾	mit Schaltgetriebe	193	166
	mit Doppelkupplungsgetriebe DSG	-	159
Ausstattungsversionen	erhältlich als	Conceptline, Trendline	Conceptline, Trendline, Highline

Hinweise zu den Bemerkungen 1)-12) finden Sie auf Seite 23.

125 kW (170 PS) TSI	66 kW (90 PS) TDI	66 kW (90 PS) TDI mit Dieselpartikelfilter⁷⁾	77 kW (105 PS) TDI
4-Zylinder-Ottomotor/4	4-Zylinder-Dieselmotor/2	4-Zylinder-Dieselmotor/2	4-Zylinder-Dieselmotor/2
Direkteinspritzung/ Twincharger	Pumpe-Düse/ Abgasturbolader	Pumpe-Düse/ Abgasturbolader	Pumpe-Düse/ Abgasturbolader
1,4/1390	1,9/1896	1,9/1896	1,9/1896
125 (170)/6000	66 (90)/4000	66 (90)/4000	77 (105)/4000
240/1500	210/1800	210/1800	250/1900
Euro 5 ⁶⁾	Euro 4 ⁶⁾	Euro 4 ⁶⁾	Euro 4 ⁶⁾
7-Gang-Doppelkupplungs- getriebe DSG	6-Gang-Schaltgetriebe	6-Gang-Schaltgetriebe	6-Gang-Schaltgetriebe
1587	1573	1573	1573
2180	2160	2160	2160
658	662	662	662
1130/1110	1130/1090	1130/1090	1130/1090
1500/1700	1300/1600	1300/1600	1500/1800
750	750	750	750
75/100	75/100	75/100	75/100
-	171	171	179
212	-	-	-
-	9,4/14,9/17,5	9,4/14,9/17,5	8,7/13,2/14,0
5,9/8,5	-	-	-
Superbenzin bleifrei, 95 ROZ oder Super Plus bleifrei	Diesel, min. CZ 51 nach DIN EN 590 ⁵⁾	Diesel, min. CZ 51 nach DIN EN 590 ⁵⁾	Diesel, min. CZ 51 nach DIN EN 590 ⁵⁾
-	7,5/5,3/6,0	7,5/5,3/6,0	7,4/5,2/5,9
8,4/6,0/6,9	-	-	-
-	157	157	156
159	-	-	-
Highline	Conceptline	Conceptline	Conceptline, Trendline, Highline

Motoren

77 kW (105 PS) TDI mit Dieselpartikelfilter ⁷⁾

Motor, Getriebe	Motor-Bauart/Ventile pro Zylinder	4-Zylinder-Dieselmotor/2
	Einspritzung/ Aufladung	Pumpe-Düse/ Abgasturbolader
	Hubraum, Liter/cm ³	1,9/1896
	max. Leistung, kW (PS) bei 1/min	77 (105)/4000
	max. Drehmoment, Nm bei 1/min	250/1900
	Emissionsklasse	Euro 4 ⁶⁾
	Getriebevariante	6-Gang-Schaltgetriebe, 7-Gang-Doppelkupplungsgetriebe DSG
	Gewichte, kg	Leergewicht ¹⁾
zul. Gesamtgewicht		2160 (2190) ¹¹⁾
Zuladung ¹⁰⁾		662 (664) ¹¹⁾
zul. Achslast vorne/hinten		1130/1090 (1160/1090) ¹¹⁾
zul. Anhängelasten ²⁾ : gebremst bei 12%/8% Steigung		1500/1800
ungebremst		750
zul. Stützlast/zul. Dachlast		75/100
Höchstgeschwindigkeit, km/h		mit Schaltgetriebe
	mit Doppelkupplungsgetriebe DSG	179
Beschleunigung von 0-80/0-100/ 80-120 km/h, s ¹²⁾	mit Schaltgetriebe	8,7/13,2/14,0
	mit Doppelkupplungsgetriebe DSG	8,6/13,2
Kraftstoffverbrauch, l/100 km ³⁾	Kraftstoff	Diesel, min. CZ 51 nach DIN EN 590 ⁵⁾
	mit Schaltgetriebe: innerorts/außerorts/kombiniert	7,5/5,3/6,0
	mit Doppelkupplungsgetriebe DSG: innerorts/außerorts/kombiniert	6,9/4,9/5,6
CO₂-Emission kombiniert, g/km ³⁾	mit Schaltgetriebe	157
	mit Doppelkupplungsgetriebe DSG	148
Ausstattungsversionen	erhältlich als	Conceptline, Trendline, Highline

Hinweise zu den Bemerkungen 1)-12) finden Sie auf Seite 23.

BlueMotion Technology 77 kW (105 PS) TDI mit Dieselpartikelfilter⁷⁾	103 kW (140 PS) TDI	103 kW (140 PS) TDI mit Dieselpartikelfilter⁷⁾	125 kW (170 PS) TDI mit Dieselpartikelfilter⁷⁾
4-Zylinder-Dieselmotor/2	4-Zylinder-Dieselmotor/4	4-Zylinder-Dieselmotor/2	4-Zylinder-Dieselmotor/4
Pumpe-Düse/ Abgasturbolader	Pumpe-Düse/ Abgasturbolader	Pumpe-Düse/ Abgasturbolader	Pumpe-Düse/ Abgasturbolader
1,9/1896	2,0/1968	2,0/1968	2,0/1968
77(105)/4000	103 (140)/4000	103 (140)/4000	125 (170)/4200
250/1900	320/1750	320/1800	350/1750
Euro 4 ⁶⁾	Euro 4 ⁶⁾	Euro 4 ⁶⁾	Euro 4 ⁶⁾
6-Gang-Schaltgetriebe	6-Gang-Schaltgetriebe, 6-Gang-Doppelkupplungs- getriebe DSG	6-Gang-Schaltgetriebe, 6-Gang-Doppelkupplungs- getriebe DSG	6-Gang Schaltgetriebe, 6-Gang-Doppelkupplungs- getriebe DSG
1557	1633 (1667) ¹¹⁾	1633 (1667) ¹¹⁾	1625 (1660) ¹¹⁾
2140	2210 (2240) ¹¹⁾	2210 (2240) ¹¹⁾	2210 (2240) ¹¹⁾
658	652 (648) ¹¹⁾	652 (648) ¹¹⁾	659 (655) ¹¹⁾
1110/1090	1160/1110 (1190/1110) ¹¹⁾	1160/1110 (1190/1110) ¹¹⁾	1170/1100 (1200/1100) ¹¹⁾
1200/1500	1500/1800	1500/1800	1600/1800
750	750	750	750
75/100	75/100	75/100	75/100
182	200	200	214
-	198	198	212
8,6/13,0/18,0	7,7/10,2/11,5	7,7/10,2/11,5	6,4/9,0/11,5
-	7,7/10,3	7,7/10,3	6,4/9,1
Diesel, min. CZ 51 nach DIN EN 590 ⁵⁾	Diesel, min. CZ 51 nach DIN EN 590 ⁵⁾	Diesel, min. CZ 51 nach DIN EN 590 ⁵⁾	Diesel, min. CZ 51 nach DIN EN 590 ⁵⁾
7,0/4,7/5,4	7,6/5,2/6,0	7,4/5,3/6,1	8,5/5,6/6,6
-	8,3/5,4/6,5	8,6/5,6/6,7	8,7/5,8/6,9
144	159	159	174
-	172	177	182
Conceptline, Trendline, Highline	Trendline, Highline	Trendline, Highline	Highline

Motoren

		110 kW (150 PS) TSI EcoFuel⁸⁾
Motor, Getriebe	Motor-Bauart/Ventile pro Zylinder	4-Zylinder-Ottomotor/4
	Einspritzung/Aufladung	Direkteinspritzung/Twincharger
	Hubraum, Liter/cm ³	1,4/1390
	max. Leistung, kW (PS) bei 1/min	110 (150)/5500
	max. Drehmoment, Nm bei 1/min	220/1500-4500
	Emissionsklasse	Euro 5 ⁶⁾
	Getriebevariante	6-Gang-Schaltgetriebe 7-Gang-Doppelkupplungsgetriebe DSG
Gewichte, kg	Leergewicht ¹⁾	1682 (1700) ¹¹⁾
	zul. Gesamtgewicht	2200 (2210) ¹¹⁾
	Zuladung ¹⁰⁾	593 (585) ¹¹⁾
	zul. Achslast vorn/hinten	1100/1160 (1110/1160) ¹¹⁾
	zul. Anhängelasten ²⁾ : gebremst bei 12%/8% Steigung	1500/1700
	ungebremst	750
	zul. Stützlast/ zul. Dachlast	75/100
Höchstgeschwindigkeit, km/h	mit Schaltgetriebe	203
	mit Doppelkupplungsgetriebe DSG	203
Beschleunigung von 0-80/0-100/80-120 km/h, s¹²⁾	mit Schaltgetriebe	6,8/10,1/18,0
	mit Doppelkupplungsgetriebe DSG	6,8/10,1
Kraftstoffverbrauch, m³/100 km³⁾⁹⁾	Kraftstoff	Erdgas (CNG)
	mit Schaltgetriebe: innerorts/außerorts/kombiniert	9,4/5,9/7,2
	mit Doppelkupplungsgetriebe DSG: innerorts/außerorts/kombiniert	9,1/5,8/7,0
Kraftstoffverbrauch, kg/100 km³⁾⁹⁾	Kraftstoff	Erdgas (CNG)
	mit Schaltgetriebe: innerorts/außerorts/kombiniert	6,1/3,9/4,7
	mit Doppelkupplungsgetriebe DSG: innerorts/außerorts/kombiniert	6,0/3,8/4,6
CO₂-Emission kombiniert, g/km³⁾⁹⁾	mit Schaltgetriebe	129
	mit Doppelkupplungsgetriebe DSG	126
Ausstattungsversionen	erhältlich als	Conceptline, Trendline, Highline

Hinweise zu den Bemerkungen 1)-12) finden Sie auf Seite 23.

Hinweise

¹⁾ Fahrzeuleergewicht mit Fahrer 68 kg, 7 kg Gepäck und Kraftstoffbehälter zu 90% gefüllt, ermittelt nach der RL 92/21/EWG in der gegenwärtig geltenden Fassung.
Je nach Ausstattung ergibt sich ein individuelles Leergewicht des Fahrzeuges, wodurch die mögliche Zuladung entsprechend verringert wird. Gewählte Mehrausstattungen erhöhen das Leergewicht des Fahrzeuges.

²⁾ Mit zunehmender Höhe verringert sich zwangsläufig die Motorleistung. Ab 1000 m über Meereshöhe und je weitere 1000 m sind daher jeweils 10 % vom Gespanngewicht (zul. Anhängelasten + zul. Gesamtgewicht des Zugfahrzeuges) abzuziehen.

³⁾ Die Kraftstoffverbrauchs- und Emissionswerte sind nach den vorgeschriebenen Messverfahren (Euro 4: RL 80/1268/EWG und Euro 5: VO [EG] 715/2007 in den gegenwärtig geltenden Fassungen) ermittelt. Hinweis nach Richtlinie 1999/94/EG in der gegenwärtig geltenden Fassung: Die Angaben beziehen sich nicht auf ein einzelnes Fahrzeug und sind nicht Bestandteil des Angebotes, sondern dienen allein Vergleichszwecken zwischen den verschiedenen Fahrzeugtypen. Kraftstoffverbrauch und CO₂-Emissionen eines Fahrzeugs hängen nicht nur von der effizienten Ausnutzung des Kraftstoffs durch das Fahrzeug ab, sondern werden auch vom Fahrverhalten und anderen nichttechnischen Faktoren beeinflusst. CO₂ ist das für die Erderwärmung hauptsächlich verantwortliche Treibhausgas. Ein Leitfaden über den Kraftstoffverbrauch und die CO₂-Emissionen, der Daten für alle neuen Personenkraftfahrzeugmodelle enthält, ist unentgeltlich an allen Verkaufsorten in der Europäischen Union sowie für Interessenten aus Deutschland auch bei der DAT Deutsche Automobil Treuhand GmbH, Hellmuth-Hirth-Straße 1, 73760 Ostfildern erhältlich

⁴⁾ Durch die Klopfregelung kann anstelle von bleifreiem Superbenzin bleifreies Normalbenzin (mind. 91 ROZ) bei geringer Leistungsminderung verwendet werden.

⁵⁾ Die Verwendung von RME-Kraftstoff (Biodiesel) nach DIN EN 14214 ist nicht möglich.

⁶⁾ Fahrzeuge ab der Emissionsklasse Euro 4 erhalten die grüne Feinstaubplakette.

⁷⁾ Der Dieselpartikelfilter ist ein System, das sich kontinuierlich selbst regeneriert. In seltenen Ausnahmefällen ist dafür das individuelle Fahrverhalten temporär anzupassen. Informationen dazu erhalten Sie bei Ihrem Volkswagen Partner und unter unserer in der Bundesrepublik Deutschland kostenlosen Telefonnummer 0800-VOLKSWAGEN (0800-86 55 79 24 36).

⁸⁾ H- oder L-Gas-Qualität.

⁹⁾ Angegebene Werte gelten für H-Gas. Bei Verwendung von L-Gas können sich differierende Werte für Leistung, Drehmoment, Fahrleistungen und Verbrauch ergeben. Die Schwankungsbreite beim Verbrauch ergibt sich aus dem Leergewicht inklusive zusätzlich gewählter Sonderausstattungen.

¹⁰⁾ Die Zuladung beinhaltet 68 kg für Fahrer und 7 kg für Gepäck.

¹¹⁾ Klammerwerte gelten für Doppelkupplungsgetriebe DSG.

¹²⁾ Beschleunigung von 80-120 km/h im höchsten Gang (nur Schaltgetriebe).

Wichtiger Hinweis

Der technische Fortschritt ermöglicht es, den Wartungsbedarf erheblich zu reduzieren. Mit dem LongLife Service setzt Volkswagen eine Technologie ein, mit der Sie nur dann eine Inspektion vornehmen lassen müssen, wenn Ihr Fahrzeug sie benötigt. Das Besondere daran ist, dass zur Ermittlung des Service-Intervalls (max. 2 Jahre) auch die individuellen Einsatzbedingungen und der persönliche Fahrstil berücksichtigt werden. Die erste Inspektion ist nach 3 Jahren oder 60.000 km, alle weiteren sind dann alle 2 Jahre fällig.

Rücknahme und Verwertung von Altfahrzeugen

Volkswagen stellt sich den Herausforderungen der modernen Gesellschaft und berücksichtigt sie in allen neuen Produkten der Marke Volkswagen. Dies gilt natürlich auch für den Umwelt- und Ressourcenschutz. Daher sind alle neuen Volkswagen umweltfreundlich verwertbar und können grundsätzlich kostenlos* zurückgegeben werden.

Nähere Informationen zu Rücknahme und Verwertung von Altfahrzeugen erhalten Sie bei Ihrem Volkswagen Partner, im Internet unter www.volkswagen.de und über die kostenlose Hotline 0800-VOLKSWAGEN (0800 86 55 79 24 36).

* Vorbehaltlich der Erfüllung der nationalen gesetzlichen Vorschriften.

6-Gang-Doppelkupplungsgetriebe DSG

Das 6-Gang-Doppelkupplungsgetriebe DSG ist für Drehmomente von bis zu 350 Nm ausgelegt. Es ist ein vollwertiges Automatikgetriebe mit Doppelkupplungsprinzip.

Das DSG besteht aus zwei voneinander unabhängigen Teilgetrieben. Über die Doppelkupplung, zwei in einem Ölbad laufende Lamellenkupplungen, die in einem gemeinsamen Gehäuse zusammengefasst sind, werden die beiden Getriebe über zwei Antriebswellen je nach Gangstufe abwechselnd mit dem Motor kraftschlüssig verbunden. Die hydraulischen Aktuatoren der Doppelkupplung erlauben dabei einen automatischen Schaltvorgang ohne Zugkraftunterbrechung.

Gesteuert wird das Getriebe über ein sogenanntes Mechatronikmodul, in dem das elektronische Getriebesteuergerät, verschiedene Sensoren und die hydraulische Steuereinheit als eine kompakte Einheit zusammengefasst sind.

Das Doppelkupplungsgetriebe DSG verfügt über zwei Fahrprogramme: den Normal- und den Sportmodus. Im Sportbetrieb fährt das DSG die Gänge weiter aus und schaltet bei Bedarf früher zurück. Die Gänge können jedoch auch manuell über die Tiptronic sequenziell geschaltet werden. Besonders sportlich ist dies über den Tiptronic-Schalter am Multifunktionslenkrad möglich. Das Kuppeln erfolgt jedoch immer vollautomatisch.

7-Gang-Doppelkupplungsgetriebe DSG

Das neue 7-Gang-Doppelkupplungsgetriebe DSG ist für Drehmomente von bis zu 250 Nm ausgelegt. Das 7-Gang-DSG ist eine Weiterentwicklung des 6-Gang-DSG und besteht demnach aus zwei voneinander unabhängigen Teilgetrieben.

Im Unterschied zur 6-Gang-Variante hat das 7-Gang-DSG jedoch eine trockene Doppelkupplung mit organisch gebundenen Reibbelägen. Das führt dazu, dass man das Getriebeöl nur zum Schmieren der Verzahnung und der Lager und nicht zur Kühlung der Kupplung verwenden muss. Daraus ergibt sich ein höherer Wirkungsgrad des Getriebes, der sich in einem besseren Kraftstoffverbrauch niederschlägt. Außerdem können diverse Komponenten des Ölkreislaufs entfallen, was das System gegenüber dem 6-Gang-DSG einfacher und leichter macht.

Über die Doppelkupplung werden die beiden Getriebe über zwei Antriebswellen je nach Gangstufe abwechselnd mit dem Motor kraftschlüssig verbunden. Die hydraulischen Aktuatoren der Doppelkupplung erlauben dabei einen automatischen Schaltvorgang ohne Zugkraftunterbrechung.

Gesteuert wird das Getriebe über ein sogenanntes Mechatronikmodul, in dem das elektronische Getriebesteuergerät, Sensoren und die hydraulische Steuereinheit als eine Einheit zusammengefasst sind.

Das Doppelkupplungsgetriebe DSG verfügt über zwei Fahrprogramme: den Normal- und den Sportmodus. Im Sportbetrieb fährt das DSG die Gänge weiter aus und schaltet bei Bedarf früher zurück. Die Gänge können jedoch auch manuell über die Tiptronic sequenziell geschaltet werden. Besonders sportlich ist dies über den Tiptronic-Schalter am Multifunktionslenkrad möglich. Das Kuppeln erfolgt jedoch immer vollautomatisch.

Kraftübertragung

- Frontantrieb über asbestfreie Einscheiben-Trockenkupplung
- Selbstnachstellende Kupplungsbetätigung
- 5- und 6-Gang-Schaltgetriebe mit Doppelgelenk-Halbachsen
- 6- und 7-Gang-Doppelkupplungsgetriebe DSG mit vollautomatischer elektronischer Steuerung

Fahrwerk

- Elektronisches Stabilisierungsprogramm (ESP) inkl. Komfortbremsassistent, EDS, ASR
- Federung vorn durch Schraubenfedern mit Teleskopstoßdämpfern; alle Elemente in Federbeinen integriert
- Federung hinten mit Öldruckstoßdämpfern und separaten Federn
- Radführung vorn durch Federbeine und (untere) Dreiecksquerlenker (spurstabilisierender Lenkrollradius)
- Radführung hinten durch Vierlenkerachse mit integriertem Stabilisator
- Stabilisator vorn

Lenkung

- Wartungsfreie Zahnstangenlenkung mit geschwindigkeitsabhängig geregelter, elektromechanischer Servolenkung
- Höhen- und längseinstellbare und zusammenschiebbare Sicherheitslenksäule

Bremsanlage

- Elektronisch geregeltes Antiblockiersystem (ABS) mit Elektronischer Bremskraftverteilung (EBV)
- Zweikreis-Bremssystem mit innenbelüfteten Scheibenbremsen vorn und Scheibenbremsen hinten
- Bremsassistent: Driver Steering Recommendation (DSR)
- Bremskraftverstärker
- Asbestfreie Bremsbeläge

Aufbau

- Airbagsystem für Fahrer und Beifahrer
- Kopfairbags für die 1. und 2. Sitzreihe
- Seitenairbag für Fahrer und Beifahrer
- Selbsttragende Karosserie mit formstabilem Sicherheitsfahrergastraum
- Versteifungsprofile in den Türen und Seitenstrukturen zur Erhöhung der seitlichen Kollisionssicherheit
- Verformungszonen vorn und hinten

Korrosionsschutz

- 12 Jahre Garantie gegen Durchrostung
- Dauerschutzkonservierung für Unterboden und Radhäuser
- Kunststoff-Radhausschalen vorn und hinten
- Langzeit-Hohlraumkonservierung durch Heißwachs

Abmessungen

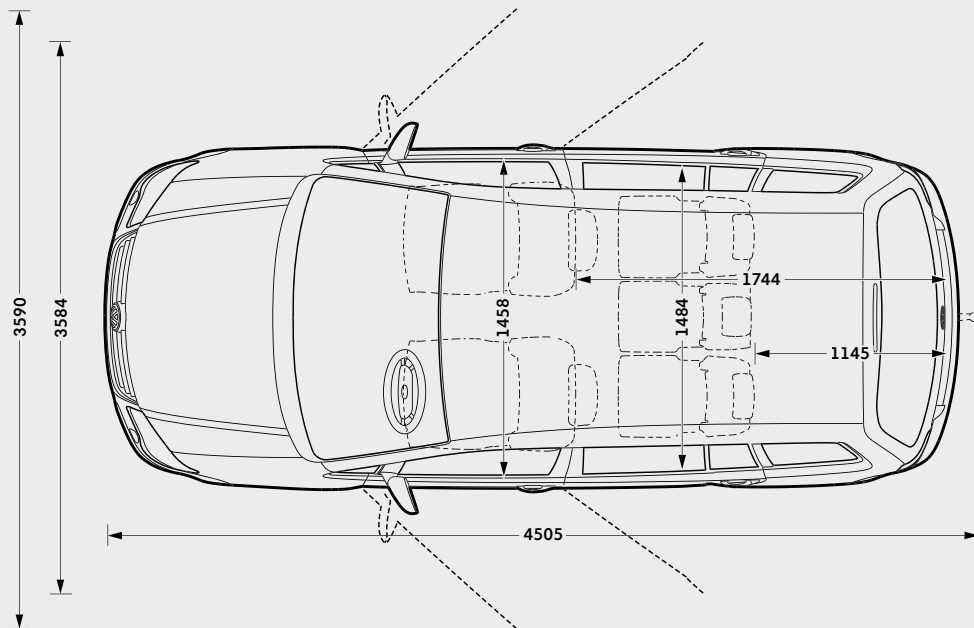
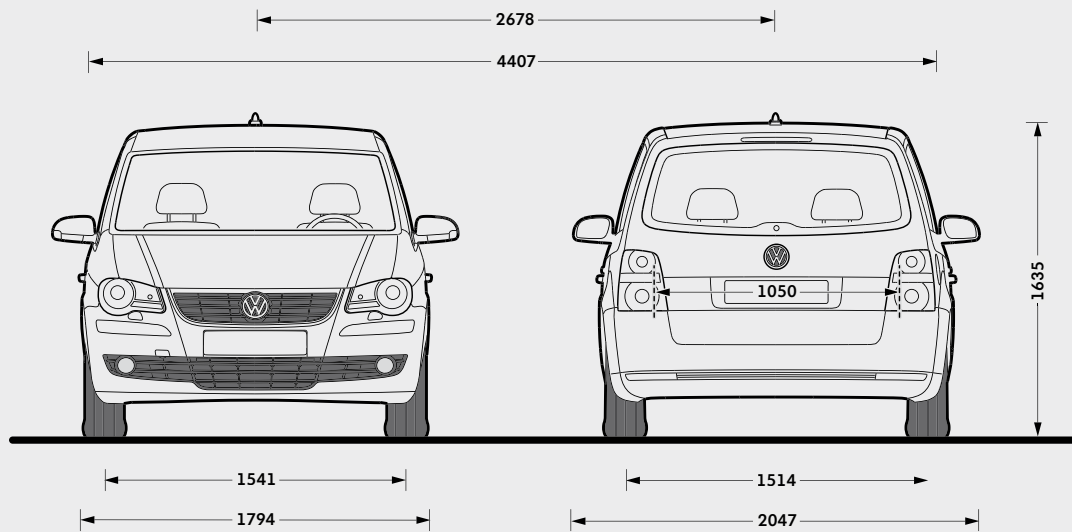
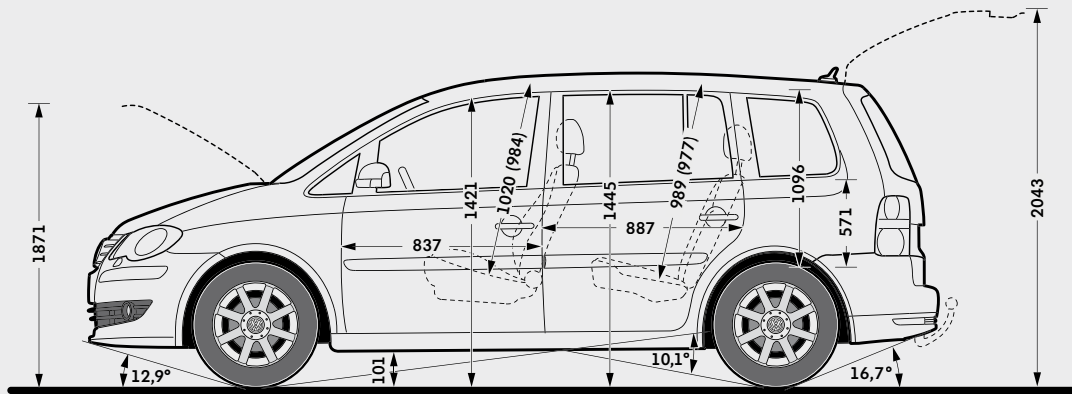

Gepäckraumvolumen für 5-Sitzer¹⁾
695/1989 l

Gepäckraumvolumen für 7-Sitzer¹⁾
121/1913 l

Kraftstoffbehältervolumen
ca. 60 l

**Kraftstoffbehältervolumen
Touran TSI EcoFuel**
ca. 18 kg Erdgas
ca. 11 l Benzin

Wendekreis
ca. 11,2 m

Klammerwerte in der Skizze gelten bei Schiebe-/Ausstell-Glasedach

¹⁾ Messung nach ISO 3832 mit Quadern von 200 x 100 x 50 mm Kantenlänge. 2. Wert bei dachhoher Beladung und bei ausgebauter 2. Sitzreihe.

Der Weg zu Ihrem neuen Touran kann ganz einfach und unkompliziert sein. Denn mit unseren Finanzdienstleistungen bekommen Sie alles aus einer Hand: ein maßgeschneidertes Finanzierungs- oder Leasingangebot und den optimalen Schutz einer umfassenden Versicherung, inklusive Garantie!

Nutzen Sie den Service und die Erfahrung eines kompetenten Partners: Volkswagen Bank, Volkswagen Leasing und Volkswagen VersicherungsService – der Finanzdienstleister speziell für Sie als Volkswagen Fahrer. Damit Sie nicht nur Zeit, sondern auch bares Geld sparen.

Volkswagen Bank: der clevere Weg zu Ihrem Touran

Verwirklichen Sie Ihren Traum vom neuen Touran einfach und schnell. Sie haben die Wahl:

Beim AutoCredit finanzieren Sie Ihr Wunschfahrzeug mit äußerst niedrigen Monatsraten und einer höheren Schlussrate. Erst am Vertragsende wählen Sie, ob Sie das Auto zurückgeben, die Schlussrate weiterfinanzieren oder sie auf einmal begleichen. Beim ClassicCredit führen Sie gleichbleibend günstige Monatsraten direkt zum Ziel:

Ihrem neuen Touran.

Fragen Sie Ihren Volkswagen Partner auch nach PRÄMIE *light* Plus, dem günstigen Komplettangebot aus Auto, Finanzierung und der ersten Kfz-Versicherung mit Garantie. Zusätzlich schützt Sie bei längerer Krankheit die Restschuldversicherung.

Ihr Volkswagen Partner berät Sie gern und stellt Ihnen ein maßgeschneidertes Angebot zusammen.

Volkswagen Leasing: der wirtschaftliche Weg zu Ihrem Touran

Wenn Sie Ihr Geld nicht beim Kauf eines neuen Touran festlegen wollen, bietet Ihnen Volkswagen Leasing eine vorteilhafte Alternative, gleichgültig, ob Sie Ihr Fahrzeug privat oder geschäftlich einsetzen. Denn Sie zahlen nur für das, was Sie nutzen – in niedrigen, monatlichen Raten. So bleibt Geld frei für andere schöne Dinge. Außerdem fahren Sie immer ein neues Volkswagen Modell mit moderner und zuverlässiger Technik. Am Vertragsende geben Sie Ihren Touran einfach zurück und leasen ein neues Modell. Und wenn Sie PRÄMIE *light* Plus wählen, bekommen Sie neben Ihrem neuen Touran zu kleinen Monatsraten eine besonders günstige Kfz-Versicherung mit Garantie, die Sie weitreichend vor unerwarteten Reparaturkosten schützt. So können Sie sich jetzt mit PRÄMIE *light* Plus noch gründlicher gegen Kostenrisiken absichern: mit exklusiven Spartarifen, bequem und komplett aus einer Hand.

Fragen Sie Ihren Volkswagen Partner.

Volkswagen VersicherungsService: Weg frei für Ihren Touran

Starten Sie durch, wenn andere warten! Der Volkswagen VersicherungsService bietet Ihnen alle Voraussetzungen für perfekte Leistungen rund um Ihren Touran.

Grünes Licht von Anfang an: Gleich beim Autokauf erwartet Sie eine, auf Ihre persönliche Versicherungssituation abgestimmte, umfassende Beratung.

Grünes Licht für clevere Rechner: Profitieren Sie von unseren günstigen Angeboten, die Ihre Kosten auf ein Minimum reduzieren.

Grünes Licht für Ihre Mobilität: Der Volkswagen VersicherungsService hilft Ihnen in ganz Europa. Tag und Nacht, das ganze Jahr und immer in Ihrer Nähe!

Grünes Licht, wenn andere Rot sehen: Unser Schadenservice sorgt für eine schnelle Reparatur, selbstverständlich mit Originalersatzteilen und Garantie.

Grüne Welle: Lassen Sie keine Frage offen.

Ihr Volkswagen Partner informiert Sie gern.

Schauen Sie doch mal vorbei!

www.volkswagenbank.de

Der Touran

915.1192.09.01 · Printed in Germany

Änderungen vorbehalten

Ausgabe: 28. Mai 2009

Internet: www.volkswagen.de