

Technik und Preise  
Gültig für das Modelljahr 2010



Das Auto.

# Der Sharan



## Modelle

Modelle mit Ottomotor		Getriebe	Türen	Leistung kW (PS)	Preis in €
Sharan Trendline		6-Gang	4	85 (115)	29.350,-
	5V Turbo	6-Gang	4	110 (150)	31.350,-
	5V Turbo	5-Gang-Automatik Tiptronic	4	110 (150)	33.750,-

Modelle mit Dieselmotor		Getriebe	Türen	Leistung kW (PS)	Preis in €
Sharan Trendline	TDI	6-Gang	4	85 (115)	30.875,-
	TDI	5-Gang-Automatik Tiptronic	4	85 (115)	33.275,-
	TDI 4MOTION	6-Gang	4	85 (115)	33.800,-
	TDI	6-Gang	4	103 (140)	32.125,-
	TDI	6-Gang	4	103 (140) <sup>1)</sup>	32.700,-
	TDI BlueMotion Technology	6-Gang <sup>2)</sup>	4	103 (140) <sup>1)</sup>	32.850,-

Modell mit Autogasbetrieb		Getriebe	Türen	Leistung kW (PS)	Preis in €
Sharan Trendline	LPG	6-Gang	4	85 (115)	31.837,72
				77 (104) <sup>3)</sup>	

## Ausstattungsübersicht

### Ausstattung des Sharan Trendline

<b>Exterieur und Räder</b>	- 4 Stahlräder 6 J x 16 mit Radvollblenden, Reifen 195/60 R 16
	- Außenspiegelgehäuse und Gepäckraumklappengriff in Wagenfarbe
	- Blinkleuchten seitlich in die Außenspiegel integriert
	- Dachreling schwarz
	- Halogen-Hauptscheinwerfer
	- Kühlergrill verchromt
	- Seitenscheiben hinten und Heckscheibe abgedunkelt, zu 65 % lichtabsorbierend
	- Seitenschutzleisten in Schwarz
	- Stoßfänger in Wagenfarbe und Schutzleisten in Schwarz
- Wärmeschutzverglasung grün für die Frontscheibe und die Seitenscheiben vorn	
<b>Interieur</b>	- 2 Ablageboxen auf der Instrumententafel
	- 2 Becherhalter vorn
	- 2 Sitzaufnahmen in der 3. Sitzreihe
	- 3 Einzelsitze in der 2. Sitzreihe, längseinstell-, klapp-, wickel-, querversetz- und herausnehmbar
	- Abdeckungen für Sitzaufnahmen in Trimfarbe (in Stautasche beigelegt)
	- Ablagefächer in allen Türen

<sup>1)</sup> Diese Motor-Getriebe-Kombination ist mit einem Dieselpartikelfilter ausgestattet.

<sup>2)</sup> Das Getriebe verfügt über einen länger übersetzten 3., 4. und 5. Gang.

<sup>3)</sup> Leistung im Autogasbetrieb

Die angegebenen Preise inkl. 19 % MwSt. sind unverbindliche Preisempfehlungen der Volkswagen AG ab Werk ohne Überführungskosten.

Alle aufgeführten Ottomotoren erfüllen die Abgasstufe Euro 4, alle aufgeführten Dieselmotoren erfüllen die Abgasstufe Euro 4 für schwere PKW und erhalten die grüne Feinstaubplakette.

Informationen zu Kraftstoffverbräuchen und CO<sub>2</sub>-Emissionen finden Sie auf den Motorensseiten 18 - 22.

BlueMotion® und TDI® sind eingetragene Markenzeichen von Unternehmen der Volkswagen Gruppe in Deutschland sowie weiteren Ländern.

iPod ist ein eingetragenes Markenzeichen von Apple Computer International.

Alle Angaben entsprechen den zum Zeitpunkt der Drucklegung vorhandenen Kenntnissen und basieren auf den Merkmalen des deutschen Marktes.

## Ausstattungsübersicht

### Ausstattung des Sharan Trendline

<b>Interieur</b> (Fortsetzung)	- Dekoreinlagen „Black Onyx“ für Instrumententafel und Türverkleidungen	
	- Fahrersitz mit Höheneinstellung	
	- Flaschenablage im Ablagefach hinten rechts	
	- Gepäckraumabdeckung auszieh- und herausnehmbar	
	- Handschuhfach abschließbar, beleuchtet und mit Kühlmöglichkeit	
	- Lenkrad (4 Speichen)	
	- Nichtraucherabführung: 1 Ablagefach vorn anstelle Aschenbecher, Steckdose vorn anstelle Zigarettenanzünder	
	- Sitzbezüge in Flachgewebe, Dessin „Jumbo“	
	- Teppichboden in Textil	
	- Vordersitze mit jeweils einer Armlehne innen	
	<b>Sicherheit</b>	- 2 Verzurrösen im Gepäckraum, verchromt
		- Airbag für Fahrer und Beifahrer, mit Beifahrerairbag-Deaktivierung
- Dreipunkt-Automatiksicherheitsgurte in der 2. Sitzreihe mit Höheneinstellung für die äußeren Sitze		
- Dreipunkt-Automatiksicherheitsgurte in der 3. Sitzreihe		
- Dreipunkt-Automatiksicherheitsgurte vorn mit Höheneinstellung und Gurtstraffer		
- Elektronisches Stabilisierungsprogramm (ESP) inkl. Antiblockiersystem (ABS) mit Komfortbremsassistent, Elektronische Differenzialsperre (EDS) und Antriebsschlupfregelung (ASR)		
- ISOFIX-Halteösen (Vorrichtung zur Befestigung von Kindersitzen auf den äußeren Sitzen der 2. und 3. Sitzreihe)		
- Kopfairbagsystem für Front- und Fondpassagiere inkl. Seitenairbags vorn		
- Rahmenkopfstützen für alle Sitze, mit Neigungseinstellung vorn		
- Rückstrahler in allen Türen		
- Verbandtasche und Warndreieck		
- Wegfahrsperrung elektronisch		
<b>Funktion</b>	- 12-V-Steckdose in der 2. Sitzreihe und im Gepäckraum	
	- Außenspiegel elektrisch einstell- und beheizbar	
	- „Coming home“-Funktion	
	- Fensterheber vorn und hinten elektrisch	
	- Heckscheibenwischer mit Intervallschaltung	
	- Innenleuchte vorn und Innenleuchten für die 2. und 3. Sitzreihe mit Abschaltverzögerung	
	- Instrumentenbeleuchtung blau, regelbar; rotes Nachtdesign für Schalter	
	- Klimaanlage „Climatronic“ als Doppelklimaanlage, vorn und hinten getrennt regelbar	
	- Kombi-Instrument mit 4 Rundinstrumenten	
	- Komfortblinker (1 x Antippen = 3 x Blinken)	
	- Ladekantenschutz	
	- Lenksäule mit Höhen- und Längseinstellung	
	- Leseleuchte vorn und Leseleuchten für die 2. und 3. Sitzreihe	
	- Make-up-Spiegel in den Sonnenblenden	
	- Radiosystem „RCD 200“ mit MP3-Wiedergabefunktion inkl. CD-Player, 4 x 20 Watt, 10 Lautsprecher	
	- Scheibenantenne	
	- Scheibenwischer vorn mit Intervallschaltung	
	- Seitenscheibe hinten rechts ausstellbar	
	- Servolenkung	
	- Staub- und Pollenfilter mit Aktivkohleeinsatz	
	- Tire Mobility Set	
	- Zentralverriegelung mit Safe-Sicherung für Türen, Gepäckraum und Tankklappe	

## Modelle

Modelle mit Ottomotor		Getriebe	Türen	Leistung kW (PS)	Preis in €
Sharan Comfortline		6-Gang	4	85 (115)	31.150,-
	5V Turbo	6-Gang	4	110 (150)	33.150,-
	5V Turbo	5-Gang-Automatik Tiptronic	4	110 (150)	35.550,-
	V6	6-Gang	4	150 (204)	36.875,-
	V6	5-Gang-Automatik Tiptronic	4	150 (204)	39.275,-
	V6 4MOTION	6-Gang	4	150 (204)	39.300,-

Modelle mit Dieselmotor		Getriebe	Türen	Leistung kW (PS)	Preis in €
Sharan Comfortline	TDI	6-Gang	4	85 (115)	32.675,-
	TDI	5-Gang-Automatik Tiptronic	4	85 (115)	35.075,-
	TDI 4MOTION	6-Gang	4	85 (115)	35.600,-
	TDI	6-Gang	4	103 (140)	33.925,-
	TDI	6-Gang	4	103 (140) <sup>1)</sup>	34.500,-
	TDI BlueMotion Technology	6-Gang <sup>2)</sup>	4	103 (140) <sup>1)</sup>	34.650,-

Modell mit Autogasbetrieb	Getriebe	Türen	Leistung kW (PS)	Preis in €	
Sharan Comfortline	LPG	6-Gang	4	85 (115) 77 (104) <sup>3)</sup>	33.637,72

## Ausstattungsübersicht

### Ausstattung des Sharan Comfortline, zusätzlich bzw. abweichend zur Ausstattung des Trendline

<b>Exterieur und Räder</b>	- Chromleisten auf Stoß- und Seitenschutzleisten
	- Reifen 215/55 R 16 (nur bei V6)
	- Türgriffe in Wagenfarbe
<b>Interieur</b>	- Klappstische an den Rückseiten der Vordersitze
	- Lendenwirbelstützen vorn
	- Sitzbezüge in Velours, Dessin „Facette“
	- Textilfußmatten vorn und für die 2. Sitzreihe
	- Vordersitze mit Höheneinstellung
<b>Funktion</b>	- 2 Leuchten im Fußraum vorn und 2 hinten
	- Make-up-Spiegel beleuchtet in den Sonnenblenden
	- Seitenscheibe hinten rechts elektrisch ausstellbar
	- Zentralverriegelung mit Funkfernbedienung, 2 Funkschlüssel (1 Schlüssel klappbar)

<sup>1)</sup> Diese Motor-Getriebe-Kombination ist mit einem Dieselpartikelfilter ausgestattet.

<sup>2)</sup> Das Getriebe verfügt über einen länger übersetzten 3., 4. und 5. Gang.

<sup>3)</sup> Leistung im Autogasbetrieb

Informationen zu Kraftstoffverbräuchen und CO<sub>2</sub>-Emissionen finden Sie auf den Motorenseiten 18 - 22.

## Modelle

Modelle mit Ottomotor		Getriebe	Türen	Leistung kW (PS)	Preis in €
Sharan Sportline		6-Gang	4	85 (115)	31.700,-
	5V Turbo	6-Gang	4	110 (150)	33.700,-
	5V Turbo	5-Gang-Automatik Tiptronic	4	110 (150)	36.100,-
	V6	6-Gang	4	150 (204)	37.425,-
	V6	5-Gang-Automatik Tiptronic	4	150 (204)	39.825,-
	V6 4MOTION	6-Gang	4	150 (204)	39.850,-

Modelle mit Dieselmotor		Getriebe	Türen	Leistung kW (PS)	Preis in €
Sharan Sportline	TDI	6-Gang	4	85 (115)	33.225,-
	TDI	5-Gang-Automatik Tiptronic	4	85 (115)	35.625,-
	TDI 4MOTION	6-Gang	4	85 (115)	36.150,-
	TDI	6-Gang	4	103 (140)	34.475,-
	TDI	6-Gang	4	103 (140) <sup>1)</sup>	35.050,-

Modell mit Autogasbetrieb		Getriebe	Türen	Leistung kW (PS)	Preis in €
Sharan Sportline	LPG	6-Gang	4	85 (115)	34.187,72
				77 (104) <sup>2)</sup>	

## Ausstattungsübersicht

### Ausstattung des Sharan Sportline, zusätzlich bzw. abweichend zur Ausstattung des Trendline

<b>Exterieur und Räder</b>	<ul style="list-style-type: none"> <li>- 4 Leichtmetallräder „Lissabon“ 7 J x 16 mit Radsicherungen, in Sterling-Silber lackiert, Reifen 215/55 R 16</li> <li>- 4 Leichtmetallräder „Valencia“ 7 J x 16 mit Radsicherungen, Reifen 215/55 R 16 (nur bei V6)</li> <li>- Chromleisten auf Stoß- und Seitenschutzleisten</li> <li>- Türgriffe in Wagenfarbe</li> </ul>
<b>Interieur</b>	<ul style="list-style-type: none"> <li>- 3 Sportsitze in der 2. Sitzreihe</li> <li>- Dekoreinlagen „Microtech silber“ für Instrumententafel und Türverkleidungen</li> <li>- Lederlenkrad (4 Speichen)</li> <li>- Lendenwirbelstützen vorn</li> <li>- Schalthebelknauf und Handbremshebelgriff in Leder</li> <li>- Sitzbezüge in Flachgewebe, Dessin „Skala“</li> <li>- Sportsitze vorn mit jeweils einer Armlehne innen</li> <li>- Textilfußmatten vorn und für die 2. Sitzreihe</li> <li>- Vordersitze mit Höheneinstellung</li> </ul>
<b>Sicherheit</b>	<ul style="list-style-type: none"> <li>- Nebelscheinwerfer</li> </ul>
<b>Funktion</b>	<ul style="list-style-type: none"> <li>- 2 Leuchten im Fußraum vorn und 2 hinten</li> <li>- Fensterheber hinten elektrisch</li> <li>- Kombi-Instrument mit 6 Rundinstrumenten; zusätzliche Anzeige der Öltemperatur, Bordnetzspannung und Außentemperatur</li> <li>- Make-up-Spiegel beleuchtet in den Sonnenblenden</li> <li>- Seitenscheibe hinten rechts elektrisch ausstellbar</li> <li>- Zentralverriegelung mit Funkfernbedienung, 2 Funkschlüssel (1 Schlüssel klappbar)</li> </ul>

<sup>1)</sup> Diese Motor-Getriebe-Kombination ist mit einem Dieselpartikelfilter ausgestattet.

<sup>2)</sup> Leistung im Autogasbetrieb

Informationen zu Kraftstoffverbräuchen und CO<sub>2</sub>-Emissionen finden Sie auf den Motorenseniten 18 - 22.

## Modelle

Modelle mit Ottomotor		Getriebe	Türen	Leistung kW (PS)	Preis in €
Sharan Highline		6-Gang	4	85 (115)	34.200,-
	5V Turbo	6-Gang	4	110 (150)	36.200,-
	5V Turbo	5-Gang-Automatik Tiptronic	4	110 (150)	38.600,-
	V6	6-Gang	4	150 (204)	39.925,-
	V6	5-Gang-Automatik Tiptronic	4	150 (204)	42.325,-
	V6 4MOTION	6-Gang	4	150 (204)	42.350,-

Modelle mit Dieselmotor		Getriebe	Türen	Leistung kW (PS)	Preis in €
Sharan Highline	TDI	6-Gang	4	85 (115)	35.725,-
	TDI	5-Gang-Automatik Tiptronic	4	85 (115)	38.125,-
	TDI 4MOTION	6-Gang	4	85 (115)	38.650,-
	TDI	6-Gang	4	103 (140)	36.975,-
	TDI	6-Gang	4	103 (140) <sup>1)</sup>	37.550,-

Modell mit Autogasbetrieb	Getriebe	Türen	Leistung kW (PS)	Preis in €	
Sharan Highline	LPG	6-Gang	4	85 (115) 77 (104) <sup>2)</sup>	36.687,72

## Ausstattungsübersicht

### Ausstattung des Sharan Highline, zusätzlich bzw. abweichend zur Ausstattung des Trendline

Exterieur und Räder	
	- 4 Leichtmetallräder „Monaco“ 7 J x 16 mit Radsicherungen, Reifen 215/55 R 16
	- 4 Leichtmetallräder „Valencia“ 7 J x 16 mit Radsicherungen, Reifen 215/55 R 16 (nur bei V6)
	- Chromleisten auf Stoß- und Seitenschutzleisten
	- Türgriffe in Wagenfarbe
	- Wärmeschutzverglasung grün für alle Scheiben

<sup>1)</sup> Diese Motor-Getriebe-Kombination ist mit einem Dieselpartikelfilter ausgestattet.

<sup>2)</sup> Leistung im Autogasbetrieb

Informationen zu Kraftstoffverbräuchen und CO<sub>2</sub>-Emissionen finden Sie auf den Motorensseiten 18 - 22.

## Ausstattungsübersicht

### Ausstattung des Sharan Highline, zusätzlich bzw. abweichend zur Ausstattung des Trendline

<b>Interieur</b>	<ul style="list-style-type: none"><li>- 2 Sportsitze in der 2. Sitzreihe und zusätzliche Sitzaufnahme</li><li>- 2 Sportsitze in der 3. Sitzreihe, längseinstell-, klapp-, wickel- und herausnehmbar</li><li>- Armlehnen für die 2. und 3. Sitzreihe abnehmbar</li><li>- Dekoreinlagen in Edelholz „Nussbaum-Wurzel“ für Instrumententafel, Ablageboxdeckel und Türverkleidungen</li><li>- Handbremshebelgriff in Leder</li><li>- Lederlenkrad (4 Speichen)</li><li>- Lendenwirbelstützen vorn</li><li>- Schalthebelknauf in Edelholz „Nussbaum-Wurzel“</li><li>- Sitzmittelbahnen in Alcantara, Sitzwangen und Mittelarmlehnenoberflächen in Leder</li><li>- Sportsitze vorn mit jeweils einer Armlehne innen</li><li>- Textilfußmatten vorn und für die 2. Sitzreihe</li><li>- Vordersitze beheizbar</li><li>- Vordersitze mit Höheneinstellung</li></ul>
<b>Sicherheit</b>	<ul style="list-style-type: none"><li>- Einstiegs-/Warnleuchten in allen Türen</li><li>- Nebelscheinwerfer</li></ul>
<b>Funktion</b>	<ul style="list-style-type: none"><li>- 2 Leuchten im Fußraum vorn und 2 hinten</li><li>- Ausströmer beleuchtet</li><li>- Fensterheber hinten elektrisch</li><li>- Kombi-Instrument mit 6 Rundinstrumenten; zusätzliche Anzeigen der Öltemperatur, Bordnetzspannung und Außentemperatur</li><li>- Ladekantenschutz in Edelstahl</li><li>- Make-up-Spiegel beleuchtet in den Sonnenblenden</li><li>- Radiosystem „delta“ mit integriertem CD-Player, 4 x 20 Watt, 10 Lautsprecher</li><li>- Zentralverriegelung mit Funkfernbedienung, 2 Funkschlüssel (1 Schlüssel klappbar)</li></ul>

### Ausstattung für den Sharan LPG, zusätzlich bzw. abweichend zur jeweiligen Ausstattungslinie

<b>Funktion</b>	<ul style="list-style-type: none"><li>- Antriebskonzept bivalent (Betrieb wahlweise mit Flüssiggas oder Benzin)</li><li>- Flüssiggastank (74 l) mit einem Fassungsvermögen von ca. 59,2 l</li><li>- Flüssiggaseinfüllstutzen am Heck (rechte Seite)</li><li>- LED-Anzeige für Betriebsfunktion und Gasfüllstand in der Instrumententafel</li><li>- Schalter für Gas-/Benzinbetrieb</li></ul>
-----------------	--

## Sonderausstattungen

		Preis in €	Trendline	Comfortline	Sportline	Highline
<b>Ablagenpaket</b>	- 2 Ablagenetze an den Rückseiten der äußeren Sitze der 2. Sitzreihe	170,-	○	○	○	○
	- 2 Kleiderbügel					
	- Klappstische an den Rückseiten der Vordersitze					
	- Spielzeugtasche am Fahrersitz					
<b>Anhängevorrichtung</b>	abnehmbar	720,-	○	○	○	○
	(nicht in Verbindung mit BlueMotion Technology und LPG bestellbar)					
<b>2. Batterie 280 A (60 Ah)</b>		260,-	○	○	○	○
<b>Dachsysteme</b>	Dachreling verchromt	270,-	○	○	○	○
<b>Fahrerassistenzsysteme</b>	Geschwindigkeitsregelanlage	345,-	○	○	○	○
	ParkPilot, akustische Warnsignale bei Hindernissen im Front- und Heckbereich	540,-	○	○	○	○
<b>Fahrradträgersystem</b>	Innenraum-Fahrradträger Volkswagen Individual herausnehmbar (für 2 Fahrräder)	340,-	○	○	○	○
<b>Fahrwerke</b>	Sportfahrwerk Karosserie ca. 25 mm tiefer gelegt	260,-	○	○	○	○
	(nicht in Verbindung mit 4MOTION bestellbar, Serie bei BlueMotion Technology)					
<b>Fahrzeugschriftzüge</b>	Entfall der Schriftzüge für die Modell- und Motorbezeichnung auf der Gepäckraumklappe	o. M.	○	○	○	○
	Entfall der Schriftzüge für die Motorbezeichnung auf der Gepäckraumklappe	o. M.	○	○	○	○

○ = Sonderausstattung gegen Mehrpreis

o. M. = ohne Mehrpreis

## Sonderausstattungen

		Preis in €	Trendline	Comfortline	Sportline	Highline
<b>„Family“- Paket</b>	- 1 Kindersitz integriert in die 2. Sitzreihe rechts, mit Schlummerrolle (bei Wahl der integrierten Kindersitze verliert der betreffende Sitz die ISOFIX-Halteösen)	370,-	○	○	○	
	- 2 Kleiderbügel					
	- Ablagenetze an den Rückseiten der äußeren Sitze der 2. Sitzreihe					
	- Klappische an den Rückseiten der Vordersitze					
	- Spielzeugtasche am Fahrersitz					
	- Gepäck-/Fangnetz hinter der 3. Sitzreihe					
	(Das „Family“- Paket kann um 3 weitere integrierte Kindersitze erweitert werden, wenn die erforderlichen äußeren Sitze vorhanden sind; für Highline ist das „Family“- Paket nicht bestellbar.)					
<b>Funkfernbedienung</b>	<b>für die Zentralverriegelung</b> 2 Funkschlüssel (1 Schlüssel klappbar)	285,-	○	●	●	●
<b>Gepäckraum</b>	Gepäckraumabdeckung auszieh- und herausnehmbar, Gepäck-/Fangnetz hinter der 3. Sitzreihe	91,-	○	○	○	○
<b>Kindersitze</b>	<b>1 Kindersitz integriert</b> in die 2. Sitzreihe rechts, mit Schlummerrolle	235,-	○	○	○	○
	<b>2 Kindersitze integriert</b> in die äußeren Sitze der 2. Sitzreihe, mit Schlummerrollen	470,-	○	○	○	○
	..., mit „Family“- Paket	235,-	○	○	○	
	<b>3 Kindersitze integriert</b> in die äußeren Sitze der 2. Sitzreihe und in die 3. Sitzreihe rechts, mit Schlummerrollen	705,-	○	○	○	○
	..., mit „Family“- Paket	470,-	○	○	○	
	(nur in Verbindung mit 1 oder 2 Sitzen in der 3. Sitzreihe bestellbar, siehe Sitzkonfigurationen)					
	<b>4 Kindersitze integriert</b> in die äußeren Sitze der 2. und 3. Sitzreihe, mit Schlummerrollen	940,-	○	○	○	○
	..., mit „Family“- Paket	705,-	○	○	○	
	(nur in Verbindung mit 7 Sitzen bestellbar, siehe Sitzkonfigurationen; bei Gewichtsrestriktionen nur mit Verschluss der mittleren Sitzaufnahme; bei Wahl der integrierten Kindersitze verliert der betreffende Sitz die ISOFIX-Halteösen.)					

● = Serienmäßige Ausstattung

○ = Sonderausstattung gegen Mehrpreis

## Sonderausstattungen

		Preis in €	Trendline	Comfortline	Sportline	Highline
<b>Klimaanlage</b>	„Climatronic“ mit Schiebe-/Ausstell-Glasdach elektrisch, anstelle der serienmäßigen Doppelklimaanlage „Climatronic“	250,-	○	○	○	○
	- separates Heizsystem für den Fahrgastraum					
	- Seitenscheibe hinten links zusätzlich ausstellbar					
	(nicht in Verbindung mit BlueMotion Technology bestellbar)					
<b>Kühl- und Warmhaltebox</b>	in Innentrimfarbe, Inhalt 32 Liter	415,-	○	○	○	○
	(bei 6- bzw. 7-Sitzern als Beipack, Festeinbau bei 5-Sitzern)					
<b>Lackierungen</b>	Metallic / Perleffekt	610,-	○	○	○	○
	Sonderfarbe Salsa Red	155,-	○	○	○	○
<b>Lederausstattung</b>	<b>Lederausstattung „Vienna“ mit Sportsitzen vorn</b>	3.495,-		○		
	- Sitzmittelbahn und -wangen sowie Armlehnenoberflächen in Leder „Vienna“					
	- Lederlenkrad (4 Speichen)					
	- Schalthebelknopf und Handbremshebelgriff in Leder					
	- Scheibenwaschdüsen vorn automatisch beheizt					
	- Sportsitze vorn					
	- 3 Sportsitze in der 2. Sitzreihe					
	- Türverkleidungen in Lederoptik					
	- Vordersitze und Frontscheibe beheizbar					
	..., in Verbindung mit „Professional“ Paket	2.860,-		○		
	<b>Lederausstattung „Vienna“ mit Sportsitzen vorn</b>	2.515,-			○	
	- Sitzmittelbahn und -wangen sowie Armlehnenoberflächen in Leder „Vienna“					
	- Scheibenwaschdüsen vorn automatisch beheizt					
- Türverkleidungen in Lederoptik						
- Vordersitze und Frontscheibe beheizbar						
..., in Verbindung mit „Professional“-Paket	2.040,-			○		
<b>Lederausstattung „Vienna“ mit Sportsitzen vorn</b>	715,-				○	
- Sitzmittelbahn und -wangen sowie Armlehnenoberflächen in Leder „Vienna“						
- Frontscheibe beheizbar						
- Scheibenwaschdüsen vorn automatisch beheizt						
- Türverkleidungen in Lederoptik						
..., in Verbindung mit „Professional“-Paket	580,-				○	
<b>Zusätzliche Sitze</b> siehe unter Sitzkonfigurationen						
(Alle Lederpakete sind nicht in Verbindung mit dem Winterpaket bestellbar.)						

○ = Sonderausstattung gegen Mehrpreis

## Sonderausstattungen

		Preis in €	Trendline	Comfortline	Sportline	Highline
<b>Lenkräder</b>	<b>Lederlenkrad (4 Speichen)</b>	160,-	○	○	●	●
	- Schalthebelknauf und Handbremshebelgriff in Leder					
	<b>Multifunktions-Lederlenkrad</b>	310,-	○	○	○	○
	- mit Bedienungsmöglichkeit für Radio und Geschwindigkeitsregelanlage					
	- Geschwindigkeitsregelanlage					
	(nur in Verbindung mit Radiosystem „delta“ oder Radio-Navigationssystem bestellbar; bei Trendline nur in Verbindung mit Lederlenkrad (4 Speichen) bestellbar)					
	<b>Multifunktions-Lederlenkrad (4 Speichen) beheizbar</b>	620,-	○	○		
	- mit Bedienungsmöglichkeit für Radio und Geschwindigkeitsregelanlage					
- Geschwindigkeitsregelanlage						
- Schalthebelknauf und Handbremshebelgriff in Leder						
..., für Sportline	460,-			○		
(nur in Kombination mit Winterpaket oder Lederpaket und Radiosystem „delta“ oder Radio-Navigationssystem bestellbar)						
..., für Highline	460,-				○	
..., in Verbindung mit „Professional“-Paket	460,-	○	○	○	○	
<b>Multimediasysteme</b>	<b>Rear Seat Entertainment mit DVD-System Volkswagen Individual</b>	2.660,-	○	○	○	○
	- 2 Infrarotfernbedienungen					
	- 2 Kopfhörer					
	- Bildschirme in den Kopfstützen vorn					
	- DVD-Player in der Mittelkonsole, MP3-fähig					
	(nur in Verbindung mit Ablagenpaket, Radiosystem oder Radio-Navigationssystem, nicht aber mit Drehsitzen bestellbar; für Trendline zusätzlich nur mit höhenverstellbaren Vordersitzen und Lendenwirbelstützen vorn bestellbar)					
	<b>Rear Seat Entertainment mit DVD-System Volkswagen Individual</b>	2.686,-	○	○	○	○
- 2 Infrarotfernbedienungen						
- 2 Kopfhörer						
- Bildschirme in den Kopfstützen vorn						
- DVD-Player und Multimediabuche AUX-IN in der Mittelkonsole						
(nur in Verbindung mit Ablagenpaket, Radiosystem oder Radio-Navigationssystem, nicht aber mit Drehsitzen bestellbar; für Trendline zusätzlich nur mit höheneinstellbaren Vordersitzen und Lendenwirbelstützen vorn bestellbar)						
<b>Multimediabuchse AUX-IN</b>	26,-	○	○	○	○	
(nur in Verbindung mit Radiosystem „RCD 200“ oder Radio-Navigationssystem „RNS MFD“)						

● = Serienmäßige Ausstattung

○ = Sonderausstattung gegen Mehrpreis

## Sonderausstattungen

		Preis in €	Trendline	Comfortline	Sportline	Highline
<b>„Professional“-Paket</b>	- Diebstahlwarnanlage mit Wegfahrsperre elektronisch und Innenraumüberwachung	1.375,-	○			
	- Frontscheibe beheizbar					
	- Funkfernbedienung für die Zentralverriegelung, 2 Funkschlüssel; 1 Schlüssel klappbar (nur bei Trendline)					
	- Lederlenkrad (4 Speichen; Serie ab Sportline)					
	- Lendenwirbelstützen vorn (nur bei Trendline)					
	- Mobiltelefonvorbereitung inkl. Bluetooth Schnittstelle <sup>1)</sup>					
	- Multifunktionsanzeige <sup>2)</sup>					
	- Nebelscheinwerfer (nur bei Trendline und Comfortline)					
	- Radio-Navigationssystem mit zweifarbigem Display mit Navigations-CD für Deutschland <sup>3)</sup>					
	- Schalthebelknopf und Handbremshebelgriff in Leder					
	- Scheibenwaschdüsen vorn automatisch beheizt					
	- Textunterstützung für die Kontrollleuchten					
	- Vordersitze beheizbar (Serie bei Highline)					
	- Warnleuchten für Waschwasserstand und für Lampenausfall von Scheinwerfer, Rück- und Bremsleuchte					
	..., für Comfortline		1.230,-		○	
..., für Sportline	1.025,-			○		
..., für Highline	440,-				○	

<sup>1)</sup> Die Mobiltelefonschale ist nicht im Preis inbegriffen, sondern muss separat über die Firma Volkswagen Zubehör GmbH bestellt werden. Bitte prüfen Sie unbedingt, ob die Mobiltelefonschale für das jeweilige Mobiltelefon geeignet ist! Informationen zur Kompatibilität und zu verfügbaren Mobiltelefonschalen finden sie auf [www.volkswagen-zubehoer.de](http://www.volkswagen-zubehoer.de).

<sup>2)</sup> Die Multifunktionsanzeige ist im Gasbetrieb nur eingeschränkt nutzbar. Für weitere Informationen wenden Sie sich bitte an Ihren Volkswagen Partner.

<sup>3)</sup> Höherwertiges Navigationssystem zum Differenzpreis. Anstelle der deutschen CD-ROM sind europäische CDs ohne Mehrpreis lieferbar.

○ = Sonderausstattung gegen Mehrpreis

## Sonderausstattungen

		Preis in €	Trendline	Comfortline	Sportline	Highline
<b>Radio- und Navigationssysteme</b>	„RNS MCD“, 4 x 20 Watt	1.370,-	○	○	○	
	- 10 Lautsprecher					
	- Fahrempfehlung akustisch					
	- Fahrempfehlung optisch durch Piktogramme sowohl im Anzeigendisplay im direkten Blickfeld des Fahrers als auch im Navigationsdisplay					
	- GPS-Antenne					
	- Navigations-CD für Deutschland <sup>1)</sup>					
	- Navigationsdisplay im mittleren Instrumententafelbereich					
	- Navigationssystem mit zweifarbigen Display, Text- und Pfeildarstellung, CD-Laufwerk (keine Wiedergabe von Audio-CDs bei aktivierter Zielführung)					
	- Radio im Navigationssystem integriert					
	- Zielführung dynamisch über RDS TMC					
	..., für Highline	950,-				○
	„RNS MFD“, 4 x 20 Watt	2.320,-	○	○	○	
	Umfang wie oben, jedoch mit:					
	- CD-Laufwerk (keine Wiedergabe von Audio-CDs)					
	- mehrfarbigem Display, Karten- oder Pfeildarstellung					
- Multifunktionsdisplay im mittleren Instrumententafelbereich, in alle Richtungen schwenkbar						
- Zielführung dynamisch über RDS TMC						
..., für Highline	1.900,-				○	
..., in Verbindung mit „Professional“-Paket	1.900,-	○	○	○	○	
„RCD 200“, 4 x 20 Watt	o. M.	●	●	●		
- 10 Lautsprecher						
- CD-Player						
- MP3-Wiedergabefunktion						
„delta“, 4 x 20 Watt	420,-	○	○	○	●	
- 10 Lautsprecher						
- CD-Player						
CD-Wechsler für 6 CDs im Gepäckraum	485,-	○	○	○	○	

<sup>1)</sup> Anstelle der deutschen CD-ROM sind europäische CDs ohne Mehrpreis lieferbar.

● = Serienmäßige Ausstattung    ○ = Sonderausstattung gegen Mehrpreis    o. M. = ohne Mehrpreis

## Sonderausstattungen

		Preis in €	Trendline	Comfortline	Sportline	Highline
<b>Räder/Reifen - 16 Zoll</b>	„Sevilla“	1.305,-	○	○		
	- 4 Leichtmetallräder 7 J x 16, Oberfläche glanzgedreht					
	- Radsicherungen					
	- Reifen 215/55 R 16					
	..., für Sportline und Highline	110,-			○	○
	..., für Comfortline V6	945,-		○		
	„Valencia“	1.195,-	○	○		
	- 4 Leichtmetallräder 7 J x 16					
	- Radsicherungen					
	- Reifen 215/55 R 16					
(nicht für Sportline und Highline bestellbar; Serie bei Sportline und Highline V6)						
..., für Comfortline V6	835,-		○			
<b>Räder/Reifen - 17 Zoll</b>	„Activa Chrom“	1.775,-	○	○		
	- 4 Leichtmetallräder 7 J x 17					
	- Radsicherungen					
	- Reifen 225/45 R 17					
	..., für Sportline und Highline	580,-			○	○
	(nicht für 4MOTION und 5-Gang-Automatikgetriebe bestellbar)					
	„ClassiXs“ Volkswagen Individual	1.680,-	○	○		
	- 4 Leichtmetallräder 7 J x 17 in Sterling-Silber lackiert					
	- Radsicherungen					
	- Reifen 225/45 R 17					
	..., für Sportline und Highline	485,-			○	○
	(nicht für 4MOTION und 5-Gang-Automatikgetriebe bestellbar)					
	„Estoril“	1.570,-	○	○		
	- 4 Leichtmetallräder 7 J x 17					
	- Radsicherungen					
	- Reifen 225/45 R 17					
..., für Sportline und Highline	375,-			○	○	
(nicht für 4MOTION und 5-Gang-Automatikgetriebe bestellbar)						
„Zandvoort“	1.570,-	○	○			
- 4 Leichtmetallräder 7 J x 17						
- Radsicherungen						
- Reifen 225/45 R 17						
..., für Sportline und Highline	375,-			○	○	
(nicht für 4MOTION und 5-Gang-Automatikgetriebe bestellbar)						

○ = Sonderausstattung gegen Mehrpreis

## Sonderausstattungen

		Preis in €	Trendline	Comfortline	Sportline	Highline
<b>Räder/Reifen - Reserverad</b>	<b>Reserverad in Fahrbereifung</b> , Stahl, bei 17-Zoll-Leichtmetallrädern	55,-	○	○	○	○
	als Notrad 6 J x 16, Reifen 195/60 R 16 bis 80 km/h (nicht in Verbindung mit 103 kW TDI , LPG und Leichtmetallräder „Aciva Chrom“ bestellbar)					
<b>Räder/Reifen - Winterräder</b> (zusätzlich)	<b>4 Stahlräder 6 J x 16</b>	560,-	○	○		
	- Winterreifen 195/60 R16 T (nicht mit Leichtmetallrädern bestellbar)					
	<b>4 Stahlräder 6 J x 16 mit Radvollblenden</b> bei Modellen mit Leichtmetallrädern	560,-	○	○	○	○
	- Winterreifen 195/60 R16 T					
<b>Raucherausführung</b>	- 1 Aschenbecher vorn und 2 hinten, Zigarettenanzünder vorn	20,-	○	○	○	○
<b>Scheiben</b>	<b>Seitenscheiben hinten rechts elektrisch ausstellbar</b>	255,-				○
	<b>Seitenscheiben ab 2. Sitzreihe und Heckscheibe abgedunkelt, zu 65% lichtabsorbierend</b>	315,-	●			○
	..., zusätzlich Seitenscheibe hinten rechts elektrisch ausstellbar	570,-		●	●	○
	..., für Trendline	255,-	○			
	Hinweis: bei Wahl der Klimaanlage „Climatronic“ mit Schiebe-/Ausstell-Glasdach elektrisch auch links ausstellbar					
	<b>Wärmeschutzverglasung grün</b> anstelle der serienmäßig abgedunkelten Scheiben an Seite und Heck	o. M.	○	○	○	
<b>Scheinwerfer</b>	<b>Dauerfahrlicht mit „Coming home“-Funktion</b>	50,-	○	○	○	○
	<b>Nebelscheinwerfer</b>	255,-	○	○	●	●
	<b>Scheinwerfer-Reinigungsanlage</b>	300,-	○	○	○	○
	<b>Xenon-Scheinwerfer</b>	965,-	○	○	○	○
	- Leuchtweitenregulierung automatisch					
	- Scheinwerfer-Reinigungsanlage					
<b>Sitze</b>	<b>Armlehnen</b> für die 2. und 3. Sitzreihe abnehmbar (nicht in Verbindung mit Sportpaket bestellbar; bei 3 Sitzen in der 2. Sitzreihe werden für den mittleren Sitz keine Armlehnen mitgeliefert)	335,-		○		●
	<b>Beifahrersitz mit Höheneinstellung</b>	115,-	○	●	●	●
	<b>Lendenwirbelstützen vorn</b>	160,-	○	●	●	●
	<b>Vordersitze als Drehsitze</b> , mit Höheneinstellung	455,-	○			
	..., ab Comfortline	340,-		○	○	○
	(nicht in Verbindung mit BlueMotion Technology bestellbar)					
	<b>Vordersitze beheizbar</b> , siehe Winterpakete und Lederausstattungen					

● = Serienmäßige Ausstattung

○ = Sonderausstattung gegen Mehrpreis

o. M. = ohne Mehrpreis

## Sonderausstattungen

		Preis in €	Trendline	Comfortline	Sportline	Highline
<b>Sitzkonfigurationen</b>	1 Einzelsitz in der 3. Sitzreihe rechts, längseinstell-, klapp-, wickel- und herausnehmbar, zusätzliche Sitzaufnahme links	300,-	○	○		
	1 Sportsitz in der 3. Sitzreihe rechts, längseinstell-, klapp-, wickel- und herausnehmbar, zusätzliche Sitzaufnahme links (für Trendline und Comfortline nur mit Sportpaketen bestellbar)	300,-	○	○	○	
	..., in Verbindung mit Lederausstattung	660,-		○	○	
	2 Einzelsitze in der 3. Sitzreihe, längseinstell-, klapp-, wickel- und herausnehmbar	600,-	○	○		
	2 Sportsitze in der 3. Sitzreihe, längseinstell-, klapp-, wickel- und herausnehmbar (für Trendline und Comfortline nur mit Sportpaketen bestellbar)	600,-	○	○	○	
	..., in Verbindung mit Lederausstattung	1.320,-		○	○	
	3. Sportsitz in der 2. Sitzreihe Mitte längseinstell-, klapp-, wickel- und herausnehmbar (nur mit Alcantara/Leder bestellbar)	470,-				○
	..., in Verbindung mit Lederausstattung (zusätzliche Armlehnen in Stautasche beigelegt)	660,-				○
	<b>Spiegel</b>	Außenspiegel elektrisch einstell-, anklapp- und beheizbar	148,-	○	○	○
Innenspiegel automatisch abblendend		95,-	○	○	○	○
<b>Sportpakete</b>	„Valencia“ - Sportsitze vorn mit jeweils einer Armlehne innen; Höheneinstellung und Lendenwirbelstützen (Serie bei Comfortline)	1.510,-	○	○		
	- 3 Sportsitze in der 2. Sitzreihe					
	- Stoffsitzbezüge im Dessin „Skala“					
	- Sportfahrwerk					
	- 4 Leichtmetallräder 7 J x 16 „Valencia“, Reifen 215/55 R 16					
	..., für Comfortline V6 (nicht in Verbindung mit BlueMotion Technology bestellbar)	1.150,-		○		
	„Sevilla“ Umfang wie Sportpaket „Valencia“, jedoch abweichend mit	1.615,-	○	○		
	- 4 Leichtmetallrädern 7 J x 16 „Sevilla“ ..., für Comfortline V6 (nicht für 4MOTION und nicht in Verbindung mit BlueMotion Technology bestellbar)	1.255,-		○		
<b>Zusätzliche Sitze</b> siehe unter Sitzkonfigurationen.						

○ = Sonderausstattung gegen Mehrpreis

## Sonderausstattungen

		Preis in €	Trendline	Comfortline	Sportline	Highline
<b>Standheizung</b>	mit Vorwahluhr und 2. Batterie 280A (60 Ah)	1.260,-	○	○	○	○
	(nicht in Verbindung mit BlueMotion Technology bestellbar)					
<b>Technikpaket</b>	- Diebstahlwarnanlage mit Wegfahrsperre elektronisch und Innenraumüberwachung	510,-	○			
	- Multifunktionsanzeige <sup>1)</sup>					
	- Textunterstützung für die Kontrollleuchten					
	- Warnleuchten für Waschwasserstand und für Lampenausfall von Scheinwerfer, Rück- und Bremsleuchte					
<b>Telefone</b>	- Zentralverriegelung mit Funkfernbedienung; 2 Funkschlüssel (1 Schlüssel klappbar)					
	..., ab Comfortline	350,-		○	○	○
<b>Telefone</b>	<b>Mobiltelefonvorbereitung auf der Instrumententafel</b>	420,-	○	○	○	○
	inkl. Bluetooth-Schnittstelle (kompatibel mit hands free profile ab Version 1.0)					
	- Freisprecheinrichtung mit Anbindung an ein Mikrofon sowie an die Fahrzeuglautsprecher					
	- GSM 900/1800 MHz					
	- Halterung für Mobiltelefonschale <sup>2)</sup>					
<b>Telefone</b>	- Radiostummschaltung bei Telefonaten					
	- Verkabelung inkl. Stromversorgung					
	(nur in Verbindung mit Radiosystemen oder Radio-Navigationssystemen bestellbar)					
	<b>Nokia 3109 Classic inkl. Mobiltelefonschale mit Ladefunktion</b>	285,-	○	○	○	○
	- Bluetooth-Schnittstelle mit remote Sim Access Profile (rSAP)					
<b>Textilfußmatten</b>	- hands free profile					
	- Netzsteckerladegerät für 100 - 240 Volt					
	(nur in Verbindung mit Mobiltelefonvorbereitung bestellbar)					
<b>Textilfußmatten</b>	<b>Textilfußmatten</b> vorn und für die 2. Sitzreihe	95,-	○	●	●	●
	<b>Textilfußmatten</b> vorn sowie für die 2. und 3. Sitzreihe	115,-	○			
	..., für Comfortline, Sportline und Highline	20,-		○	○	○
<b>Winterpakete</b>	<b>Winterpaket</b>	475,-	○	○	○	
	- Frontscheibe beheizbar					
	- Scheibenwaschdüsen vorn automatisch beheizt					
	- Vordersitze beheizbar					
..., für Highline	135,-				○	

<sup>1)</sup> Die Multifunktionsanzeige ist im Gasbetrieb nur eingeschränkt nutzbar. Für weitere Informationen wenden Sie sich bitte an Ihren Volkswagen Partner.

<sup>2)</sup> Die Mobiltelefonschale ist nicht im Preis inbegriffen, sondern muss separat über die Firma Volkswagen Zubehör GmbH bestellt werden. Bitte prüfen Sie unbedingt, ob die Mobiltelefonschale für das jeweilige Mobiltelefon geeignet ist! Informationen zur Kompatibilität und zu verfügbaren Mobiltelefonschalen finden sie auf [www.volkswagen-zubehoer.de](http://www.volkswagen-zubehoer.de).

● = Serienmäßige Ausstattung    ○ = Sonderausstattung gegen Mehrpreis

## Motoren

### 85 kW (115 PS)

<b>Motor, Getriebe</b>	Motor-Bauart/Ventile pro Zylinder	4-Zylinder-Ottomotor/2
	Einspritzung/ Aufladung	Multi Point Injection/ -
	Hubraum, Liter/cm <sup>3</sup>	2,0/1984
	max. Leistung, kW (PS) bei 1/min	85 (115)/5200
	max. Drehmoment, Nm bei 1/min	170/2600-4200
	Emissionsklasse	Euro 4 <sup>7)</sup>
	Getriebevariante	6-Gang-Schaltgetriebe
	<b>Gewichte, kg</b>	Leergewicht <sup>2)</sup>
zul. Gesamtgewicht		2430
Zuladung <sup>1)</sup>		754
zul. Achslast vorn/hinten		1210/1280
zul. Anhängelasten <sup>3)</sup> :		
gebremst bei 12 %		1800
ungebremst		700
zul. Gesamtzuggewicht		3600
zul. Stützlast/zul. Dachlast	85/75	
<b>Höchstgeschwindigkeit, km/h</b>	mit Schaltgetriebe	177
	mit Automatikgetriebe	-
<b>Beschleunigung von 0-80/0-100/80-120 km/h, s<sup>13)</sup></b>	mit Schaltgetriebe	10,6/15,2/36,8 <sup>14)</sup>
	mit Automatikgetriebe	-
<b>Kraftstoffverbrauch, l/100 km<sup>4)</sup></b>	Kraftstoff	Superbenzin bleifrei oder Normalbenzin bleifrei, mind. 91 ROZ <sup>5)</sup>
	mit Schaltgetriebe:	
	innerorts/außerorts/kombiniert	12,8/7,4/9,4
	mit Automatikgetriebe:	
innerorts/außerorts/kombiniert	-	
<b>CO<sub>2</sub>-Emission kombiniert, g/km<sup>4)</sup></b>	mit Schaltgetriebe	223
	mit Automatikgetriebe	-
<b>Ausstattungsversionen</b>	erhältlich als	Trendline, Comfortline, Sportline, Highline

Hinweise zu den Bemerkungen 1) - 14) finden Sie auf Seite 23.

<b>110 kW (150 PS)</b>	<b>150 kW (204 PS)</b>	<b>150 kW (204 PS) 4MOTION</b>	<b>85 kW (115 PS) TDI</b>
4-Zylinder-Ottomotor/5	6-Zylinder-Ottomotor/4	6-Zylinder-Ottomotor/4	4-Zylinder-Dieselmotor/2
Multi Point Injection/ Turbolader	Multi Point Injection/ -	Multi Point Injection/ -	Pumpe-Düse/ Abgasturbolader
1,8/1781	2,8/2792	2,8/2792	1,9/1896
110 (150)/5800	150 (204)/6200	150 (204)/6200	85 (115)/4000
220/1800-4300	265/3400	265/3400	310/1900
Euro 4 <sup>7)</sup>	Euro 4 <sup>7)</sup>	Euro 4 <sup>7)</sup>	Euro 4 <sup>7)8)</sup>
6-Gang-Schaltgetriebe, 5-Gang-Automatikgetriebe <sup>1)</sup>	6-Gang-Schaltgetriebe, 5-Gang-Automatikgetriebe <sup>1)</sup>	6-Gang-Schaltgetriebe	6-Gang-Schaltgetriebe, 5-Gang-Automatikgetriebe <sup>1)</sup>
1772 (1805) <sup>12)</sup>	1818 (1851) <sup>12)</sup>	1910	1781 (1814) <sup>12)</sup>
2450 (2480) <sup>12)</sup>	2470 (2500) <sup>12)</sup>	2510	2510
753 (750) <sup>12)</sup>	727 (724) <sup>12)</sup>	675	804 (771) <sup>12)</sup>
1240/1280	1240/1280 (1260/1280) <sup>12)</sup>	1260/1330	1240/1280 (1260/1280) <sup>12)</sup>
1900	2000	2000	2000
700	700	700	700
3800	4000	4000	4000
85/75	85/75	85/75	85/75
199	217	214	181
195	212	-	177
7,2/10,9/29,9 <sup>14)</sup>	7,2/9,9/25,7 <sup>14)</sup>	7,4/10,3/28,0 <sup>14)</sup>	9,1/13,7/15,6
8,3/12,1	7,4/10,4	-	9,9/15,1
Superbenzin bleifrei oder Normalbenzin bleifrei, mind. 91 ROZ <sup>5)</sup>	Superbenzin bleifrei, mind. 95 ROZ	Superbenzin bleifrei, mind. 95 ROZ	Diesel, mind. CZ 51 nach DIN EN 590 <sup>6)</sup>
13,0/7,4/9,4	14,5/8,2/10,5	14,9/8,7/11,0	8,0/5,6/6,5
14,1/8,2/10,3	16,2/8,6/11,4	-	10,0/5,9/7,4
225	252	265	172
247	274	-	196
Trendline, Comfortline, Sportline, Highline	Comfortline, Sportline, Highline	Comfortline, Sportline, Highline	Trendline, Comfortline, Sportline, Highline

## Motoren

### 85 kW (115 PS) TDI 4MOTION

<b>Motor, Getriebe</b>	Motor-Bauart/Ventile pro Zylinder	4-Zylinder-Dieselmotor/2
	Einspritzung/Aufladung	Pumpe-Düse/Abgasturbolader
	Hubraum, Liter/cm <sup>3</sup>	1,9/1896
	max. Leistung, kW (PS) bei 1/min	85 (115)/4000
	max. Drehmoment, Nm bei 1/min	310/1900
	Emissionsklasse	Euro 4 <sup>7)8)</sup>
	Getriebevariante	6-Gang-Schaltgetriebe
<b>Gewichte, kg</b>	Leergewicht <sup>2)</sup>	1882
	zul. Gesamtgewicht	2510
	Zuladung <sup>1)</sup>	703
	zul. Achslast vorn/hinten	1260/1330
	zul. Anhängelasten <sup>3)</sup> :	
	gebremst bei 12 %	2000
	ungebremst	700
	zul. Gesamtzuggewicht	4000
	zul. Stützlast/ zul. Dachlast	85/75
<b>Höchstgeschwindigkeit, km/h</b>	mit Schaltgetriebe	178
	mit Automatikgetriebe	-
<b>Beschleunigung von 0-80/0-100/80-120 km/h, s<sup>13)</sup></b>	mit Schaltgetriebe	9,3/14,7/23,2 <sup>14)</sup>
	mit Automatikgetriebe	-
<b>Kraftstoffverbrauch, l/100 km<sup>4)</sup></b>	Kraftstoff	Diesel, mind. CZ 51 nach DIN EN 590 <sup>6)</sup>
	mit Schaltgetriebe:	
	innerorts/außerorts/kombiniert	9,1/5,9/7,1
	mit Automatikgetriebe:	
	innerorts/außerorts/kombiniert	-
<b>CO<sub>2</sub>-Emission kombiniert, g/km<sup>4)</sup></b>	mit Schaltgetriebe	188
	mit Automatikgetriebe	-
<b>Ausstattungsversionen</b>	erhältlich als	Trendline, Comfortline, Sportline, Highline

Hinweise zu den Bemerkungen 1) - 14) finden Sie auf Seite 23.

<b>103 kW (140 PS) TDI</b>	<b>103 kW (140 PS) TDI mit Dieselpartikelfilter<sup>9)</sup></b>	<b>103 kW (140 PS) TDI BlueMotion Technology mit Dieselpartikelfilter<sup>9)</sup></b>
4-Zylinder-Dieselmotor/2	4-Zylinder-Dieselmotor/2	4-Zylinder-Dieselmotor/2
Pumpe-Düse/Abgasturbolader	Pumpe-Düse/Abgasturbolader	Pumpe-Düse/Abgasturbolader
2,0/1968	2,0/1968	2,0/1968
103 (140)/4000	103 (140)/4000	103 (140)/4000
310/1900-2500	310/1900-2500	310/1900-2500
Euro 4 <sup>7)8)</sup>	Euro 4 <sup>7)8)</sup>	Euro 4 <sup>7)8)</sup>
6-Gang-Schaltgetriebe	6-Gang-Schaltgetriebe	6-Gang-Schaltgetriebe
1797	1797	1797
2510	2510	2510
788	788	788
1240/1280	1240/1280	1240/1280
2000	2000	2000
700	700	700
4000	4000	4000
85/75	85/75	85/75
192	192	195
-	-	-
8,5/12,2/15,3	8,5/12,2/15,3	8,2/11,9/14,0
-	-	-
Diesel, mind. CZ 51 nach DIN EN 590 <sup>6)</sup>	Diesel, mind. CZ 51 nach DIN EN 590 <sup>6)</sup>	Diesel, mind. CZ 51 nach DIN EN 590 <sup>6)</sup>
8,3/5,7/6,6	8,5/5,7/6,7	7,8/4,9/6,0
-	-	-
175	177	159
-	-	-
Trendline, Comfortline, Sportline, Highline	Trendline, Comfortline, Sportline, Highline	Trendline, Comfortline

## Motoren

**85 kW (115 PS) im Benzinbetrieb  
77 kW (104 PS) im Autogasbetrieb**

<b>Motor, Getriebe</b>	Motor-Bauart/Ventile pro Zylinder	4-Zylinder-Ottomotor/2
	Einspritzung/Aufladung	Multi Point Injection/-
	Hubraum, Liter/cm <sup>3</sup>	2,0/1984
	max. Leistung, kW (PS) bei 1/min im Benzinbetrieb	85 (115)/5200
	max. Leistung, kW (PS) bei 1/min im Autogasbetrieb	77 (104)/5600
	max. Drehmoment, Nm bei 1/min im Benzinbetrieb	170/2600-4200
	max. Drehmoment, Nm bei 1/min im Autogasbetrieb	149/4200
	Emissionsklasse	Euro 4 <sup>7)</sup>
	Getriebevariante	6-Gang-Schaltgetriebe
<b>Gewichte, kg</b>	Leergewicht <sup>2)</sup>	1815
	zul. Gesamtgewicht	2430
	Zuladung <sup>1)</sup>	690
	zul. Achslast vorn/hinten	1210/1280
	zul. Anhängelasten <sup>3)</sup> : gebremst bei 12 %	-
	ungebremst	-
	zul. Gesamtzuggewicht	-
	zul. Stützlast/zul. Dachlast	-/75
	<b>Höchstgeschwindigkeit, km/h</b>	mit Schaltgetriebe im Benzinbetrieb
mit Schaltgetriebe im Autogasbetrieb		174
<b>Beschleunigung von 0-80/0-100/80-120 km/h, s<sup>13)</sup></b>	mit Schaltgetriebe im Benzinbetrieb	10,6/15,2/36,8 <sup>14)</sup>
	mit Schaltgetriebe im Autogasbetrieb	11,5/16,0
<b>Kraftstoffverbrauch, l/100 km<sup>4)10)</sup></b>	Kraftstoff	Superbenzin bleifrei oder Normalbenzin bleifrei, mind. 91 ROZ <sup>5)</sup> ; Autogas (LPG)
	mit Schaltgetriebe im Benzinbetrieb: innerorts/außerorts/kombiniert	12,8/7,4/9,4
	mit Schaltgetriebe im Autogasbetrieb: innerorts/außerorts/kombiniert	18,8/9,5/13,0
<b>CO<sub>2</sub>-Emission kombiniert, g/km<sup>4)10)</sup></b>	mit Schaltgetriebe im Benzinbetrieb	223
	mit Schaltgetriebe im Autogasbetrieb	220
<b>Ausstattungsversionen</b>	erhältlich als	Trendline, Comfortline, Sportline, Highline

Hinweise zu den Bemerkungen 1) - 14) finden Sie auf Seite 23.

## Hinweise

- <sup>1)</sup> 5-Gang-Automatikgetriebe mit Tiptronic.
- <sup>2)</sup> Fahrzeugleergewicht mit Fahrer 68 kg, 7 kg Gepäck und Kraftstoffbehälter zu 90% gefüllt, ermittelt nach der RL 92/21/EWG in der gegenwärtig geltenden Fassung.  
Je nach Ausstattung ergibt sich ein individuelles Leergewicht des Fahrzeuges, wodurch die mögliche Zuladung entsprechend verringert wird. Gewählte Mehrausstattungen erhöhen das Leergewicht des Fahrzeuges.
- <sup>3)</sup> Mit zunehmender Höhe verringert sich zwangsläufig die Motorleistung. Ab 1000 m über Meereshöhe und je weitere 1000 m sind daher jeweils 10 % vom Gespanngewicht (zul. Anhängelasten + zul. Gesamtgewicht des Zugfahrzeuges) abzuziehen.
- <sup>4)</sup> Die Kraftstoffverbrauchs- und Emissionswerte sind nach der derzeit gültigen Fassung der EU-Richtlinie 80/1268/EWG ermittelt. Hinweis nach Richtlinie 1999/94/EG in der gegenwärtig geltenden Fassung: Die Angaben beziehen sich nicht auf ein einzelnes Fahrzeug und sind nicht Bestandteil des Angebotes, sondern dienen allein Vergleichszwecken zwischen den verschiedenen Fahrzeugtypen. Kraftstoffverbrauch und CO<sub>2</sub>-Emissionen eines Fahrzeugs hängen nicht nur von der effizienten Ausnutzung des Kraftstoffs durch das Fahrzeug ab, sondern werden auch vom Fahrverhalten und anderen nichttechnischen Faktoren beeinflusst. CO<sub>2</sub> ist das für die Erderwärmung hauptsächlich verantwortliche Treibhausgas. Ein Leitfaden über den Kraftstoffverbrauch und die CO<sub>2</sub>-Emissionen, der Daten für alle neuen Personenkraftfahrzeugmodelle enthält, ist unentgeltlich an allen Verkaufsorten in der Europäischen Union sowie für Interessenten aus Deutschland auch bei der DAT Deutsche Automobil Treuhand GmbH, Hellmuth-Hirth-Straße 1, 73760 Ostfildern erhältlich.
- <sup>5)</sup> Anstelle von bleifreiem Superbenzin ist auch ein Betrieb mit bleifreiem Normalbenzin (mind. 91 ROZ) bei Inkaufnahme von Fahrleistungs- und Verbrauchsnachteilen möglich.
- <sup>6)</sup> Die Verwendung von RME- sowie FAME-Kraftstoff (Biodiesel) ist nicht möglich.
- <sup>7)</sup> Fahrzeuge ab der Emissionsklasse Euro 4 erhalten die grüne Feinstaubplakette.
- <sup>8)</sup> Der Sharan erfüllt nach Richtlinie 70/220/EWG die Emissionsgrenzwerte der Abgasstufe Euro 4 für schwere PKW. Die Besteuerung richtet sich nach der vom Kraftfahrt-Bundesamt festgelegten Schlüsselnummer.
- <sup>9)</sup> Der Dieselpartikelfilter ist ein System, das sich kontinuierlich selbst regeneriert. In seltenen Ausnahmefällen ist dafür das individuelle Fahrverhalten temporär anzupassen. Informationen dazu erhalten Sie bei Ihrem Volkswagen Partner und unter unserer in der Bundesrepublik Deutschland kostenlosen Telefonnummer 0800-VOLKSWAGEN (0800-86 55 79 24 36).
- <sup>10)</sup> Angegebene Werte gelten für H-Gas. Bei Verwendung von L-Gas können sich differierende Werte für Leistung, Drehmoment, Fahrleistungen und Verbrauch ergeben. Die Schwankungsbreite beim Verbrauch ergibt sich aus dem Leergewicht inklusive zusätzlich gewählter Sonderausstattungen.
- <sup>11)</sup> Die Zuladung beinhaltet 68 kg für Fahrer und 7 kg für Gepäck.
- <sup>12)</sup> Klammerwerte gelten für Automatikgetriebe
- <sup>13)</sup> Beschleunigung von 80-120 km/h, s im höchsten Gang (nur Schaltgetriebe)
- <sup>14)</sup> Beschleunigung von 60-120 km/h, s im höchsten Gang (nur Schaltgetriebe)

### Zusätzliche Hinweise

Der technische Fortschritt ermöglicht es, den Wartungsbedarf erheblich zu reduzieren. Mit dem LongLife Service setzt Volkswagen eine Technologie ein, mit der Sie nur dann eine Inspektion vornehmen lassen müssen, wenn Ihr Fahrzeug sie benötigt. Das Besondere daran ist, dass zur Ermittlung des Service-Intervalls (max. 2 Jahre) auch die individuellen Einsatzbedingungen und der persönliche Fahrstil berücksichtigt werden. Die erste Inspektion ist nach 3 Jahren oder 60.000 km, alle weiteren sind dann alle 2 Jahre fällig.

### Rücknahme und Verwertung von Altfahrzeugen

Volkswagen stellt sich den Herausforderungen der modernen Gesellschaft und berücksichtigt sie in allen neuen Produkten der Marke Volkswagen. Dies gilt natürlich auch für den Umwelt- und Ressourcenschutz. Daher sind alle neuen Volkswagen umweltfreundlich verwertbar und können grundsätzlich kostenlos\* zurückgegeben werden. Nähere Informationen zu Rücknahme und Verwertung von Altfahrzeugen erhalten Sie bei Ihrem Volkswagen Partner, im Internet unter [www.volkswagen.de](http://www.volkswagen.de) und über die kostenlose Hotline 0800-VOLKSWAGEN (0800 86 55 79 24 36).

\* Vorbehaltlich der Erfüllung der nationalen gesetzlichen Vorschriften.

### 4MOTION

Die Technik des 4MOTION-Allradantriebs bei Volkswagen basiert auf einer elektrohydraulischen Lamellenkupplung (Haldex), deren besonderes Merkmal die blitzschnelle Reaktion auf sich ändernde Traktionsverhältnisse und die elektronische Steuerung der Sperrwirkung sind. Dabei werden bis zu 50 % der Kraft auf die Hinterachse übertragen.

Die Lamellenkupplung ist zwischen Kardanwelle und Hinterachsdifferenzial eingebaut. Im Inneren ihres Gehäuses befindet sich das für die Kraftverteilung zuständige Bauteil, ein im Ölbad laufendes Lamellenpaket. Durch geregelten hydraulischen Druck werden die Lamellen bei Bedarf zusammengepresst, was eine variable Sperrwirkung zwischen Vorder- und Hinterachse ermöglicht. Je stärker der Druck auf die Lamellenkupplung wird, desto mehr Antriebsmoment kann auf die Hinterachse übertragen werden. Für den zum Zusammenpressen des Lamellenpaketes benötigten Druck sorgen zwei Axialkolbenpumpen. Sie werden über eine Axialnockenscheibe durch Drehzahlunterschiede zwischen Eingangs- und Ausgangswelle angetrieben. Ein elektronisch-hydraulisch gesteuertes Ventil kann diesen Druck stufenlos verändern. Das Steuergerät nutzt dazu unterschiedliche Informationen, unter anderem Radgeschwindigkeit, ABS-Bremsfunktionen und Motormanagement.

### Kraftübertragung

- Frontantrieb über asbestfreie Einscheiben-Trockenkupplung, hydraulische Kupplungsbetätigung, 6-Gang-Schaltgetriebe mit Doppelgelenk-Halbachsen
- 4MOTION: Permanenter Allradantrieb mit elektronisch geregelter Kraftverteilung auf Vorder- und Hinterachse über Einscheiben-Trockenkupplung und Schaltgetriebe
- Antrieb vorn: über Differenzial und Doppelgelenk-Halbachsen
- Antrieb hinten: über Kegeltrieb, Kardanwelle, Haldex-Kupplung, Hinterachsgetriebe mit Differenzial, Doppelgelenk-Halbachsen

### Fahrwerk

- Elektronisches Stabilisierungsprogramm (ESP) inkl. Elektronischer Differenzialsperre (EDS) und Antriebsschlupfregelung (ASR)
- Federung vorn durch McPherson-Federbeine
- Federung hinten durch Schraubenfedern und Teleskopstoßdämpfer
- Radführung vorn durch Federbeine und (untere) Dreiecksquerlenker (spurstabilisierender Lenkrollradius)
- Radführung hinten durch Schräglenkerachse mit Fahrschemel, spurkorrigierenden Lagern
- Stabilisator vorn und hinten

### Lenkung

- Hydraulisch unterstützte Zahnstangenlenkung, höhen- und längseinstellbar
- Zusammenschiebbare Sicherheitslenksäule

### Bremsanlage

- Elektronisch geregeltes Antiblockiersystem (ABS)
- Zweikreis-Bremssystem mit innenbelüfteten Bremscheiben vorn und Scheibenbremsen hinten, Bremskraftverstärker
- Hydraulischer Bremsassistent
- Asbestfreie Bremsbeläge

### Aufbau

- Selbsttragende Karosserie mit formstabilem Sicherheitsfahrgeastraum
- Airbagsystem für Fahrer und Beifahrer
- Kopfairbagsystem für Front- und Fondpassagiere
- Seitenairbagsystem für Fahrer und Beifahrer
- Versteifungsprofile in den Türen zur Erhöhung der seitlichen Kollisionssicherheit
- Verformungszonen vorn und hinten

### Korrosionsschutz

- Besonders korrosionsgefährdete Karosserieteile werden aus einseitig oder beidseitig verzinktem Blech hergestellt
- Vermeidung von Korrosion durch Verkleben der Bleche von Türen, Motorraumklappe und Heckklappe
- Feinabdichtung der Kanten und Falze
- Langzeit-Hohlraumkonservierung durch Heißwachs
- Kunststoff-Radhausschalen vorn
- Dauerschutzkonservierung für Unterboden und Radhäuser

# Abmessungen

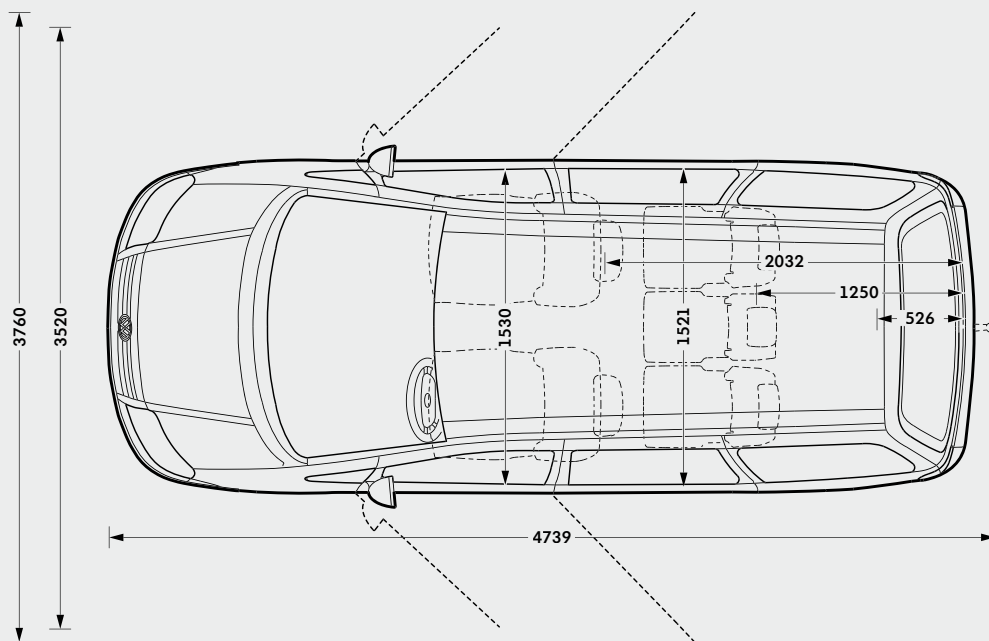
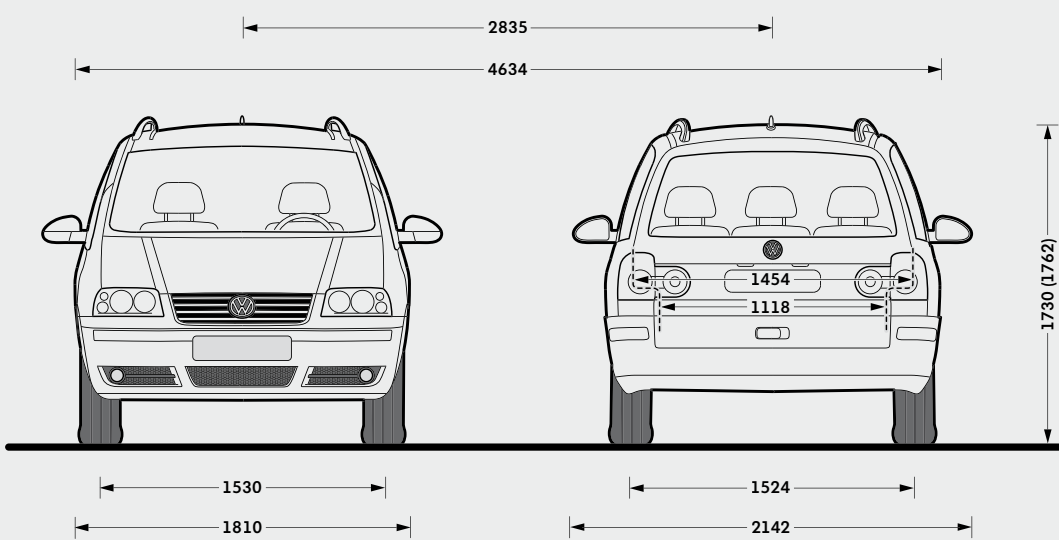
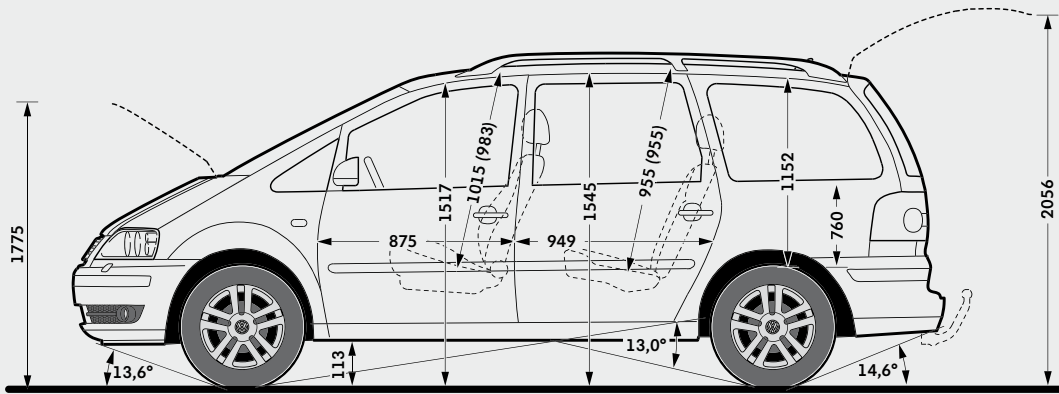

## Gepäckraumvolumen<sup>1)</sup>

256/852 l (1286 l)

## Gepäckraumvolumen<sup>2)</sup>

1597 l (2610 l)

## Kraftstoffbehältervolumen

ca. 70 l (Flüssiggastank 60,2 l)

## Wendekreis

ca. 10,9 m (4MOTION ca. 11,9 m)

Klammerwerte in der Skizze gelten bei Schiebe-/Ausstell-Glasdach.

<sup>1)</sup> Messung nach ISO 3832 mit Quadern von 200 100 50 mm Kantenlänge mit 3 Sitzreihen/ohne 3. Sitzreihe (2. Wert bei dachhoher Beladung).

<sup>2)</sup> Bei ausgebauter 2. und 3. Sitzreihe nach ISO 3832 (2. Wert bei dachhoher Beladung).



Der Weg zu Ihrem neuen Sharan kann ganz einfach und unkompliziert sein. Denn mit unseren Finanzdienstleistungen bekommen Sie alles aus einer Hand: ein maßgeschneidertes Finanzierungs- oder Leasingangebot und den optimalen Schutz einer umfassenden Versicherung, inklusive Garantie!

Nutzen Sie den Service und die Erfahrung eines kompetenten Partners: Volkswagen Bank, Volkswagen Leasing und Volkswagen VersicherungsService – der Finanzdienstleister speziell für Sie als Volkswagen Fahrer. Damit Sie nicht nur Zeit, sondern auch bares Geld sparen.

### Volkswagen Bank: der clevere Weg zu Ihrem Sharan

Verwirklichen Sie Ihren Traum vom neuen Sharan einfach und schnell. Sie haben die Wahl: Beim AutoCredit finanzieren Sie Ihr Wunschfahrzeug mit äußerst niedrigen Monatsraten und einer höheren Schlussrate. Erst am Vertragsende wählen Sie, ob Sie das Auto zurückgeben, die Schlussrate weiterfinanzieren oder sie auf einmal begleichen. Beim ClassicCredit führen Sie gleichbleibend günstige Monatsraten direkt zum Ziel: Ihrem neuen Sharan.

Fragen Sie Ihren Volkswagen Partner auch nach PRÄMIE *light* Plus, dem günstigen Komplettangebot aus Auto, Finanzierung und der ersten Kfz-Versicherung mit Garantie. Zusätzlich schützt Sie bei längerer Krankheit die Restschuldversicherung. Ihr Volkswagen Partner berät Sie gern und stellt Ihnen ein maßgeschneidertes Angebot zusammen.

### Volkswagen Leasing: der wirtschaftliche Weg zu Ihrem Sharan

Wenn Sie Ihr Geld nicht beim Kauf eines neuen Sharan festlegen wollen, bietet Ihnen Volkswagen Leasing eine vorteilhafte Alternative, gleichgültig, ob Sie Ihr Fahrzeug privat oder geschäftlich einsetzen. Denn Sie zahlen nur für das, was Sie nutzen – in niedrigen, monatlichen Raten. So bleibt Geld frei für andere schöne Dinge. Außerdem fahren Sie immer ein neues Volkswagen Modell mit moderner und zuverlässiger Technik. Am Vertragsende geben Sie Ihren Sharan einfach zurück und leasen ein neues Modell. Und wenn Sie PRÄMIE *light* Plus wählen, bekommen Sie neben Ihrem neuen Sharan zu kleinen Monatsraten eine besonders günstige Kfz-Versicherung mit Garantie, die Sie weitreichend vor unerwarteten Reparaturkosten schützt. So können Sie sich jetzt mit PRÄMIE *light* Plus noch gründlicher gegen Kostenrisiken absichern: mit exklusiven Spartarifen, bequem und komplett aus einer Hand. Fragen Sie Ihren Volkswagen Partner.

### Volkswagen VersicherungsService: Weg frei für Ihren Sharan

Starten Sie durch, wenn andere warten! Der Volkswagen VersicherungsService bietet Ihnen alle Voraussetzungen für perfekte Leistungen rund um Ihren Sharan.

Grünes Licht von Anfang an: Gleich beim Autokauf erwartet Sie eine, auf Ihre persönliche Versicherungssituation abgestimmte, umfassende Beratung.

Grünes Licht für clevere Rechner: Profitieren Sie von unseren günstigen Angeboten, die Ihre Kosten auf ein Minimum reduzieren.

Grünes Licht für Ihre Mobilität: Der Volkswagen VersicherungsService hilft Ihnen in ganz Europa. Tag und Nacht, das ganze Jahr und immer in Ihrer Nähe!

Grünes Licht, wenn andere Rot sehen: Unser Schadenservice sorgt für eine schnelle Reparatur, selbstverständlich mit Originalersatzteilen und Garantie.

Grüne Welle: Lassen Sie keine Frage offen.

Ihr Volkswagen Partner informiert Sie gern.

**Schauen Sie doch mal vorbei!**

**[www.volkswagenbank.de](http://www.volkswagenbank.de)**

# Der Sharan

915.1192.14.01 Printed in Germany

Änderungen vorbehalten

Ausgabe: 28. Mai 2009

Internet: [www.volkswagen.de](http://www.volkswagen.de)