

Technik und Preise
Gültig für das Modelljahr 2010



Das Auto.

Der Scirocco



Modelle

Modelle mit Ottomotor		Getriebe	Türen	Leistung kW (PS)	Preis in €
Scirocco	TSI	6-Gang	2	90 (122)	21.950,-
	TSI	6-Gang	2	118 (160)	23.500,-
	TSI	7-Gang Doppelkupplungsgetriebe DSG	2	118 (160)	25.300,-
	TSI	6-Gang	2	147 (200)	25.825,-
	TSI	6-Gang Doppelkupplungsgetriebe DSG	2	147 (200)	27.700,-

Modelle mit Dieselmotor		Getriebe	Türen	Leistung kW (PS)	Preis in €
Scirocco	TDI	6-Gang	2	103 (140)	25.625,-
	TDI	6-Gang Doppelkupplungsgetriebe DSG	2	103 (140)	27.425,-
	TDI	6-Gang	2	125 (170)	26.800,-
	TDI	6-Gang Doppelkupplungsgetriebe DSG	2	125 (170)	28.600,-

Ausstattungsübersicht

Exterieur und Räder
- 4 Leichtmetallräder „Long Beach“ 7 J x 17, Reifen 205/50 R 17, Reifen 225/45 R 17 (bei 118 kW und Diesel)
- 4 Leichtmetallräder „Spa“ 8 J x 17 in Sterling-Silber lackiert, Reifen 225/45 R 17 (für 147 kW)
- Abgas-Doppelendrohr (für 147 kW verchromt)
- Außenspiegelgehäuse und Türgriffe in Wagenfarbe
- Blinkleuchten in LED-Technik seitlich in Außenspiegel integriert
- Blinkleuchten weiß, im vorderen Stoßfänger integriert
- Halogen-Hauptscheinwerfer
- Karosserie verzinkt
- Kühlergrill mit Lamellen in Schwarz
- Radsicherungen mit erweitertem Diebstahlschutz
- Stoßfänger in Wagenfarbe
- Wärmeschutzverglasung grün

Die angegebenen Preise inkl. 19 % MwSt. sind unverbindliche Preisempfehlungen der Volkswagen AG ab Werk ohne Überführungskosten.

Alle Motor-Getriebe-Kombinationen erfüllen die Abgasstufe Euro 4 bzw. Euro 5 und erhalten die grüne Feinstaubplakette.

Alle Dieselmotoren sind mit einem Dieselpartikelfilter ausgestattet.

Informationen zu Kraftstoffverbräuchen und CO₂-Emissionen finden Sie auf den Motorenseiten 12 und 13.

DSG®, TDI® und TSI® sind eingetragene Markenzeichen von Unternehmen der Volkswagen Gruppe in Deutschland sowie weiteren Ländern.

iPod ist ein eingetragenes Markenzeichen von Apple Computer International.

Alle Angaben entsprechen den zum Zeitpunkt der Drucklegung vorhandenen Kenntnissen und basieren auf den Merkmalen des deutschen Marktes.

Ausstattungsübersicht

Interieur	- 2 Becherhalter vorn
	- Ablagefach mit Klappe am Dachhimmel
	- Ablagefächer in den Türen
	- Dachhimmel schwarz (für 147 kW)
	- Dekoreinlagen „Chrom matt“ für Instrumententafel
	- Einstiegshilfe „Easy Entry“
	- Gepäckraumabdeckung
	- Gepäckraumauskleidung in Textil
	- Handbremshebelgriff in Leder
	- Handschuhfach, abschließbar, beleuchtet und mit Kühlmöglichkeit
	- Lenkrad mit Tiptronic-Bedienung über Schaltwippen (nur für 147 kW mit Doppelkupplungsgetriebe DSG)
	- Nichtraucher Ausführung: Ablagefach und Steckdose anstelle Aschenbecher und Zigarettenanzünder vorn
	- Rücksitzbank ungeteilt, Lehne symmetrisch geteilt umklappbar
	- Schalthebelknauf in Leder
	- Sitzbezüge in Flachgewebe, Dessin „Merlin“
	- Sportlenkrad (3 Speichen) in Leder, mit gelochtem Leder und mit Aluminium-Dekor
	- Sportsitze vorn
	- Taschenhaken im Gepäckraum
	- Vordersitze mit Höheneinstellung
	Sicherheit
- 2 integrierte Rahmenkopfstützen hinten	
- Airbag für Fahrer und Beifahrer mit Beifahrerairbag-Deaktivierung	
- Dreipunkt-Automatiksicherheitsgurte vorn mit Gurtstraffer	
- Elektronisches Stabilisierungsprogramm (ESP) mit Gegenlenkunterstützung inkl. Antiblockiersystem (ABS) mit Bremsassistent, Antriebsschlupfregelung (ASR), Elektronische Differenzialsperre (EDS) und Motorschleppmomentregelung (MSR)	
- ISOFIX-Halteösen (Vorrichtung zur Befestigung von 2 Kindersitzen auf der Rücksitzbank)	
- Kopfairbagsystem für Front- und Fondpassagiere inkl. Seitenairbags vorn	
- Scheibenbremsen vorn und hinten, vorn innenbelüftet	
- Sicherheitsoptimierte Kopfstützen vorn	
- Verbandmaterial mit Warndreieck	
- Wegfahrsperre elektronisch	

Ausstattungsübersicht

Funktion	
	- 12-V-Steckdose im Gepäckraum
	- 2 Leseleuchten vorn
	- Außenspiegel elektrisch einstell- und separat beheizbar, auf der Fahrerseite asphärisch
	- Außentemperaturanzeige
	- Berganfahrassistent (nur für Doppelkupplungsgetriebe DSG)
	- Dauerfahrlicht
	- Doppelton-Signalhorn
	- Fensterheber vorn elektrisch
	- Fernentriegelung für Gepäckraumklappe
	- Funkfernbedienung für die Zentralverriegelung, 2 Funkklappschlüssel (Öffnen und Schließen der Fenster und der Gepäckraumklappe über Funkfernbedienung)
	- Gepäckraumbelichtung
	- Heckscheibenwischer mit Intervallschaltung
	- Innenleuchte vorn mit Abschaltverzögerung und Kontaktschaltern an allen Türen
	- Instrumentenbeleuchtung weiß, regelbar; rotes Nachtdesign für Schalter
	- Klimaanlage „Climatic“
	- Kombi-Instrument mit elektronischem Tachometer, Kilometer- und Tageskilometerzähler, Drehzahlmesser
	- Kontrollleuchten und Service-Intervallanzeige
	- Lenksäule mit Höhen- und Längseinstellung
	- Make-up-Spiegel beleuchtet in den Sonnenblenden
	- Multifunktionsanzeige
	- Rückstrahler in den Türen
	- Reserverad (für 125 kW TDI), Reserverad in Fahrbereifung 16-Zoll, Stahl ¹⁾ inkl. Radschlüssel und Wagenheber
	- Scheibenwischer vorn mit Intervallschaltung
	- Servolenkung elektromechanisch, geschwindigkeitsabhängig geregelt
	- Sportfahrwerk
	- Staub- und Pollenfilter mit Aktivkohleeinsatz
	- Tire Mobility Set (nicht für 125 kW TDI), 12-Volt-Kompressor und Reifendichtmittel
	- Warnton für nicht ausgeschaltetes Licht
	- Warnton und -leuchte für nicht angelegte Gurte vorn
	- Zentralverriegelung

¹⁾ Aufgrund unterschiedlicher Größen der Serien- und Reserveradbereifung ist das 16-Zoll-Reserverad nur mit eingeschränkter Höchstgeschwindigkeit nutzbar. Bitte entnehmen Sie den aktuellen Wert dem Reserverad-Aufkleber.

Sonderausstattungen

		Preis in €
Dachsysteme	Panorama-Ausstelldach elektrisch	995,-
	(Entfall des Ablagefachs im Dachhimmel)	
Diebstahlwarnanlage „Plus“	- Diebstahlwarnanlage mit Wegfahrsperrung elektronisch, Innenraumüberwachung, Back-up-Horn und Abschleppschutz	270,-
	(wahlweise mit Einzeltüröffnung bestellbar)	
Fahrerassistenzsysteme	Berganfahrassistent für Schaltgetriebe	107,-
	Geschwindigkeitsregelanlage	200,-
	ParkPilot	385,-
	- akustische Warnsignale bei Hindernissen im Heckbereich - Abstandsanzeige im Display des Radiosystems oder Radio-Navigationssystems	
Fahrwerke	Adaptive Fahrwerksregelung DCC	945,-
	- permanente Anpassung der Dämpfung an Fahrbahn und Fahrsituation sowie Anpassung der Lenkunterstützung durch individuell zu wählende SPORT-, COMFORT- oder NORMAL-Einstellung	
Fahrzeugschriftzüge	Entfall der Schriftzüge für die Modell- und Motorbezeichnung an der Gepäckraumklappe	o. M.
	Entfall der Schriftzüge für die Motorbezeichnung an der Gepäckraumklappe	o. M.
Klimaanlagen	Klimaanlage „Climatronic“ mit automatischer Umluftschaltung mittels Luftgütesensor	320,-
	- Klimaanlage mit 2-Zonen-Temperaturregelung, links und rechts getrennt regelbar	
Lackierung	Metallic/Perleffekt	490,-
	Sonderfarbe Salsa Red	130,-
Lederausstattung	Lederausstattung „Vienna“	2.050,-
	- Dachhimmel schwarz	
	- Lendenwirbelstützen vorn elektrisch einstellbar	
	- Sitzmittelbahnen und -wangeninnenseiten in Leder	
	- Vordersitze beheizbar	
	Lederausstattung „Vienna“ Volkswagen Individual	2.335,-
	- Dachhimmel schwarz	
	- Einstiegsleisten mit Schriftzug „Volkswagen Individual“	
	- Lendenwirbelstützen vorn elektrisch einstellbar	
	- Sitzmittelbahnen in Leder, Sitzwangen in zweifarbiger Lederkombination mit farbigen Kedern	
- Vordersitze beheizbar		

o. M. = ohne Mehrpreis

Sonderausstattungen

		Preis in €
Lenkräder	Multifunktions-Lederlenkrad (3 Speichen) mit Bedienungsmöglichkeit für Multifunktionsanzeige , Radio und Telefon (nur in Verbindung mit Radiosystemen oder Radio-Navigationssystemen und Multifunktionsanzeige „Plus“, nicht in Verbindung mit Doppelkupplungsgetriebe DSG bestellbar)	260,-
	Multifunktions-Lederlenkrad (3 Speichen) mit Bedienungsmöglichkeit für Schaltung , Multifunktionsanzeige, Radio und Telefon	365,-
	..., für 147 kW	260,-
	(nur für Modelle mit Doppelkupplungsgetriebe DSG sowie nur in Verbindung mit Radiosystemen oder Radio-Navigationssystemen und Multifunktionsanzeige „Plus“ bestellbar)	
Licht und Sicht	Licht-und-Sicht-Paket - 2 Leuchten im Fußraum vorn - Fahrlichtschaltung automatisch mit „Leaving home“-Funktion und manueller „Coming home“-Funktion - Innenspiegel automatisch abblendend - Regensensor	170,-
	Spiegelpaket inkl. Beifahrerspiegelabsenkung Umfang wie im Licht-und-Sicht-Paket, jedoch zusätzlich mit - Außenspiegel elektrisch anklappbar, mit Umfeldbeleuchtung	335,-
Mittelarmlehnen	Mittelarmlehne vorn mit Ablagebox	135,-
Multifunktionsanzeige „Plus“	mit erweiterten Anzeigemöglichkeiten: Zusätzlich zu den bisherigen Funktionen der Multifunktionsanzeige lassen sich u. a. Öltemperatur anzeigen, Einstellungen für Winterreifen, Licht-und-Sicht sowie der Uhrzeit, Sprache und Einheiten vornehmen	55,-
Multimediasystem	Multimediabuchse MEDIA-IN inkl. Mittelarmlehne vorn - zur Anbindung von externen Datenträgern ¹⁾ wie USB-Massenspeichern, MP3-Playern mit USB-Zertifizierung und iPod - Bedienung und Anzeige über das jeweilige Radiosystem oder Radio-Navigationssystem - unterstützte Audio-Formate: MP3, WMA, Ogg Vorbis und AAC (nur in Verbindung mit Radiosystemen oder Radio-Navigationssystemen bestellbar; iPod-Anschluss nur über zusätzliches Adapterkabel ²⁾)	305,-

¹⁾ Bitte prüfen Sie unbedingt, ob die externe Audioquelle mit der Multimediabuchse MEDIA-IN kompatibel ist.

²⁾ Das Adapterkabel ist nicht im Preis inbegriffen und muss separat über die Firma Volkswagen Zubehör GmbH bestellt werden. Weitere Informationen finden Sie auf www.volkswagen-zubehoer.de

Sonderausstattungen

	Preis in €	
Radio- und Navigationssysteme	„RCD 310“, 4 x 20 Watt, 8 Lautsprecher	640,-
	- CD-Player	
	- Doppel-Tuner mit Phasen-Diversity für bestmöglichen Radioempfang	
	- Lautsprecher vorn und hinten	
	- MP3-Wiedergabefunktion mit Titelanzeige	
	- Multimediabuchse AUX-IN	
	..., für Navigationsfunktion „RNS 310“	640,-
	„RCD 310 DYNAUDIO Excite“ Volkswagen Individual	1.190,-
	Umfang wie „RCD 310“, jedoch zusätzlich mit Highend-Soundsystem speziell auf die Leistung abgestimmt	
	- digitaler 8-Kanal-Verstärker	
- fahrzeugspezifische Klangabstimmung		
- Gesamtleistung 300 Watt		
..., für Navigationsfunktion „RNS 310“	1.190,-	
Navigationsfunktion „RNS 310“ (für „RCD 310“)¹⁾	500,-	
- CD für Deutschland ²⁾		
- CD-Laufwerk auch zur Wiedergabe von Audio-CDs		
- Fahrempfehlung akustisch (Sprachausgabe)		
- Fahrempfehlung optisch im Display des Navigationssystems		
- Korridorfunktion, Wiedergabe von Audio-CDs auch bei aktiver Zielführung		
- mehrfarbiges TFT-Display mit Kartendarstellung im mittleren Instrumententafelbereich ³⁾		
- SD-Kartenschacht (zur Wiedergabe von Audio-Dateien)		
- Touchscreen-Bedienung		
- Zielführung dynamisch über TCM		
(nur in Verbindung mit Radiosystem „RCD 310“ für Navigationsfunktion und nicht mit digitalem Radioempfang DAB bestellbar)		
„RCD 510“, 4 x 20 Watt, 8 Lautsprecher	950,-	
- CD-Wechsler für 6 CDs		
- mehrfarbiges TFT-Display		
- MP3-Wiedergabefunktion mit Titelanzeige		
- Multimediabuchse AUX-IN in der Mittelkonsole		
- SD-Kartenschacht		
- Touchscreen-Bedienung		
- automatische Aufzeichnung von bis zu neun Verkehrsdurchsagen mit einer Gesamtlänge von bis zu vier Minuten (TIM: Traffic Information Memory) ⁴⁾		
„RCD 510 DYNAUDIO Excite“ Volkswagen Individual	1.500,-	
Umfang wie „RCD 510“, jedoch zusätzlich mit Highend-Soundsystem		
- 8 eigenresonanzarme Lautsprecher, speziell auf die Leistung abgestimmt		
- digitaler 8-Kanal-Verstärker		
- fahrzeugspezifische Klangabstimmung		
- Gesamtleistung 300 Watt		

¹⁾ Bei Bestellung der Navigationsfunktion „RNS 310“ (für „RCD 310“) erhalten Sie ein vom Radiosystem „RCD 310“ optisch abweichendes Radio-Navigationssystem.

²⁾ Anstelle der deutschen CD-ROM sind europäische CDs ohne Mehrpreis lieferbar.

³⁾ anstelle des zweifarbiges Displays des Radiosystems „RCD 310“

⁴⁾ nicht in Verbindung mit digitalem Radioempfang DAB

Sonderausstattungen

	Preis in €		
Radio- und Navigationssysteme (Fortsetzung)	„RNS 510“, 4 x 20 Watt, 8 Lautsprecher	2.625,-	
	- DVD für Westeuropa ¹⁾		
	- DVD -Laufwerk zur Wiedergabe von Audio-CDs (auch im MP3- und WMA-Format) und Audio-/Video-DVDs (Bild nur bei stehendem Fahrzeug)		
	- Fahrempfehlung akustisch (Sprachausgabe)		
	- Fahrempfehlung optisch im Display der Multifunktionsanzeige „Plus“ im direkten Blickfeld des Fahrers		
	- integrierte 30 GB Festplatte zum Speichern des Navigationsdatenträgers sowie für CDs und DVDs		
	- Karte wahlweise in 2D- oder 3D-Darstellung (Vogelperspektive)		
	- mehrfarbiges TFT-Display mit Kartendarstellung im mittleren Instrumententafelbereich (16:9-Format)		
	- Multimediabuchse AUX-IN		
	- SD-Kartenschacht (zur Wiedergabe von Audio-Dateien)		
	- Teilung der Bildschirmanzeige in Karte und Zusatzinformationen möglich		
	- Touchscreen-Bedienung		
	- Wiedergabe von Audio-CDs auch bei aktivierter Zielführung		
	- Zielführung dynamisch über separaten RDS TMC-Tuner (nur in Verbindung mit Multifunktionsanzeige „Plus“ bestellbar)		
	„RNS 510 DYNAUDIO Excite“ Volkswagen Individual		3.175,-
	Umfang wie „RNS 510“, jedoch mit Highend-Soundsystem		
- 8 eigenresonanzarme Lautsprecher, speziell auf die Leistung abgestimmt			
- digitaler 8-Kanal-Verstärker			
- fahrzeugspezifische Klangabstimmung	360,-		
- Gesamtleistung 300 Watt (nur in Verbindung mit Multifunktionsanzeige „Plus“ bestellbar)			
CD-Wechsler für 6 CDs anstelle der Ablagebox in der Mittelarmlehne vorn (nur in Verbindung mit Mittelarmlehne vorn und mit Radio-Navigationssystemen bestellbar)	360,-		
Digitaler Radioempfang DAB	210,-		
- Empfang von digital ausgestrahlten Radiosendern und Verkehrsinformationen zusätzlich zum analogen Senderangebot			
- Empfang ist abhängig von der lokalen Verfügbarkeit von digitalen Netzen (nur in Verbindung mit Radiosystem „RCD 310“ oder „RCD 510“ bestellbar)			

¹⁾ Anstelle der Navigations-DVD für Westeuropa ist ohne Mehrpreis auch die Navigations-DVD für Osteuropa bestellbar

Sonderausstattungen

		Preis in €
Räder/Reifen	Reifenkontrollanzeige	54,-
Räder/Reifen - 17 Zoll	„Donington“ - 4 Leichtmetallräder 8 J x 17 - Radsicherungen - Reifen 235/45 R 17	210,-
Räder/Reifen - 18 Zoll	„Interlagos“ - 4 Leichtmetallräder 8 J x 18 in Sterling-Silber lackiert - Radsicherungen - Reifen 235/40 R 18 ..., in Verbindung mit „Sportpaket“	420,- 210,-
	„Interlagos“ - 4 Leichtmetallräder 8 J x 18, Oberfläche glanzpoliert - Radsicherungen - Reifen 235/40 R 18 ..., in Verbindung mit „Sportpaket“	1.190,- 980,-
	„Chicago“ Volkswagen Individual - 4 Leichtmetallräder 8 J x 18 in Schwarz, Oberfläche glanzgedreht - Radsicherungen - Reifen 235/40 R 18 ..., in Verbindung mit dem „Sportpaket“	620,- 410,-
Räder/Reifen - 19 Zoll	„Lugano“ Volkswagen Individual - 4 Leichtmetallräder 8 J x 19 in Sterling-Silber lackiert - Radsicherungen - Reifen 235/35 R 19 ..., in Verbindung mit „Sportpaket“	1.175,- 965,-
	..., in Verbindung mit der „Adaptiven Fahrwerksregelung DCC“, für 90, 118 kW und TDI	1.175,-
	..., in Verbindung mit der „Adaptiven Fahrwerksregelung DCC“ und Sportpaket, für 90, 118 kW und TDI	965,-
Räder/Reifen - Reserveräder	Reserverad in Fahrbereifung, Stahl¹⁾ inkl. Radschlüssel und Wagenheber (anstelle Tire Mobility Set; nicht für 125 kW bestellbar)	49,-
Räder/Reifen - Winterräder (zusätzlich)	4 Stahlräder 6 ½ J x 16 inkl. Radschlüssel und Wagenheber - Winterreifen 205/55 R 16 H - Radabdeckungen	510,-
	Winterräder „St. Moritz“ inkl. Radschlüssel und Wagenheber - 4 Leichtmetallräder 6 ½ J x 17 - Winterreifen 205/50 R 17 H	965,-

¹⁾ Aufgrund unterschiedlicher Größen der Serien- und Reserveradbereifung ist das 16-Zoll-Reserverad nur mit eingeschränkter Höchstgeschwindigkeit nutzbar. Bitte entnehmen Sie den aktuellen Wert dem Reserverad-Aufkleber.

Sonderausstattungen

		Preis in €
Raucherausführung	- Aschenbecher vorn	20,-
	- Zigarettenanzünder vorn	
	(es entfällt das Ablagefach vorn der NichtraucherAusführung)	
Scheiben	Seitenscheiben hinten und Heckscheibe abgedunkelt, zu 65 % lichtabsorbierend	205,-
Scheinwerfer	Nebelscheinwerfer	160,-
	Xenon-Scheinwerfer mit Kurvenfahrlicht	1.175,-
	- Bi-Xenon-Scheinwerfer für Abblend- und Fernlicht	
	- Leuchtweitenregulierung dynamisch, mit statischem Kurvenfahrlicht	
	- Scheinwerfer-Reinigungsanlage	
	- Warnleuchte für Waschwasserstand	
Sitze	Fahrersitz elektrisch einstellbar	395,-
	- Fahrersitz mit elektrischer Einstellung für Längsposition, Sitzhöhe, Sitz- und Lehnenneigung (nur in Verbindung mit Lederausstattung bestellbar)	
Sportpaket	- 4 Leichtmetallräder „Donington“ 8 J x 17 mit Radsicherungen	695,-
	- Dachhimmel schwarz	
	- Dekoreinlagen „schwarz glänzend“ für Instrumententafel	
	- Nebelscheinwerfer	
	- Pedale in Alu-Optik	
	- Reifen 235/45 R 17	
	- Seitenscheiben hinten und Heckscheibe abgedunkelt, zu 65 % lichtabsorbierend	
	- Sitzbezüge in Stoff/Alcantara, Dessin „Catch up“	
- Textilfußmatten mit farbiger Einfassung		
Telefone	Mobiltelefonvorbereitung auf der Instrumententafel für Mobiltelefone mit Bluetooth-Schnittstelle (kompatibel mit hands free profile ab Version 1.0)	415,-
	- drahtlose Kommunikationsschnittstelle BLUETOOTH AUDIO (ausschließlich kompatibel mit advanced audio distribution profile A2DP)	
	- Freisprecheinrichtung mit Anbindung an ein Mikrofon sowie an die Fahrzeuglautsprecher	
	- GSM 900/1800 MHz	
	- Halterung für Mobiltelefonschale ¹⁾	
	- Lautstärkeregelung von Telefonaten über Radiosystem oder Radio-Navigationssystem	
	- Radiostummschaltung bei Telefonaten	
	- Verkabelung inkl. Stromversorgung	
	(nur in Verbindung mit Radiosystemen oder Radio-Navigationssystemen bestellbar)	

¹⁾ Die Mobiltelefonschale ist nicht im Preis inbegriffen, sondern muss separat über die Firma Volkswagen Zubehör GmbH bestellt werden. Bitte prüfen Sie unbedingt, ob die Mobiltelefonschale für das jeweilige Mobiltelefon geeignet ist! Informationen zur Kompatibilität und zu verfügbaren Mobiltelefonschalen finden Sie auf www.volkswagen-zubehoer.de.

Sonderausstattungen

		Preis in €
Telefone (Fortsetzung)	Mobiltelefonvorbereitung „Premium“¹⁾ für Mobiltelefone mit Bluetooth-Schnittstelle und remote SIM Access Profile (rSAP)	450,-
	- Anzeige in der Multifunktionsanzeige „Plus“ von z. B. Telefonbuch und eingehenden SMS	
	- Freisprecheinrichtung mit Anbindung an ein Mikrofon sowie an die Fahrzeugauslautsprecher	
	- GSM 900/1800 MHz	
	- Komfortbedienung über das Multifunktionslenkrad	
	- Lautstärkeregelung von Telefonaten über Radiosystem oder Radio-Navigationssystem	
	- Radiostummschaltung bei Telefonaten	
	- Sprachbedienung, benutzerunabhängig, für z. B. Eingabe von Rufnummern (nur in Verbindung mit Multifunktionslenkrad und Radiosystemen oder Radio-Navigationssystemen bestellbar)	
	Nokia 3109 Classic inkl. Mobiltelefonschale mit Ladefunktion	285,-
	- Bluetooth-Schnittstelle mit remote SIM Access Profile (rSAP)	
	- hands free profile	
	- zusätzliches Ladegerät mit Netzstecker für 100 bis 240 Volt (nur in Verbindung mit Mobiltelefonvorbereitung bestellbar)	
	Nokia 3109 Classic inkl. 12-V-Ladekabel	210,-
	- Bluetooth-Schnittstelle mit remote SIM Access Profile (rSAP)	
	- zusätzliches Ladegerät mit Netzstecker für 100 bis 240 Volt (nur in Verbindung mit Mobiltelefonvorbereitung Premium bestellbar)	
	Sony Ericsson W890i inkl. Mobiltelefonschale mit Ladefunktion	560,-
	- 2 Gigabyte Memory Stick M2	
	- Bluetooth-Schnittstelle mit hands free profile und advanced audio distribution profile A2DP	
	- Frontseite in Signalweiß mit Scirocco Silhouette	
	- zusätzliches Ladegerät mit Netzstecker für 100 bis 220 Volt (nur in Verbindung mit Mobiltelefonvorbereitung bestellbar)	
Textilfußmatten	vorn und hinten	95,-
Winterpaket	- Scheibenwaschdüsen vorn automatisch beheizt	405,-
	- Scheinwerfer-Reinigungsanlage	
	- Vordersitze beheizbar	
	- Warnleuchte für Waschwasserstand	
	..., in Verbindung mit Lederausstattung oder Xenon-Scheinwerfer	275,-
..., in Verbindung mit Lederausstattung und Xenon-Scheinwerfer	53,-	

¹⁾ Bitte prüfen Sie unbedingt, ob das jeweilige Mobiltelefon über eine Bluetooth-Schnittstelle mit remote SIM Access Profile (rSAP) verfügt und für die Mobiltelefonvorbereitung „Premium“ geeignet ist! Weitere Informationen finden Sie auf www.volkswagen-zubehoer.de.

Motoren

		90 kW (122 PS) TSI	118 kW (160 PS) TSI
Motor, Getriebe	Motor-Bauart/Ventile pro Zylinder	4-Zylinder-Ottomotor/4	4-Zylinder-Ottomotor/4
	Einspritzung/ Aufladung	Direkteinspritzung/ Turbocharger	Direkteinspritzung/ Twincharger
	Hubraum, Liter/cm ³	1,4/1390	1,4/1390
	max. Leistung, kW (PS) bei 1/min	90 (122)/5000	118 (160)/5800
	max. Drehmoment, Nm bei 1/min	200/1500-4000	240/1500-4500
	Emissionsklasse	Euro 5 ⁵⁾	Euro 5 ⁵⁾
	Getriebevariante	6-Gang-Schaltgetriebe	6-Gang-Schaltgetriebe, 7-Gang-Doppelkupplungs- getriebe DSG
Gewichte, kg	Leergewicht ¹⁾	1319	1346 (1360) ⁸⁾
	zul. Gesamtgewicht	1690	1720 (1730) ⁸⁾
	Zuladung ⁷⁾	446	449 (445) ⁸⁾
	zul. Achslast vorn/hinten	970/770	1000/770 (1010/770) ⁸⁾
	zul. Anhängelasten ²⁾ : gebremst bei 12%/8% Steigung	-	-
	ungebremst	-	-
	zul. Stützlast/ zul. Dachlast	-/75	-/75
Höchstgeschwindigkeit, km/h	mit Schaltgetriebe	200	218
	mit Doppelkupplungsgetriebe DSG	-	218
Beschleunigung von 0-80/0-100/ 80-120 km/h, s⁹⁾	mit Schaltgetriebe	6,6/9,7/16,0	5,8/8,0/12,5
	mit Doppelkupplungsgetriebe DSG	-	5,8/8,0
Kraftstoffverbrauch, l/100 km³⁾	Kraftstoff	Superbenzin bleifrei, mind. 95 ROZ	Superbenzin bleifrei, mind. 95 ROZ
	mit Schaltgetriebe: innerorts/außerorts/kombiniert	8,4/5,3/6,4	8,7/5,4/6,6
	mit Doppelkupplungsgetriebe DSG: innerorts/außerorts/kombiniert	-	8,0/5,4/6,3
CO₂-Emission kombiniert, g/km³⁾	mit Schaltgetriebe	149	154
	mit Doppelkupplungsgetriebe DSG	-	147

Hinweise zu den Bemerkungen 1)-9) finden Sie auf Seite 14.

147 kW (200 PS) TSI	103 kW (140 PS) TDI mit Dieselpartikelfilter⁶⁾	125 kW (170 PS) TDI mit Dieselpartikelfilter⁶⁾
4-Zylinder-Ottomotor/4	4-Zylinder-Dieselmotor/4	4-Zylinder-Dieselmotor/4
Direkteinspritzung/ Turbocharger	Common Rail/ Abgasturbolader	Common Rail/ Abgasturbolader
2,0/1984	2,0/1968	2,0/1968
147 (200)/5100-6000	103 (140)/4000	125 (170)/4200
280/1700-5000	320/1750-2500	350/1750-2500
Euro 4 ⁵⁾	Euro 5 ⁵⁾	Euro 5 ⁵⁾
6-Gang-Schaltgetriebe, 6-Gang-Doppelkupplungsgetriebe DSG	6-Gang-Schaltgetriebe, 6-Gang-Doppelkupplungsgetriebe DSG	6-Gang-Schaltgetriebe, 6-Gang-Doppelkupplungsgetriebe DSG
1373 (1393) ⁸⁾	1379 (1395) ⁸⁾	1395 (1421) ⁸⁾
1740 (1760) ⁸⁾	1750 (1770) ⁸⁾	1770 (1800) ⁸⁾
442 (442) ⁸⁾	446 (450) ⁸⁾	450 (454) ⁸⁾
1020/770 (1040/770) ⁸⁾	1030/770 (1050/770) ⁸⁾	1050/770 (1080/770) ⁸⁾
-	-	-
-	-	-
-/75	-/75	-/75
235	207	222
233	205	220
5,2/7,2/9,5	6,4/9,3/14,0	5,7/8,1/10,0
5,1/7,1	6,4/9,3	5,7/8,1
Superbenzin bleifrei, mind. 95 ROZ	Diesel, mind. 51 CZ nach DIN EN 590 ⁴⁾	Diesel, mind. 51 CZ nach DIN EN 590 ⁴⁾
10,6/5,9/7,6	6,6/4,2/5,1	7,0/4,3/5,3
10,5/5,9/7,6	7,1/4,6/5,5	7,3/4,7/5,6
179	134	139
179	145	147

Hinweise

- ¹⁾ Fahrzeuleergewicht mit Fahrer 68 kg, 7 kg Gepäck und Kraftstoffbehälter zu 90% gefüllt, ermittelt nach der RL 92/21/EWG in der gegenwärtig geltenden Fassung.
Je nach Ausstattung ergibt sich ein individuelles Leergewicht des Fahrzeuges, wodurch die mögliche Zuladung entsprechend verringert wird. Gewählte Mehrausstattungen erhöhen das Leergewicht des Fahrzeuges.
- ²⁾ Mit zunehmender Höhe verringert sich zwangsläufig die Motorleistung. Ab 1000 m über Meereshöhe und je weitere 1000 m sind daher jeweils 10 % vom Gespanngewicht (zul. Anhängelasten + zul. Gesamtgewicht des Zugfahrzeuges) abzuziehen.
- ³⁾ Die Kraftstoffverbrauchs- und Emissionswerte sind nach den vorgeschriebenen Messverfahren (Euro 4: RL 80/1268/EWG und Euro 5: VO [EG] 715/2007 in den gegenwärtig geltenden Fassungen) ermittelt. Hinweis nach Richtlinie 1999/94/EG in der gegenwärtig geltenden Fassung: Die Angaben beziehen sich nicht auf ein einzelnes Fahrzeug und sind nicht Bestandteil des Angebotes, sondern dienen allein Vergleichszwecken zwischen den verschiedenen Fahrzeugtypen. Kraftstoffverbrauch und CO₂-Emissionen eines Fahrzeugs hängen nicht nur von der effizienten Ausnutzung des Kraftstoffs durch das Fahrzeug ab, sondern werden auch vom Fahrverhalten und anderen nichttechnischen Faktoren beeinflusst. CO₂ ist das für die Erderwärmung hauptsächlich verantwortliche Treibhausgas. Ein Leitfaden über den Kraftstoffverbrauch und die CO₂-Emissionen, der Daten für alle neuen Personenkraftfahrzeugmodelle enthält, ist unentgeltlich an allen Verkaufsorten in der Europäischen Union sowie für Interessenten aus Deutschland auch bei der DAT Deutsche Automobil Treuhand GmbH, Hellmuth-Hirth-Straße 1, 73760 Ostfildern erhältlich.
- ⁴⁾ Die Verwendung von RME- sowie FAME-Kraftstoff (Biodiesel) ist nicht möglich.
- ⁵⁾ Fahrzeuge ab der Emissionsklasse Euro 4 erhalten die grüne Feinstaubplakette.

- ⁶⁾ Der Dieselpartikelfilter ist ein System, das sich kontinuierlich selbst regeneriert. In seltenen Ausnahmefällen ist dafür das individuelle Fahrverhalten temporär anzupassen. Informationen dazu erhalten Sie bei Ihrem Volkswagen Partner und unter unserer in der Bundesrepublik Deutschland kostenlosen Telefonnummer 0800-VOLKSWAGEN (0800-86 55 79 24 36).
- ⁷⁾ Die Zuladung beinhaltet 68 kg für Fahrer und 7 kg für Gepäck.
- ⁸⁾ Klammerwerte gelten für Doppelkupplungsgetriebe DSG.
- ⁹⁾ Beschleunigung von 80-120 km/h im höchsten Gang (nur Schaltgetriebe).

LongLife Service

Der technische Fortschritt ermöglicht es, den Wartungsbedarf erheblich zu reduzieren. Mit dem LongLife Service setzt Volkswagen eine Technologie ein, mit der Sie nur dann einen Service vornehmen lassen müssen, wenn Ihr Fahrzeug ihn benötigt. Das Besondere daran ist, dass zur Ermittlung des Intervall-Service (max. 2 Jahre) auch die individuellen Einsatzbedingungen und der persönliche Fahrstil berücksichtigt werden. Der erste Inspektions-Service ist nach 3 Jahren oder 60.000 km fällig und dann alle 2 Jahre.

Auf dem Display des Fahrzeugs werden Sie über anstehende Inspektionstermine informiert.

Rücknahme und Verwertung von Altfahrzeugen

Volkswagen stellt sich den Herausforderungen der modernen Gesellschaft und berücksichtigt sie in allen neuen Produkten der Marke Volkswagen. Dies gilt natürlich auch für den Umwelt und Ressourcenschutz. Daher sind alle neuen Volkswagen umweltfreundlich verwertbar und können grundsätzlich kostenlos* zurückgegeben werden. Nähere Informationen zu Rücknahme und Verwertung von Altfahrzeugen erhalten Sie bei Ihrem Volkswagen Partner, im Internet unter www.volkswagen.de und über die kostenlose Hotline 0800 – Volkswagen (0800 – 86 55 79 24 36).

* Vorbehaltlich der Erfüllung der nationalen gesetzlichen Vorschriften.

6-Gang-Doppelkupplungsgetriebe DSG

Das 6-Gang-Doppelkupplungsgetriebe DSG ist für Drehmomente von bis zu 350 Nm ausgelegt. Es ist ein vollwertiges Automatikgetriebe mit Doppelkupplungsprinzip.

Das DSG besteht aus zwei voneinander unabhängigen Teilgetrieben. Über die Doppelkupplung, zwei in einem Ölbad laufende Lamellenkupplungen, die in einem gemeinsamen Gehäuse zusammengefasst sind, werden die beiden Getriebe über zwei Antriebswellen je nach Gangstufe abwechselnd mit dem Motor kraftschlüssig verbunden. Die hydraulischen Aktuatoren der Doppelkupplung erlauben dabei einen automatischen Schaltvorgang ohne Zugkraftunterbrechung.

Gesteuert wird das Getriebe über ein sogenanntes Mechatronikmodul, in dem das elektronische Getriebesteuergerät, verschiedene Sensoren und die hydraulische Steuereinheit als eine kompakte Einheit zusammengefasst sind.

Das Doppelkupplungsgetriebe DSG verfügt über zwei Fahrprogramme: den Normal- und den Sportmodus. Im Sportbetrieb fährt das DSG die Gänge weiter aus und schaltet bei Bedarf früher zurück. Die Gänge können jedoch auch manuell über die Tiptronic sequenziell geschaltet werden. Besonders sportlich ist dies über den Tiptronic-Schalter am Multifunktionslenkrad möglich. Das Kuppeln erfolgt jedoch immer vollautomatisch.

7-Gang-Doppelkupplungsgetriebe DSG

Das neue 7-Gang-Doppelkupplungsgetriebe DSG ist für Drehmomente von bis zu 250 Nm ausgelegt. Das 7-Gang-DSG ist eine Weiterentwicklung des 6-Gang-DSG und besteht demnach aus zwei voneinander unabhängigen Teilgetrieben.

Im Unterschied zur 6-Gang-Variante hat das 7-Gang-DSG jedoch eine trockene Doppelkupplung mit organisch gebundenen Reibbelägen. Das führt dazu, dass man das Getriebeöl nur zum Schmieren der Verzahnung und der Lager und nicht zur Kühlung der Kupplung verwenden muss. Daraus ergibt sich ein höherer Wirkungsgrad des Getriebes, der sich in einem besseren Kraftstoffverbrauch niederschlägt. Außerdem können diverse Komponenten des Ölkreislaufs entfallen, was das System gegenüber dem 6-Gang-DSG einfacher und leichter macht.

Über die Doppelkupplung werden die beiden Getriebe über zwei Antriebswellen je nach Gangstufe abwechselnd mit dem Motor kraftschlüssig verbunden. Die hydraulischen Aktuatoren der Doppelkupplung erlauben dabei einen automatischen Schaltvorgang ohne Zugkraftunterbrechung.

Gesteuert wird das Getriebe über ein sogenanntes Mechatronikmodul, in dem das elektronische Getriebesteuergerät, Sensoren und die hydraulische Steuereinheit als eine Einheit zusammengefasst sind.

Das Doppelkupplungsgetriebe DSG verfügt über zwei Fahrprogramme: den Normal- und den Sportmodus. Im Sportbetrieb fährt das DSG die Gänge weiter aus und schaltet bei Bedarf früher zurück. Die Gänge können jedoch auch manuell über die Tiptronic sequenziell geschaltet werden. Besonders sportlich ist dies über den Tiptronic-Schalter am Multifunktionslenkrad möglich. Das Kuppeln erfolgt jedoch immer vollautomatisch.

Kraftübertragung

- Frontantrieb
- 6-Gang Schaltgetriebe mit hydraulisch betätigter Einscheiben-Trockenkupplung
- 6-/7-Gang Doppelkupplungsgetriebe DSG mit hydraulisch betätigter Doppelkupplung

Fahrwerk

- Elektronisches Stabilisierungsprogramm (ESP) inkl. Elektronischer Differenzialsperre (EDS) und Antriebsschlupfregelung (ASR)
- Federung vorn durch Schraubenfedern mit Teleskopstoßdämpfern; alle Elemente in Federbeinen integriert
- Federung hinten mit Gasdruckstoßdämpfern und separaten Federn
- Radführung vorn durch Federbeine und (untere) Dreiecksquerlenker (spurstabilisierender Lenkrollradius)
- Radführung hinten durch Vierlenkerachse mit Einzelradaufhängung
- Stabilisator vorn und hinten

Lenkung

- Elektromechanische Servolenkung, höhen- und längseinstellbar
- Zusammenschiebbare Sicherheitslenksäule

Bremsanlage

- Elektronisch geregeltes Antiblockiersystem (ABS) mit Elektronischer Bremskraftverteilung (EBV)
- Diagonal-Zweikreis-Bremssystem mit innenbelüfteten Scheibenbremsen vorn und Scheibenbremsen hinten
- Asbestfreie Bremsbeläge
- Bremsassistent

Aufbau

- Airbagsystem für Fahrer und Beifahrer
- Kopf- und Seitenairbag für Frontpassagiere, kombiniert
- Selbsttragende Karosserie mit formstabilem Sicherheitsfahrergastraum
- Versteifungsprofile in den Türen und Seitenstrukturen zur Erhöhung der seitlichen Kollisionssicherheit
- Verformungszonen vorn und hinten

Korrosionsschutz

- Verzinkte Karosserie
- Langzeit-Hohlraumkonservierung durch Heißwachs
- Kunststoff-Radhausschalen vorn und hinten
- Dauerschutzkonservierung für Unterboden und Radhäuser

Abmessungen

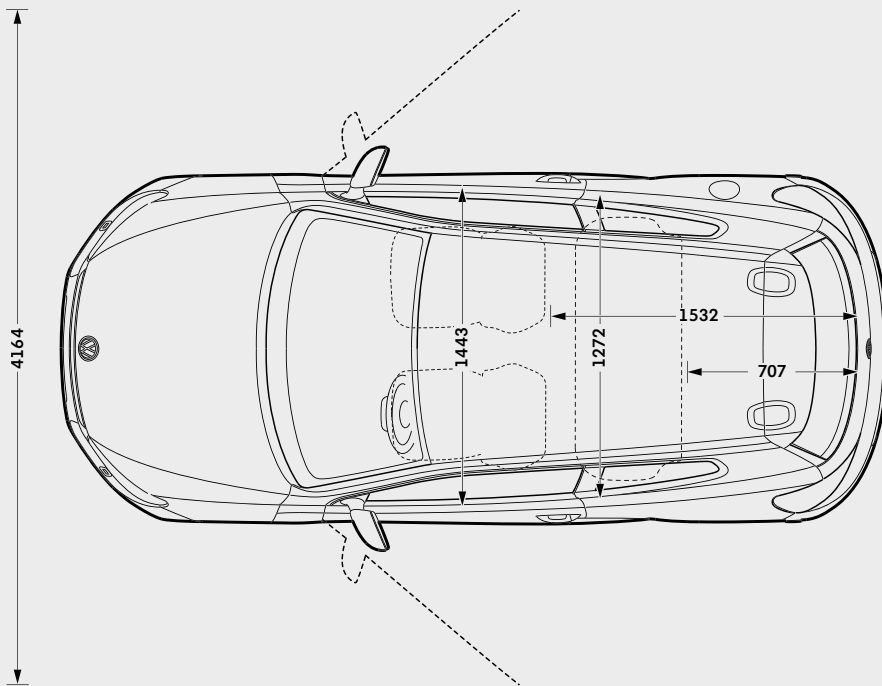
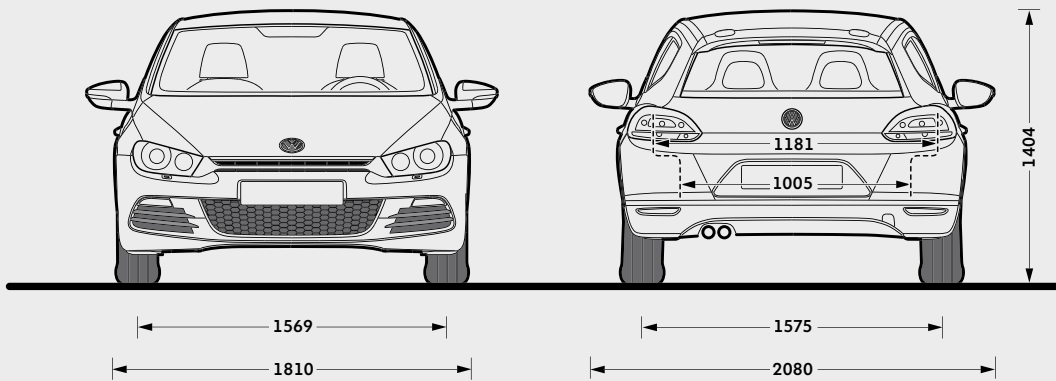
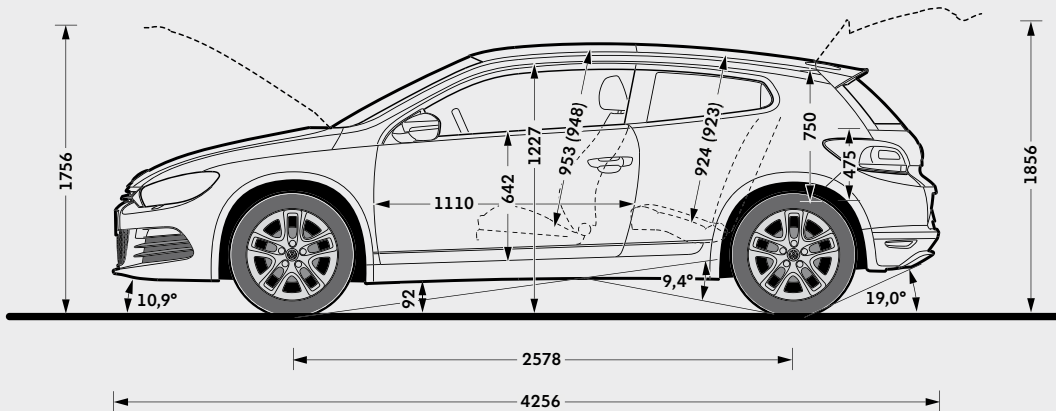

Gepäckraumvolumen¹⁾
312/1006 l

Kraftstoffbehältervolumen
ca. 50 l

Wendekreis
11,0 m

Klammerwerte in der Skizze gelten bei Panorama-Ausstelldach.

¹⁾ Messung nach ISO 3832 mit Quadern von 200 x 100 x 50 mm Kantenlänge bei aufgestellter/umgeklappter Rücksitzbank und -lehne.
(2. Wert bei dachhoher Beladung).

Der Weg zu Ihrem neuen Scirocco kann ganz einfach und unkompliziert sein. Denn mit unseren Finanzdienstleistungen bekommen Sie alles aus einer Hand: ein maßgeschneidertes Finanzierungs- oder Leasingangebot und den optimalen Schutz einer umfassenden Versicherung, inklusive Garantie!

Nutzen Sie den Service und die Erfahrung eines kompetenten Partners: Volkswagen Bank, Volkswagen Leasing und Volkswagen VersicherungsService – der Finanzdienstleister speziell für Sie als Volkswagen Fahrer. Damit Sie nicht nur Zeit, sondern auch bares Geld sparen.

Volkswagen Bank: der clevere Weg zu Ihrem Scirocco

Verwirklichen Sie Ihren Traum vom Scirocco einfach und schnell. Sie haben die Wahl:

Beim AutoCredit finanzieren Sie Ihr Wunschfahrzeug mit äußerst niedrigen Monatsraten und einer höheren Schlussrate. Erst am Vertragsende wählen Sie, ob Sie das Auto zurückgeben, die Schlussrate weiterfinanzieren oder sie auf einmal begleichen. Beim ClassicCredit führen Sie gleichbleibend günstige Monatsraten direkt zum Ziel:

Ihrem neuen Scirocco.

Fragen Sie Ihren Volkswagen Partner auch nach PRÄMIE *light* Plus, dem günstigen Komplettangebot aus Auto, Finanzierung und der ersten Kfz-Versicherung mit Garantie. Zusätzlich schützt Sie bei längerer Krankheit die Restschuldversicherung.

Ihr Volkswagen Partner berät Sie gern und stellt Ihnen ein maßgeschneidertes Angebot zusammen.

Volkswagen Leasing: der wirtschaftliche Weg zu Ihrem Scirocco

Wenn Sie Ihr Geld nicht beim Kauf eines neuen Scirocco festlegen wollen, bietet Ihnen Volkswagen Leasing eine vorteilhafte Alternative, gleichgültig, ob Sie Ihr Fahrzeug privat oder geschäftlich einsetzen. Denn Sie zahlen nur für das, was Sie nutzen – in niedrigen, monatlichen Raten. So bleibt Geld frei für andere schöne Dinge. Außerdem fahren Sie immer ein neues Volkswagen Modell mit moderner und zuverlässiger Technik. Am Vertragsende geben Sie Ihren Scirocco einfach zurück und leasen ein neues Modell. Und wenn Sie PRÄMIE *light* Plus wählen, bekommen Sie neben Ihrem neuen Scirocco zu kleinen Monatsraten eine besonders günstige Kfz-Versicherung mit Garantie, die Sie weitreichend vor unerwarteten Reparaturkosten schützt. So können Sie sich jetzt mit PRÄMIE *light* Plus noch gründlicher gegen Kostenrisiken absichern: mit exklusiven Spartarifen, bequem und komplett aus einer Hand.

Fragen Sie Ihren Volkswagen Partner.

Volkswagen VersicherungsService: Weg frei für Ihren Scirocco

Starten Sie durch, wenn andere warten! Der Volkswagen VersicherungsService bietet Ihnen alle Voraussetzungen für perfekte Leistungen rund um Ihren Scirocco.

Grünes Licht von Anfang an: Gleich beim Autokauf erwartet Sie eine, auf Ihre persönliche Versicherungssituation abgestimmte, umfassende Beratung.

Grünes Licht für clevere Rechner: Profitieren Sie von unseren günstigen Angeboten, die Ihre Kosten auf ein Minimum reduzieren.

Grünes Licht für Ihre Mobilität: Der Volkswagen VersicherungsService hilft Ihnen in ganz Europa.

Tag und Nacht, das ganze Jahr und immer in Ihrer Nähe!

Grünes Licht, wenn andere Rot sehen: Unser Schadenservice sorgt für eine schnelle Reparatur, selbstverständlich mit Originalersatzteilen und Garantie.

Grüne Welle: Lassen Sie keine Frage offen. Ihr Volkswagen Partner informiert Sie gern.

Schauen Sie doch mal vorbei!

www.volkswagenbank.de

Der Scirocco

915.1192.22.01 · Printed in Germany

Änderungen vorbehalten

Ausgabe: 28. Mai 2009

Internet: www.volkswagen.de