

Technik und Preise  
Gültig für das Modelljahr 2010



Das Auto.

# Der Passat und Passat Variant



## Modelle

Modelle mit Ottomotor		Getriebe	Türen	Leistung kW (PS)	Preis in €
Passat Trendline		5-Gang	4	75 (102)	23.525,-
	TSI	6-Gang	4	90 (122)	25.100,-
	TSI	7-Gang-Doppelkupplungsgetriebe DSG	4	90 (122)	27.200,-
	TSI BlueMotion Technology	6-Gang	4	90 (122)	25.650,-
	FSI 4MOTION	6-Gang	4	110 (150)	29.325,-
	TSI	6-Gang	4	118 (160)	27.675,-
	TSI	7-Gang-Doppelkupplungsgetriebe DSG	4	118 (160)	29.775,-

Modelle mit Dieselmotor		Getriebe	Türen	Leistung kW (PS)	Preis in €
Passat Trendline	TDI	5-Gang	4	81 (110)	26.475,-
	TDI BlueMotion Technology	5-Gang	4	81 (110)	27.025,-
	TDI	6-Gang	4	103 (140)	28.150,-
	TDI	6-Gang-Doppelkupplungsgetriebe DSG	4	103 (140)	30.250,-
	TDI 4MOTION	6-Gang	4	103 (140)	30.025,-
	BlueTDI	6-Gang	4	105 (143) <sup>1)</sup>	29.650,-
	BlueTDI	6-Gang-Doppelkupplungsgetriebe DSG	4	105 (143) <sup>1)</sup>	31.750,-
	TDI	6-Gang	4	125 (170)	29.375,-
	TDI	6-Gang-Doppelkupplungsgetriebe DSG	4	125 (170)	31.475,-

Modelle mit bivalenten Antriebskonzept (Betrieb mit Erdgas oder Benzin)		Getriebe	Türen	Leistung kW (PS)	Preis in €
Passat Trendline	TSI EcoFuel	6-Gang	4	110 (150)	30.525,-
	TSI EcoFuel	7-Gang-Doppelkupplungsgetriebe DSG	4	110 (150)	32.625,-

<sup>1)</sup> Diese Motor-Getriebe-Kombination ist mit einem mehrstufigen Abgasnachbehandlungssystem (Dieselpartikelfilter und SCR-Katalysator) ausgestattet. Die angegebenen Preise inkl. 19 % MwSt. sind unverbindliche Preisempfehlungen der Volkswagen AG ab Werk ohne Überführungskosten.

Alle aufgeführten Motoren entsprechen der Emissionsklasse Euro 4, Euro 5 bzw. Euro 6 N und erhalten die grüne Feinstaubplakette.

Alle aufgeführten Dieselmotoren sind mit einem Dieselpartikelfilter ausgestattet.

Informationen zu Kraftstoffverbräuchen und CO<sub>2</sub>-Emissionen finden Sie auf den Motorenseiten 40 - 51.

4MOTION®, BlueMotion®, BlueTDI®, DSG®, EcoFuel®, FSI®, TDI® und TSI® sind eingetragene Markenzeichen von Unternehmen der Volkswagen Gruppe in Deutschland sowie weiteren Ländern.

iPod ist ein eingetragenes Markenzeichen von Apple Computer International.

Alle Angaben entsprechen den zum Zeitpunkt der Drucklegung vorhandenen Kenntnissen und basieren auf den Merkmalen des deutschen Marktes.

## Modelle

Modelle mit Ottomotor		Getriebe	Türen	Leistung kW (PS)	Preis in €
<b>Passat Variant Trendline</b>		5-Gang	4	75 (102)	24.700,-
	TSI	6-Gang	4	90 (122)	26.275,-
	TSI	7-Gang-Doppelkupplungsgetriebe DSG	4	90 (122)	28.375,-
	TSI BlueMotion Technology	6-Gang	4	90 (122)	26.825,-
	FSI 4MOTION	6-Gang	4	110 (150)	30.500,-
	TSI	6-Gang	4	118 (160)	28.850,-
	TSI	7-Gang-Doppelkupplungsgetriebe DSG	4	118 (160)	30.950,-

Modelle mit Dieselmotor		Getriebe	Türen	Leistung kW (PS)	Preis in €
<b>Passat Variant Trendline</b>	TDI	5-Gang	4	81 (110)	27.650,-
	TDI BlueMotion Technology	5-Gang	4	81 (110)	28.200,-
	TDI	6-Gang	4	103 (140)	29.325,-
	TDI	6-Gang-Doppelkupplungsgetriebe DSG	4	103 (140)	31.425,-
	TDI 4MOTION	6-Gang	4	103 (140)	31.200,-
	BlueTDI	6-Gang	4	105 (143) <sup>1)</sup>	30.825,-
	BlueTDI	6-Gang-Doppelkupplungsgetriebe DSG	4	105 (143) <sup>1)</sup>	32.925,-
	TDI	6-Gang	4	125 (170)	30.550,-
	TDI	6-Gang-Doppelkupplungsgetriebe DSG	4	125 (170)	32.650,-

Modelle mit bivalenten Antriebskonzept (Betrieb mit Erdgas oder Benzin)		Getriebe	Türen	Leistung kW (PS)	Preis in €
<b>Passat Variant Trendline</b>	TSI EcoFuel	6-Gang	4	110 (150)	31.700,-
	TSI EcoFuel	7-Gang-Doppelkupplungsgetriebe DSG	4	110 (150)	33.800,-

<sup>1)</sup> Diese Motor-Getriebe-Kombination ist mit einem mehrstufigen Abgasnachbehandlungssystem (Dieselpartikelfilter und SCR-Katalysator) ausgestattet. Informationen zu Kraftstoffverbräuchen und CO<sub>2</sub>-Emissionen finden Sie auf den Motorenseiten 40 - 51.

## Ausstattungsübersicht

### Ausstattung des Passat und Passat Variant Trendline

<b>Exterieur und Räder</b>	- 4 Stahlräder 6 ½ J x 16 mit Radvollblenden, Reifen 205/55 R 16 (nicht bei BlueMotion Technology und BlueTDI)	
	- 4 Stahlräder 6 ½ J x 16 mit Radvollblenden, rollwiderstandsoptimierte Reifen 205/55 R 16 (nur bei BlueMotion Technology und BlueTDI)	
	- Außenspiegelgehäuse und Türgriffe in Wagenfarbe	
	- Blinkleuchten im vorderen Stoßfänger integriert	
	- Blinkleuchten in LED-Technik seitlich in Außenspiegel integriert	
	- Chromleiste an der Gepäckraumklappe (nur bei Passat Variant)	
	- Dachreling schwarz (nur bei Passat Variant)	
	- Halogen-Hauptscheinwerfer	
	- Karosserie verzinkt	
	- Kühlergrillrahmen in Chrom	
	- Rückleuchten in LED-Technik	
	- Schriftzug „BlueMotion Technology“ auf der Gepäckraumklappe (nur bei BlueMotion Technology)	
	- Schriftzug „BlueTDI“ im Kühlergrill und auf der Gepäckraumklappe (nur bei BlueTDI)	
	- Stoßfänger in Wagenfarbe und Schutzleisten vorn und seitlich in schwarz	
	- Wärmeschutzverglasung grün	
	<b>Interieur</b>	- 2 Becherhalter vorn
		- Ablagefach mit Klappe in Dachkonsole
- Ablagefächer in allen Türen mit Halterungen für 1-l-Flasche auf der Fahrerseite und 1,5-l-Flasche auf der Beifahrerseite; Regenschirmfach auf Fahrerseite		
- Chromzierringe an den Instrumenten im Kombi-Instrument		
- Dekoreinlagen „Dark Rhodium“ für Instrumententafel und Mittelkonsole		
- Fahrersitz mit Höheneinstellung		
- Gepäckraumabdeckung auszieh- und herausnehmbar (nur bei Passat Variant)		
- Gepäckraumauskleidung in Textil		
- Handschuhfach abschließbar, beleuchtet und mit Kühlmöglichkeit		
- Lenkrad (4 Speichen)		
- Nichtraucher Ausführung: Ablagefach und Steckdose anstelle von Aschenbecher und Zigarettenanzünder vorn		
- Rücksitzbank und -lehne asymmetrisch geteilt umklappbar, mit Mittelarmlehne (nur bei Passat Variant)		
- Rücksitzbank ungeteilt, Lehne asymmetrisch geteilt umklappbar, mit Mittelarmlehne (nur bei Passat)		
- Schalthebelknauf in Leder (nur bei 4MOTION und Doppelkupplungsgetriebe DSG)		
- Sitzbezüge und Türverkleidungen in Flachgewebe, Dessin „Calino“		
- Taschenhaken im Gepäckraum (nur bei Passat Variant)		
<b>Sicherheit</b>	- 3 Kopfstützen hinten, die mittlere absenkbar	
	- 4 Verzurrösen im Gepäckraum	
	- 5 Dreipunkt-Automatiksicherheitsgurte, vorn mit Höheneinstellung und Gurtstraffer	
	- Airbag für Fahrer und Beifahrer, mit Beifahrerairbag-Deaktivierung	
	- Elektronisches Stabilisierungsprogramm (ESP) mit Gegenlenkunterstützung inkl. Antiblockiersystem (ABS) mit Bremsassistent, Antriebsschlupfregelung (ASR), Elektronische Differenzialsperre (EDS), Motorschleppmomentregelung (MSR) und Gespannstabilisierung	
	- ISOFIX-Halteösen (Vorrichtung zur Befestigung von 2 Kindersitzen auf der Rücksitzbank)	
	- Kopfairbagsystem für Front- und Fondpassagiere inkl. Seitenairbags vorn	
	- Rückstrahler in allen Türen	
	- Scheibenbremsen vorn und hinten, vorn innenbelüftet	
	- Sicherheitsoptimierte Kopfstützen vorn, mit kopfstützenintegrierter Entriegelungstaste	
	- Verbandtasche und Warndreieck	
	- Warnblinkautomatik bei Vollbremsung	
	- Warndreieck in Gepäckraumklappe integriert	
	- Wegfahrsperrung elektronisch	

## Ausstattungsübersicht

### Ausstattung des Passat und Passat Variant Trendline

<b>Funktion</b>	<ul style="list-style-type: none"><li>- AdBlue-Tank in der Reserveradmulde, Fassungsvermögen ca. 17 Liter (nur bei BlueTDI)</li><li>- Außenspiegel auf der Fahrerseite asphärisch</li><li>- Außenspiegel elektrisch einstell- und beheizbar</li><li>- Außentemperaturanzeige</li><li>- Auto-Hold-Funktion (nur bei Automatik- und Doppelkupplungsgetriebe DSG)</li><li>- Elektronische Parkbremse inkl. Berganfahrassistent</li><li>- Fensterheber vorn elektrisch</li><li>- Fernentriegelung für Gepäckraum- und Tankklappe</li><li>- Gepäckraumklappe mit automatischer Öffnung (nur bei Passat)</li><li>- Heckscheibenwischer mit Intervallschaltung (nur bei Passat Variant)</li><li>- Innenleuchte vorn und hinten mit Abschaltverzögerung und Dimmfunktion, 2 Leseleuchten vorn</li><li>- Instrumentenbeleuchtung weiß, regelbar; rotes Nachtdesign für Schalter</li><li>- Karosserie tiefer gelegt, vorn ca. 15 mm, hinten ca. 8 mm (nur bei BlueMotion Technology)</li><li>- Klimaanlage „Climatic“</li><li>- Kombi-Instrument mit elektronischem Tachometer, Kilometer- und Tageskilometerzähler, Drehzahlmesser</li><li>- Komfortstartfunktion „Press &amp; Drive“ in Instrumententafel</li><li>- Ladeboden aufstellbar (nur bei Passat Variant)</li><li>- Lenksäule mit Höhen- und Längseinstellung</li><li>- Make-up-Spiegel in den Sonnenblenden</li><li>- Multifunktionsanzeige „Plus“ (nur bei BlueMotion Technology, BlueTDI und TSI EcoFuel)</li><li>- Scheibenantenne</li><li>- Scheibenwischer vorn mit Intervallschaltung</li><li>- Servolenkung elektromechanisch, geschwindigkeitsabhängig geregelt</li><li>- Start-Stopp-System mit Bremsenergie-Rückgewinnung (nur bei BlueMotion Technology)</li><li>- Staub- und Pollenfilter mit Aktivkohleinsatz</li><li>- Tire Mobility Set, 12-Volt-Kompressor und Reifendichtmittel (Entfall bei V6 FSI)</li><li>- Warnleuchte für AdBlue-Stand (nur bei BlueTDI)</li><li>- Warnleuchte für nicht geschlossene Türen und Gepäckraum</li><li>- Warnleuchte für Waschwasserstand</li><li>- Warnton und -leuchte für nicht angelegte Gurte vorn</li><li>- Zentralverriegelung mit Funkfernbedienung, 2 Funkschlüssel</li></ul>
-----------------	--

### Ausstattung des Passat und Passat Variant TSI EcoFuel, zusätzlich bzw. abweichend zur Ausstattung des Passat und Passat Variant in den entsprechenden Ausstattungslinien

<b>Exterieur und Räder</b>	<ul style="list-style-type: none"><li>- Entfall Reserveradmulde</li><li>- Schriftzug „TSI EcoFuel“ auf der Gepäckraumklappe</li></ul>
<b>Funktion</b>	<ul style="list-style-type: none"><li>- 3 Stahl-Gastanks am Unterboden befestigt (Fassungsvermögen ca. 21 kg)</li><li>- Antriebskonzept bivalent (Betrieb mit Erdgas oder Benzin)</li><li>- Benzintank (Fassungsvermögen ca. 31 l)</li><li>- Einfüllstutzen für Erdgas- und Benzinbetankung unter gemeinsamer Tankklappe</li><li>- Karosserie ca. 10 mm höhergelegt</li><li>- Kombi-Instrument mit getrennter Kraftstoff-Füllstands- und Reichweitenanzeige inkl. LED-Anzeige der Betriebsart für Erdgas und Benzin</li><li>- Multifunktionsanzeige „Plus“</li></ul>

## Modelle

Modelle mit Ottomotor		Getriebe	Türen	Leistung kW (PS)	Preis in €
Passat Comfortline		5-Gang	4	75 (102)	24.650,-
	TSI	6-Gang	4	90 (122)	26.225,-
	TSI	7-Gang-Doppelkupplungsgetriebe DSG	4	90 (122)	28.325,-
	TSI BlueMotion Technology	6-Gang	4	90 (122)	26.775,-
	FSI 4MOTION	6-Gang	4	110 (150)	30.450,-
	TSI	6-Gang	4	118 (160)	28.800,-
	TSI	7-Gang-Doppelkupplungsgetriebe DSG	4	118 (160)	30.900,-
	TSI	6-Gang	4	147 (200)	30.725,-
	TSI	6-Gang-Automatik (Tiptronic)	4	147 (200)	32.825,-
	V6 FSI 4MOTION	6-Gang-Doppelkupplungsgetriebe DSG	4	184 (250)	38.075,-

Modelle mit Dieselmotor		Getriebe	Türen	Leistung kW (PS)	Preis in €
Passat Comfortline	TDI	5-Gang	4	81 (110)	27.600,-
	TDI BlueMotion Technology	5-Gang	4	81 (110)	28.150,-
	TDI	6-Gang	4	103 (140)	29.275,-
	TDI	6-Gang-Doppelkupplungsgetriebe DSG	4	103 (140)	31.375,-
	TDI 4MOTION	6-Gang	4	103 (140)	31.150,-
	BlueTDI	6-Gang	4	105 (143) <sup>1)</sup>	30.775,-
	BlueTDI	6-Gang-Doppelkupplungsgetriebe DSG	4	105 (143) <sup>1)</sup>	32.875,-
	TDI	6-Gang	4	125 (170)	30.500,-
	TDI	6-Gang-Doppelkupplungsgetriebe DSG	4	125 (170)	32.600,-

Modelle mit bivalenten Antriebskonzept (Betrieb mit Erdgas oder Benzin)		Getriebe	Türen	Leistung kW (PS)	Preis in €
Passat Comfortline	TSI EcoFuel	6-Gang	4	110 (150)	31.650,-
	TSI EcoFuel	7-Gang-Doppelkupplungsgetriebe DSG	4	110 (150)	33.750,-

<sup>1)</sup> Diese Motor-Getriebe-Kombination ist mit einem mehrstufigen Abgasnachbehandlungssystem (Dieselpartikelfilter und SCR-Katalysator) ausgestattet. Informationen zu Kraftstoffverbräuchen und CO<sub>2</sub>-Emissionen finden Sie auf den Motorensseiten 40 - 51.

## Modelle

Modelle mit Ottomotor		Getriebe	Türen	Leistung kW (PS)	Preis in €
<b>Passat Variant Comfortline</b>		5-Gang	4	75 (102)	25.825,-
	TSI	6-Gang	4	90 (122)	27.400,-
	TSI	7-Gang-Doppelkupplungsgetriebe DSG	4	90 (122)	29.500,-
	TSI BlueMotion Technology	6-Gang	4	90 (122)	27.950,-
	FSI 4MOTION	6-Gang	4	110 (150)	31.625,-
	TSI	6-Gang	4	118 (160)	29.975,-
	TSI	7-Gang-Doppelkupplungsgetriebe DSG	4	118 (160)	32.075,-
	TSI	6-Gang	4	147 (200)	31.900,-
	TSI	6-Gang-Automatik (Tiptronic)	4	147 (200)	34.000,-
	V6 FSI 4MOTION	6-Gang-Doppelkupplungsgetriebe DSG	4	184 (250)	39.400,-

Modelle mit Dieselmotor		Getriebe	Türen	Leistung kW (PS)	Preis in €
<b>Passat Variant Comfortline</b>	TDI	5-Gang	4	81 (110)	28.775,-
	TDI BlueMotion Technology	5-Gang	4	81 (110)	29.325,-
	TDI	6-Gang	4	103 (140)	30.450,-
	TDI	6-Gang-Doppelkupplungsgetriebe DSG	4	103 (140)	32.550,-
	TDI 4MOTION	6-Gang	4	103 (140)	32.325,-
	BlueTDI	6-Gang	4	105 (143) <sup>1)</sup>	31.950,-
	BlueTDI	6-Gang-Doppelkupplungsgetriebe DSG	4	105 (143) <sup>1)</sup>	34.050,-
	TDI	6-Gang	4	125 (170)	31.675,-
	TDI	6-Gang-Doppelkupplungsgetriebe DSG	4	125 (170)	33.775,-

Modelle mit bivalenten Antriebskonzept (Betrieb mit Erdgas oder Benzin)		Getriebe	Türen	Leistung kW (PS)	Preis in €
<b>Passat Variant Comfortline</b>	TSI EcoFuel	6-Gang	4	110 (150)	32.825,-
	TSI EcoFuel	7-Gang-Doppelkupplungsgetriebe DSG	4	110 (150)	34.925,-

<sup>1)</sup> Diese Motor-Getriebe-Kombination ist mit einem mehrstufigen Abgasnachbehandlungssystem (Dieselpartikelfilter und SCR-Katalysator) ausgestattet. Informationen zu Kraftstoffverbräuchen und CO<sub>2</sub>-Emissionen finden Sie auf den Motorenseniten 40 - 51.

## Ausstattungsübersicht

### Ausstattung des Passat und Passat Variant Comfortline, zusätzlich bzw. abweichend zur Ausstattung des Trendline

<b>Exterieur</b>	- 4 Stahlräder 6 ½ J x 16 mit Radvollblenden, Reifen 215/55 R 16 (nicht bei V6 FSI, BlueMotion Technology und BlueTDI)	
	- 4 Stahlräder 6 ½ J x 16 mit Radvollblenden, rollwiderstandsoptimierte Reifen 205/55 R 16 (nur bei BlueMotion Technology und BlueTDI)	
	- 4 Leichtmetallräder „Solitude“ 7 ½ J x 17, Mobilitätsreifen 235/45 R 17 (nur bei V6 FSI)	
	- Blinkleuchten weiß, im vorderen Stoßfänger integriert	
	- Chromleisten an den Seitenfenstern	
	- Dachreling silber eloxiert (nur bei Passat Variant V6 FSI)	
	- Schutzleisten vorn in Wagenfarbe und seitlich in Chrom (nur bei Passat Variant)	
	- Schutzleisten vorn in Wagenfarbe, Schutzleisten seitlich und hinten in Chrom (nur bei Passat)	
	<b>Interieur</b>	- 2 Ablagefächer in der Instrumententafel bzw. 1 Ablagefach in Verbindung mit Mobiltelefonvorbereitung „Premium“
		- 2 Becherhalter vorn mit Abdeckung
- Ablageaschen an den Rückseiten der Vordersitze		
- Ambientebeleuchtung		
- Beifahrersitzlehne komplett umklappbar (nur bei Passat Variant)		
- Beifahrersitz mit Höheneinstellung und Lendenwirbelstütze		
- Dekoreinlagen „Chrom matt“ für Instrumententafel und für Mittelkonsole bei Innenausstattung Schwarz und Classic Grey		
- Dekoreinlagen „Edelstahl gebürstet“ für Instrumententafel und für Mittelkonsole bei Innenausstattung Latte Macchiato und Corn Silk Beige		
- Durchlademöglichkeit in der Rücksitzbank inkl. Mittelarmlehne hinten mit Ablagebox und 2 Becherhaltern		
- Komfortsitze vorn		
- Lendenwirbelstütze und Einstellung der Lehnenneigung für Vordersitze, auf der Fahrerseite elektrisch einstellbar		
- Mittelarmlehne vorn mit Ablagebox, 2 Luftausströmer hinten		
- Sitzmittelbahnen in Loop-Velours, Dessin „Verona“; Sitzwangen, Kopfstützen und Türverkleidungen in Flachgewebe		
- Taschenhaken im Gepäckraum (nur bei Passat)		
- Textilfußmatten vorn und hinten		

## Ausstattungsübersicht

### Ausstattung des Passat und Passat Variant Comfortline, zusätzlich bzw. abweichend zur Ausstattung des Trendline

<b>Sicherheit</b>	- Diebstahlwarnanlage „Plus“ mit Wegfahrsperre elektronisch, Innenraumüberwachung, Back-up-Horn und Abschleppschutz (nur bei V6 FSI)
	- Innenspiegel automatisch abblendend
	- Reifenfülldruck-Kontrollsystem (nur bei V6 FSI)
<b>Funktion</b>	- 12-Volt-Steckdose an der Mittelkonsole hinten und im Gepäckraum
	- Adaptive Fahrwerksregelung DCC, Karosserie um ca. 10 mm tiefergelegt (nur bei V6 FSI)
	- Entfall Tire Mobility Set (nur bei V6 FSI)
	- Fahrlichtschaltung automatisch, mit „Leaving home“-Funktion und manueller „Coming home“-Funktion
	- Fensterheber vorn und hinten elektrisch
	- Geschwindigkeitsregelanlage
	- Innenleuchte vorn und hinten mit Abschaltverzögerung und Dimmfunktion, je 2 Leseleuchten mit Chromringen vorn und hinten
	- Ladekantenschutz in Edelstahl (nur bei Passat Variant V6 FSI)
	- Make-up-Spiegel beleuchtet in den Sonnenblenden
	- Multifunktionsanzeige „Plus“ (nur bei V6 FSI, BlueMotion Technology, BlueTDI und TSI EcoFuel)
	- Regensensor

## Modelle

Modelle mit Ottomotor		Getriebe	Türen	Leistung kW (PS)	Preis in €
<b>Passat Sportline</b>		5-Gang	4	75 (102)	25.175,-
	TSI	6-Gang	4	90 (122)	26.750,-
	TSI	7-Gang-Doppelkupplungsgetriebe DSG	4	90 (122)	28.850,-
	TSI BlueMotion Technology	6-Gang	4	90 (122)	27.200,-
	FSI 4MOTION	6-Gang	4	110 (150)	30.975,-
	TSI	6-Gang	4	118 (160)	29.325,-
	TSI	7-Gang-Doppelkupplungsgetriebe DSG	4	118 (160)	31.425,-
	TSI	6-Gang	4	147 (200)	31.250,-
	TSI	6-Gang-Automatik (Tiptronic)	4	147 (200)	33.350,-
	V6 FSI 4MOTION	6-Gang-Doppelkupplungsgetriebe DSG	4	184 (250)	38.275,-

Modelle mit Dieselmotor		Getriebe	Türen	Leistung kW (PS)	Preis in €
<b>Passat Sportline</b>	TDI	5-Gang	4	81 (110)	28.125,-
	TDI BlueMotion Technology	5-Gang	4	81 (110)	28.575,-
	TDI	6-Gang	4	103 (140)	29.800,-
	TDI	6-Gang-Doppelkupplungsgetriebe DSG	4	103 (140)	31.900,-
	TDI 4MOTION	6-Gang	4	103 (140)	31.675,-
	BlueTDI	6-Gang	4	105 (143) <sup>1)</sup>	31.200,-
	BlueTDI	6-Gang-Doppelkupplungsgetriebe DSG	4	105 (143) <sup>1)</sup>	33.300,-
	TDI	6-Gang	4	125 (170)	31.025,-
	TDI	6-Gang-Doppelkupplungsgetriebe DSG	4	125 (170)	33.125,-

Modelle mit Ottomotor		Getriebe	Türen	Leistung kW (PS)	Preis in €
<b>Passat Variant Sportline</b>		5-Gang	4	75 (102)	26.350,-
	TSI	6-Gang	4	90 (122)	27.925,-
	TSI	7-Gang-Doppelkupplungsgetriebe DSG	4	90 (122)	30.025,-
	TSI BlueMotion Technology	6-Gang	4	90 (122)	28.375,-
	FSI 4MOTION	6-Gang	4	110 (150)	32.150,-
	TSI	6-Gang	4	118 (160)	30.500,-
	TSI	7-Gang-Doppelkupplungsgetriebe DSG	4	118 (160)	32.600,-
	TSI	6-Gang	4	147 (200)	32.425,-
	TSI	6-Gang-Automatik (Tiptronic)	4	147 (200)	34.525,-
	V6 FSI 4MOTION	6-Gang-Doppelkupplungsgetriebe DSG	4	184 (250)	39.600,-

Modelle mit Dieselmotor		Getriebe	Türen	Leistung kW (PS)	Preis in €
<b>Passat Variant Sportline</b>	TDI	5-Gang	4	81 (110)	29.300,-
	TDI BlueMotion Technology	5-Gang	4	81 (110)	29.750,-
	TDI	6-Gang	4	103 (140)	30.975,-
	TDI	6-Gang-Doppelkupplungsgetriebe DSG	4	103 (140)	33.075,-
	TDI 4MOTION	6-Gang	4	103 (140)	32.850,-
	BlueTDI	6-Gang	4	105 (143) <sup>1)</sup>	32.375,-
	BlueTDI	6-Gang-Doppelkupplungsgetriebe DSG	4	105 (143) <sup>1)</sup>	34.475,-
	TDI	6-Gang	4	125 (170)	32.200,-
	TDI	6-Gang-Doppelkupplungsgetriebe DSG	4	125 (170)	34.300,-

<sup>1)</sup> Diese Motor-Getriebe-Kombination ist mit einem mehrstufigen Abgasnachbehandlungssystem (Dieselpartikelfilter und SCR-Katalysator) ausgestattet. Informationen zu Kraftstoffverbräuchen und CO<sub>2</sub>-Emissionen finden Sie auf den Motorenseiten 40 - 51.

## Ausstattungsübersicht

### Ausstattung des Passat und Passat Variant Sportline, zusätzlich bzw. abweichend zur Ausstattung des Trendline

<b>Exterieur und Räder</b>	- 4 Leichtmetallräder „Catalunya“ 7 J x 16, Oberfläche glanzgedreht, Reifen 215/55 R 16 (nicht bei V6 FSI, BlueMotion Technology und BlueTDI)
	- 4 Leichtmetallräder „Catalunya“ 7 J x 16, Oberfläche glanzgedreht, rollwiderstandsoptimierte Reifen 205/55 R 16 (nur bei BlueMotion Technology und BlueTDI)
	- 4 Leichtmetallräder „Solitude“ 7 ½ J x 17, Mobilitätsreifen 235/45 R 17 (nur bei V6 FSI)
	- Blinkleuchten weiß, im vorderen Stoßfänger integriert
	- Dachreling silber eloxiert (nur bei Passat Variant V6 FSI)
	- Schutzleisten vorn in Wagenfarbe und seitlich in Chrom
<b>Interieur</b>	- 2 Ablagefächer in der Instrumententafel bzw. 1 Ablagefach in Verbindung mit Mobiltelefonvorbereitung „Premium“
	- 2 Becherhalter vorn mit Abdeckung
	- Ablageaschen an den Rückseiten der Vordersitze
	- Ambientebeleuchtung
	- Beifahrersitz mit Höheneinstellung und Lendenwirbelstütze
	- Dekoreinlagen „Chrom matt“ für Instrumententafel und für Mittelkonsole bei Innenausstattung Schwarz und Classic Grey
	- Dekoreinlagen „Edelstahl gebürstet“ für Instrumententafel und für Mittelkonsole bei Innenausstattung Latte Macchiato und Corn Silk Beige
	- Durchlademöglichkeit in der Rücksitzbank inkl. Mittelarmlehne hinten mit Ablagebox und 2 Becherhaltern
	- Lederlenkrad (3 Speichen) mit Alu-Dekor
	- Lendenwirbelstütze und Einstellung der Lehnenneigung für Vordersitze, auf der Fahrerseite elektrisch einstellbar
	- Mittelarmlehne vorn mit Ablagebox, 2 Luftausströmer hinten
	- Schalthebelknauf in Leder
	- Sitzbezüge und Türverkleidungen in Flachgewebe, Dessin „Monza“
	- Sportsitze vorn
	- Taschenhaken im Gepäckraum (nur bei Passat)
	- Textilfußmatten vorn und hinten
<b>Sicherheit</b>	- Diebstahlwarnanlage „Plus“ mit Wegfahrsperre elektronisch, Innenraumüberwachung, Back-up-Horn und Abschleppschutz (nur bei V6 FSI)
	- Reifenfülldruck-Kontrollsystem (nur bei V6 FSI)
<b>Funktion</b>	- 12-Volt-Steckdose an der Mittelkonsole hinten und im Gepäckraum
	- Adaptive Fahrwerksregelung DCC, Karosserie um ca. 10 mm tiefergelegt (nur bei V6 FSI)
	- Entfall Tire Mobility Set (nur bei V6 FSI)
	- Fensterheber vorn und hinten elektrisch
	- Innenleuchte vorn und hinten mit Abschaltverzögerung und Dimmfunktion, je 2 Leseleuchten mit Chromringen vorn und hinten
	- Ladekantenschutz in Edelstahl (nur bei Passat Variant V6 FSI)
	- Make-up-Spiegel beleuchtet in den Sonnenblenden
	- Multifunktionsanzeige (nicht bei V6 FSI, BlueMotion Technology und BlueTDI)
	- Multifunktionsanzeige „Plus“ (nur bei V6 FSI, BlueMotion Technology und BlueTDI)
- Sportfahrwerk, Karosserie um ca. 15 mm tiefer gelegt (auch bei BlueMotion Technology, nicht bei V6 FSI)	

## Modelle

Modelle mit Ottomotor		Getriebe	Türen	Leistung kW (PS)	Preis in €
Passat Highline	TSI	6-Gang	4	90 (122)	28.950,-
	TSI	7-Gang-Doppelkupplungsgetriebe DSG	4	90 (122)	31.050,-
	TSI BlueMotion Technology	6-Gang	4	90 (122)	29.400,-
	FSI 4MOTION	6-Gang	4	110 (150)	33.175,-
	TSI	6-Gang	4	118 (160)	31.525,-
	TSI	7-Gang-Doppelkupplungsgetriebe DSG	4	118 (160)	33.625,-
	TSI	6-Gang	4	147 (200)	33.450,-
	TSI	6-Gang-Automatik (Tiptronic)	4	147 (200)	35.550,-
	V6 FSI 4MOTION	6-Gang-Doppelkupplungsgetriebe DSG	4	184 (250)	40.475,-

Modelle mit Dieselmotor		Getriebe	Türen	Leistung kW (PS)	Preis in €
Passat Highline	TDI	5-Gang	4	81 (110)	30.325,-
	TDI BlueMotion Technology	5-Gang	4	81 (110)	30.775,-
	TDI	6-Gang	4	103 (140)	32.000,-
	TDI	6-Gang-Doppelkupplungsgetriebe DSG	4	103 (140)	34.100,-
	TDI 4MOTION	6-Gang	4	103 (140)	33.875,-
	BlueTDI	6-Gang	4	105 (143) <sup>1)</sup>	33.400,-
	BlueTDI	6-Gang-Doppelkupplungsgetriebe DSG	4	105 (143) <sup>1)</sup>	35.500,-
	TDI	6-Gang	4	125 (170)	33.225,-
	TDI	6-Gang-Doppelkupplungsgetriebe DSG	4	125 (170)	35.325,-

Modelle mit bivalenten Antriebskonzept (Betrieb mit Erdgas oder Benzin)		Getriebe	Türen	Leistung kW (PS)	Preis in €
Passat Highline	TSI EcoFuel	6-Gang	4	110 (150)	34.375,-
	TSI EcoFuel	7-Gang-Doppelkupplungsgetriebe DSG	4	110 (150)	36.475,-

<sup>1)</sup> Diese Motor-Getriebe-Kombination ist mit einem mehrstufigen Abgasnachbehandlungssystem (Dieselpartikelfilter und SCR-Katalysator) ausgestattet. Informationen zu Kraftstoffverbräuchen und CO<sub>2</sub>-Emissionen finden Sie auf den Motorensseiten 40 - 51.

## Modelle

Modelle mit Ottomotor		Getriebe	Türen	Leistung kW (PS)	Preis in €
<b>Passat Variant Highline</b>	TSI	6-Gang	4	90 (122)	30.275,-
	TSI	7-Gang-Doppelkupplungsgetriebe DSG	4	90 (122)	32.375,-
	TSI BlueMotion Technology	6-Gang	4	90 (122)	30.725,-
	FSI 4MOTION	6-Gang	4	110 (150)	34.500,-
	TSI	6-Gang	4	118 (160)	32.850,-
	TSI	7-Gang-Doppelkupplungsgetriebe DSG	4	118 (160)	34.950,-
	TSI	6-Gang	4	147 (200)	34.775,-
	TSI	6-Gang-Automatik (Tiptronic)	4	147 (200)	36.875,-
	V6 FSI 4MOTION	6-Gang-Doppelkupplungsgetriebe DSG	4	184 (250)	41.800,-

Modelle mit Dieselmotor		Getriebe	Türen	Leistung kW (PS)	Preis in €
<b>Passat Variant Highline</b>	TDI	5-Gang	4	81 (110)	31.650,-
	TDI BlueMotion Technology	5-Gang	4	81 (110)	32.100,-
	TDI	6-Gang	4	103 (140)	33.325,-
	TDI	6-Gang-Doppelkupplungsgetriebe DSG	4	103 (140)	35.425,-
	TDI 4MOTION	6-Gang	4	103 (140)	35.200,-
	BlueTDI	6-Gang	4	105 (143) <sup>1)</sup>	34.725,-
	BlueTDI	6-Gang-Doppelkupplungsgetriebe DSG	4	105 (143) <sup>1)</sup>	36.825,-
	TDI	6-Gang	4	125 (170)	34.550,-
	TDI	6-Gang-Doppelkupplungsgetriebe DSG	4	125 (170)	36.650,-

Modelle mit bivalenten Antriebskonzept (Betrieb mit Erdgas oder Benzin)		Getriebe	Türen	Leistung kW (PS)	Preis in €
<b>Passat Variant Highline</b>	TSI EcoFuel	6-Gang	4	110 (150)	35.700,-
	TSI EcoFuel	7-Gang-Doppelkupplungsgetriebe DSG	4	110 (150)	37.800,-

<sup>1)</sup> Diese Motor-Getriebe-Kombination ist mit einem mehrstufigen Abgasnachbehandlungssystem (Dieselpartikelfilter und SCR-Katalysator) ausgestattet. Informationen zu Kraftstoffverbräuchen und CO<sub>2</sub>-Emissionen finden Sie auf den Motorenseiten 40 - 51.

## Ausstattungsübersicht

### Ausstattung des Passat und Passat Variant Highline, zusätzlich bzw. abweichend zur Ausstattung des Trendline

<b>Exterieur und Räder</b>	- 4 Leichtmetallräder „Adelaide“ 7 J x 16, Reifen 215/55 R 16 (nicht bei V6 FSI, BlueMotion Technology und BlueTDI)
	- 4 Leichtmetallräder „Adelaide“ 7 J x 16, rollwiderstandsoptimierte Reifen 205/55 R 16 (nur bei BlueMotion Technology und BlueTDI)
	- 4 Leichtmetallräder „Solitude“ 7 ½ J x 17, Mobilitätsreifen 235/45 R 17 (nur bei V6 FSI)
	- Blinkleuchten weiß, im vorderen Stoßfänger integriert
	- Chromleisten an den Seitenfenstern
	- Dachreling silber eloxiert (nur bei Passat Variant)
	- Kühlergrillrahmen, Lamellen sowie Volkswagen Logo-Einfassung in Chrom
	- Schutzleisten vorn in Wagenfarbe und seitlich in Chrom (nur bei Passat Variant)
	- Schutzleisten vorn in Wagenfarbe, Schutzleisten seitlich und hinten in Chrom (nur bei Passat)
<b>Interieur</b>	- 2 Ablagefächer in der Instrumententafel bzw. 1 Ablagefach in Verbindung mit Mobiltelefonvorbereitung „Premium“
	- 2 Becherhalter vorn mit Abdeckung
	- Ablageaschen an den Rückseiten der Vordersitze
	- Ambientebeleuchtung
	- Beifahrersitz mit Höheneinstellung und Lendenwirbelstütze
	- Dekoreinlagen in Edelholz „Nussbaum-Wurzel“ für Instrumententafel und „Aluminium gebürstet“ für Mittelkonsole bei Innenausstattung Corn Silk Beige
	- Dekoreinlagen „Aluminium gebürstet“ für Instrumententafel und für Mittelkonsole bei Innenausstattung Schwarz, Classic Grey oder Latte Macchiato
	- Durchlademöglichkeit in der Rücksitzbank inkl. Mittelarmlehne hinten mit Ablagebox und 2 Becherhaltern
	- Lederlenkrad (3 Speichen) mit Alu-Dekor
	- Lendenwirbelstütze und Einstellung der Lehnenneigung für Vordersitze, auf der Fahrerseite elektrisch einstellbar
	- Mittelarmlehne vorn mit Ablagebox, 2 Luftausströmer hinten
	- Schalthebelknauf in Leder
	- Sitzmittelbahnen in Alcantara, Sitzwangen sowie Mittelarmlehnenoberflächen in Leder, Türverkleidungen in Lederoptik
	- Sportsitze vorn
	- Taschenhaken im Gepäckraum (nur bei Passat)
	- Textilfußmatten vorn und hinten
	- Vordersitze beheizbar

## Ausstattungsübersicht

### Ausstattung des Passat und Passat Variant Highline, zusätzlich bzw. abweichend zur Ausstattung des Trendline

<b>Sicherheit</b>	<ul style="list-style-type: none"><li>- Diebstahlwarnanlage „Plus“ mit Wegfahrsperre elektronisch, Innenraumüberwachung, Back-up-Horn und Abschleppschutz (nur bei V6 FSI)</li><li>- Innenspiegel automatisch abblendend</li><li>- Nebelscheinwerfer</li><li>- Reifenfülldruck-Kontrollsystem (nur bei V6 FSI)</li></ul>
<b>Funktion</b>	<ul style="list-style-type: none"><li>- 12-Volt-Steckdose an der Mittelkonsole hinten und im Gepäckraum</li><li>- 2 Leuchten im Fußraum vorn</li><li>- Adaptive Fahrwerksregelung DCC, Karosserie um ca. 10 mm tiefergelegt (nur bei V6 FSI)</li><li>- Automatische Umluftschtung mittels Luftgütesensor; Bedienung über Klimaanlage „Climatronic“</li><li>- Einstiegs-/Warnleuchten in allen Türen</li><li>- Entfall Tire Mobility Set (nur bei V6 FSI)</li><li>- Fahrlichtschaltung automatisch, mit „Leaving home“-Funktion und manueller „Coming home“-Funktion</li><li>- Fensterheber vorn und hinten elektrisch</li><li>- Geschwindigkeitsregelanlage</li><li>- Innenleuchte vorn und hinten mit Abschaltverzögerung und Dimmfunktion, je 2 Leseleuchten mit Chromringen vorn und hinten</li><li>- Klimaanlage „Climatronic“ mit 2-Zonen-Temperaturregelung, links und rechts getrennt regelbar, mit indirektem Belüftungsmodus</li><li>- Ladekantenschutz in Edelstahl (nur bei Passat Variant)</li><li>- Make-up-Spiegel beleuchtet in den Sonnenblenden, Sonnenblenden ausziehbar</li><li>- Multifunktionsanzeige (nicht bei V6 FSI, BlueMotion Technology, BlueTDI und TSI EcoFuel)</li><li>- Multifunktionsanzeige „Plus“ (nur bei V6 FSI, BlueMotion Technology, BlueTDI und TSI EcoFuel)</li><li>- Regensensor</li><li>- Scheibenwaschdüsen vorn automatisch beheizt</li></ul>

## Modelle

Modelle mit Ottomotor		Getriebe	Türen	Leistung kW (PS)	Preis in €
<b>Passat „R-Line Edition“</b>		5-Gang	4	75 (102)	27.675,-
	TSI	6-Gang	4	90 (122)	29.250,-
	TSI	7-Gang-Doppelkupplungsgetriebe DSG	4	90 (122)	31.350,-
	FSI 4MOTION	6-Gang	4	110 (150)	33.475,-
	TSI	6-Gang	4	118 (160)	31.825,-
	TSI	7-Gang-Doppelkupplungsgetriebe DSG	4	118 (160)	33.925,-
	TSI	6-Gang	4	147 (200)	33.750,-
	TSI	6-Gang-Automatik (Tiptronic)	4	147 (200)	35.850,-
	V6 FSI 4MOTION	6-Gang-Doppelkupplungsgetriebe DSG	4	184 (250)	40.875,-

Modelle mit Dieselmotor		Getriebe	Türen	Leistung kW (PS)	Preis in €
<b>Passat „R-Line Edition“</b>	TDI	5-Gang	4	81 (110)	30.625,-
	TDI	6-Gang	4	103 (140)	32.300,-
	TDI	6-Gang Doppelkupplungsgetriebe DSG	4	103 (140)	34.400,-
	TDI 4MOTION	6-Gang	4	103 (140)	34.175,-
	TDI	6-Gang	4	125 (170)	33.525,-
	TDI	6-Gang Doppelkupplungsgetriebe DSG	4	125 (170)	35.625,-

Modelle mit Ottomotor		Getriebe	Türen	Leistung kW (PS)	Preis in €
<b>Passat Variant „R-Line Edition“</b>		5-Gang	4	75 (102)	28.850,-
	TSI	6-Gang	4	90 (122)	30.425,-
	TSI	7-Gang-Doppelkupplungsgetriebe DSG	4	90 (122)	32.525,-
	FSI 4MOTION	6-Gang	4	110 (150)	34.650,-
	TSI	6-Gang	4	118 (160)	33.000,-
	TSI	7-Gang-Doppelkupplungsgetriebe DSG	4	118 (160)	35.100,-
	TSI	6-Gang	4	147 (200)	34.925,-
	TSI	6-Gang-Automatik (Tiptronic)	4	147 (200)	37.025,-
	V6 FSI 4MOTION	6-Gang-Doppelkupplungsgetriebe DSG	4	184 (250)	42.200,-

Modelle mit Dieselmotor		Getriebe	Türen	Leistung kW (PS)	Preis in €
<b>Passat Variant „R-Line Edition“</b>	TDI	5-Gang	4	81 (110)	31.800,-
	TDI	6-Gang	4	103 (140)	33.475,-
	TDI	6-Gang Doppelkupplungsgetriebe DSG	4	103 (140)	35.575,-
	TDI 4MOTION	6-Gang	4	103 (140)	35.350,-
	TDI	6-Gang	4	125 (170)	34.700,-
	TDI	6-Gang Doppelkupplungsgetriebe DSG	4	125 (170)	36.800,-

Informationen zu Kraftstoffverbräuchen und CO<sub>2</sub>-Emissionen finden Sie auf den Motorenseiten 40 - 51.

## Ausstattungsübersicht

### Ausstattung des Passat und Passat Variant R-Line Edition, zusätzlich bzw. abweichend zur Ausstattung des Comfortline

<b>Exterieur und Räder</b>	- 4 Leichtmetallräder „Omanyt“ 7 ½ J x 17, Felgenhorn glanzgedreht, Mobilitätsreifen 235/45 R 17 (nicht bei V6 FSI)
	- 4 Leichtmetallräder „Omanyt“ 8 J x 18, Felgenhorn glanzgedreht, Mobilitätsreifen 235/40 R 18 (nur bei V6 FSI)
	- Dachkantenspoiler in Wagenfarbe (nur bei Passat Variant)
	- Heckspoiler in Wagenfarbe (nur bei Passat)
	- Kühlergrillrahmen und Lamellen in Chrom matt
	- Logo „R-Line“ an den vorderen Seitenteilen
	- Schriftzugsatz „Edition“
	- Schwellerverbreiterung in Wagenfarbe
	- Stoßfänger vorn und hinten im R-Design, Stoßfängerunterteile in Wagenfarbe
	- Seitenscheiben hinten und Heckscheibe abgedunkelt, zu 65% lichtabsorbierend
<b>Interieur</b>	- Lederlenkrad (3 Speichen) mit Alu-Dekor
	- Schalthebelknauf in Leder
<b>Sicherheit</b>	- Nebelscheinwerfer
	- ParkPilot, akustische Warnsignale bei Hindernissen im Front- und Heckbereich, Anzeige im Display des Radiosystems
<b>Funktion</b>	- Entfall Tire Mobility Set
	- Multifunktionsanzeige „Plus“
	- Multimediabuchse AUX-IN
	- Klimaanlage „Climatronic“ mit 2-Zonen-Temperaturregelung, links und rechts getrennt regelbar, mit indirektem Belüftungsmodus
	- Radiosystem „RCD 310“, 4 x 20 Watt, 8 Lautsprecher <sup>1)</sup>
	- Scheibenwaschdüsen vorn automatisch beheizt
	- Sportfahrwerk, Karosserie um ca. 15 mm tiefer gelegt, für 18-Zoll-Leichtmetallräder (nicht bei V6 FSI)
- Vordersitze beheizbar	

<sup>1)</sup> Höherwertige Radiosysteme oder Radio-Navigationssysteme anstelle des „RCD 310“ zum jeweiligen Differenzpreis bestellbar.

## Sonderausstattungen

		Preis in €	Trendline	Comfortline	Sportline	Highline
<b>Airbags</b>	<b>Seitenairbags und Gurtstraffer hinten</b>	340,-	○	○	○	○
	Seitenairbag und Gurtstraffer für die äußeren Rücksitze zusätzlich zum bereits serienmäßigen Kopfairbagsystem für Front- und Fondpassagiere inkl. Seitenairbags und Gurtstraffer vorn					
<b>Anhängevorrichtung</b>	abnehmbar, mit Auto-Hold-Funktion <sup>1)</sup> und elektronischer Gespannstabilisierung	735,-	○	○	○	○
<b>Auto-Hold-Funktion<sup>1)</sup></b>	über elektronische Parkbremse (Serie bei Anhängevorrichtung, Automatik- und Doppelkupplungsgetriebe DSG)	54,-	○	○	○	○
<b>„Business“-Paket</b>	- Ambientebeleuchtung	1.115,-	○			
	- Diebstahlwarnanlage mit Wegfahrsperrung elektronisch, Back-up Horn und Komfortschließung <sup>2)</sup>					
	- Fahrlichtschialtung automatisch, mit „Leaving home“-Funktion und manueller „Coming home“-Funktion					
	- Innenleuchte vorn und hinten mit Abschaltverzögerung und Dimmfunktion, je 2 Leseleuchten mit Chromringen vorn und hinten					
	- Innenspiegel automatisch abblendend					
	- Geschwindigkeitsregelanlage					
	- Make-up Spiegel beleuchtet in den Sonnenblenden					
	- Mobiltelefonvorbereitung mit Freisprecheinrichtung und Halterung für Mobiltelefonschale <sup>3)</sup>					
	- Multifunktionsanzeige „Plus“					
	- Nebelscheinwerfer					
	- Radiosystem „RCD 310“, 4 x 20 Watt, 8 Lautsprecher <sup>4)</sup>					
	- Regensensor					
	- Scheibenwaschdüsen vorn automatisch beheizt					
	- Vordersitze beheizbar					
	..., für Trendline in Verbindung mit BlueTDI	1.050,-	○			
	..., für Comfortline	900,-		○		
	..., für Comfortline in Verbindung mit BlueTDI	835,-		○		
	..., für Comfortline V6 FSI	740,-		○		
	..., für Sportline	1.020,-			○	
	..., für Sportline in Verbindung mit R-Line „Exterieur“	950,-			○	
..., für Sportline V6 FSI	930,-			○		
..., für Sportline V6 FSI in Verbindung mit R-Line „Exterieur“	860,-			○		
..., für Highline	675,-				○	
..., für Highline V6 FSI	575,-				○	
(nicht für „R-Line Edition“ bestellbar)						

<sup>1)</sup> Entfall der Auto-Hold-Funktion bei BlueMotion Technology

<sup>2)</sup> Die Einstellung der Einzeltüröffnung kann über die optional erhältliche Multifunktionsanzeige „Plus“ vorgenommen oder bei Ihrem Volkswagen Partner durchgeführt werden.

<sup>3)</sup> Die Mobiltelefonschale ist nicht im Preis inbegriffen, sondern muss separat über die Firma Volkswagen Zubehör GmbH bestellt werden. Bitte prüfen Sie unbedingt, ob die Mobiltelefonschale für das jeweilige Mobiltelefon geeignet ist!

Informationen zur Kompatibilität und zu verfügbaren Mobiltelefonschalen finden Sie auf [www.volkswagen-zubehoer.de](http://www.volkswagen-zubehoer.de).

<sup>4)</sup> Höherwertige Radio- und Navigationssysteme anstelle des „RCD 310“ zum Differenzpreis bestellbar.

○ = Sonderausstattung gegen Mehrpreis

## Sonderausstattungen

		Preis in €	Trendline	Comfortline	Sportline	Highline
<b>Chromleisten</b>	an den Seitenfenstern	220,-		●	○	●
<b>Dachsysteme</b>	<b>Dachreling schwarz</b>		●	●	●	
	..., 2 Tragestäbe silber eloxiert mit Diebstahlschutz und in Stautasche beigelegt (nur für Passat Variant bestellbar)	200,-	○	○	○	
	<b>Dachreling silber eloxiert</b> (nicht für V6 FSI bestellbar, da Serie)	260,-	○	○	○	●
	..., 2 Tragestäbe silber eloxiert mit Diebstahlschutz und in Stautasche beigelegt	460,-	○	○	○	
	..., für V6 FSI	200,-		○	○	
	..., für Highline	200,-				○
	(nur für Passat Variant bestellbar)					
	<b>Schiebe-/Ausstell-Glasdach</b> elektrisch	935,-	○	○	○	○
	<b>Schiebe-/Ausstell-Solardach</b> elektrisch	1.300,-				○
	bewirkt eine Temperaturabsenkung im Innenraum des abgestellten Fahrzeugs durch das mit Solarstrom angetriebene Gebläse					
..., für Trendline, Comfortline und Sportline zusätzlich mit Climatronic	1.745,-	○	○	○		
..., für „R-Line Edition“	1.300,-		○			
<b>Dekoreinlagen</b>	„Aluminium gebürstet“ für Instrumententafel und Mittelkonsole bei Innenausstattung Corn Silk Beige	o. M.				○
	<b>Design „Edelstahl gebürstet“</b> für Instrumententafel und Mittelkonsole (nur in Verbindung mit Innenausstattung Latte Macchiato und Corn Silk Beige bestellbar)	o. M.		○	○	
	<b>Edelholz „Nussbaum-Wurzel“</b> für Instrumententafel und Dekoreinlagen „Aluminium gebürstet“ für Mittelkonsole	o. M.				○
	..., für Comfortline und Sportline	420,-		○	○	
	<b>Edelholz „Vavona“</b> für Instrumententafel und Dekoreinlagen „Aluminium gebürstet“ für Mittelkonsole	o. M.				○
..., für Comfortline und Sportline	420,-		○	○		
<b>Diebstahlwarnanlagen</b>	<b>Diebstahlwarnanlage</b> mit Wegfahrsperrung elektronisch, Back-up-Horn und Komfortschließung <sup>1)</sup>	220,-	○	○	○	○
	(nicht in Verbindung mit „Business“-Paket oder V6 FSI bestellbar, da im Paket enthalten bzw. Diebstahlwarnanlage „Plus“ Serie)					
	<b>Diebstahlwarnanlage „Plus“</b> mit Wegfahrsperrung elektronisch, Innenraumüberwachung, Back-up-Horn und Abschleppschutz und Komfortschließung <sup>1)</sup>	370,-	○	○	○	○
	..., in Verbindung mit „Business“-Paket	150,-	○	○	○	○
(nicht in Verbindung mit V6 FSI bestellbar, da Serie)						

<sup>1)</sup> Die Einstellung der Einzeltüröffnung kann über die optional erhältliche Multifunktionsanzeige „Plus“ vorgenommen oder bei Ihrem Volkswagen Partner durchgeführt werden.

● = Serienmäßige Ausstattung    ○ = Sonderausstattung gegen Mehrpreis    o. M. = ohne Mehrpreis

## Sonderausstattungen

		Preis in €	Trendline	Comfortline	Sportline	Highline
<b>Fahrerassistenzsysteme</b>	<b>Automatische Distanzregelung ACC und Umfeldbeobachtungssystem „Front Assist“</b>	1.170,-	○		○	
	- Abstandsradar					
	- Geschwindigkeitsregelanlage, bedienbar über separaten Lenkstockschalter (Serie bei Comfortline und Highline)					
	..., für Automatik- und DSG-Modelle mit Fahrzeugstopp-Funktion (nicht für 90 kW TSI)	1.170,-	○		○	
	..., für Comfortline, Highline	960,-		○		○
	..., in Verbindung mit „Business“-Paket	960,-	○		○	
	(nur in Verbindung mit Multifunktionsanzeige „Plus“ <sup>1)</sup> oder Multifunktions-Lederlenkrad bestellbar)					
	..., für Schaltgetriebe-Modelle (nur für Diesel-Modelle ab 103 kW TDI)	1.170,-	○		○	
	..., für Comfortline, Highline	960,-		○		○
	..., in Verbindung mit „Business“-Paket	960,-	○		○	
	(nur in Verbindung mit Multifunktionsanzeige „Plus“ <sup>1)</sup> oder Multifunktions-Lederlenkrad für Schaltgetriebe bestellbar)					
	<b>Geschwindigkeitsregelanlage</b> bedienbar über separaten Lenkstockschalter	210,-	○	●	○	●
	<b>ParkPilot</b>	540,-	○	○	○	○
	- akustische Warnsignale bei Hindernissen im Front- und Heckbereich					
	- Anzeige im Display der Radio- und Navigationssysteme					
	..., <b>zusätzlich mit Rückfahrkamera „Rear Assist“</b>	910,-	○	○	○	○
	(nur für Passat Variant und nur in Verbindung mit Radiosystem „RCD 510“ oder Radio-Navigationssystem „RNS 510“ bestellbar)					
<b>Parklenkassistent „Park Assist“ inkl. ParkPilot</b>	780,-	○	○	○	○	
(nur in Verbindung mit Multifunktionsanzeige „Plus“ <sup>1)</sup> bestellbar)						
..., <b>zusätzlich mit Rückfahrkamera „Rear Assist“</b>	1.150,-	○	○	○	○	
(nur für Passat Variant und nur in Verbindung mit Radiosystem „RCD 510“ oder Radio-Navigationssystem „RNS 510“ bestellbar)						
<b>Rückfahrkamera „Rear Assist“</b>	370,-	○	○	○	○	
(nur für Passat Variant und nur in Verbindung mit Radiosystem „RCD 510“ oder Radio-Navigationssystem „RNS 510“ bestellbar)						
<b>Spurhalteassistent „Lane Assist“</b>	525,-	○	○	○	○	
Warnung vor dem Verlassen der Fahrspur durch korrigierenden Lenkeingriff (nur in Verbindung mit Licht- und Sicht-Paket und Multifunktionsanzeige „Plus“ <sup>1)</sup> , nicht jedoch mit beheizbarer Frontscheibe oder Frontscheibe in Dämmglas bestellbar )						
<b>Fahrradträgersysteme</b>	<b>Fahrradträgersystem Volkswagen Individual inkl. Vorbereitung für Anhängervorrichtung</b>	790,-	○	○	○	○
	- Auto-Hold-Funktion <sup>2)</sup> und elektronische Gestpannstabilisierung (Serie bei Automatik- und Doppelkupplungsgetriebe DSG)					
	- Heckfahrradträger für 2 Fahrräder, einfach und schnell montierbar					
	- Tragfähigkeit bis zu 35 kg					
	- Zugang zum Gepäckraum durch Umklappfunktion des Fahrradträgers					
<b>Fahrradträgersystem Volkswagen Individual inkl. Anhängervorrichtung</b>	950,-	○	○	○	○	
Umfang wie Fahrradträgersystem inkl. Vorbereitung für Anhängervorrichtung <sup>2)</sup> , jedoch zusätzlich mit						
- Anhängervorrichtung abnehmbar						

<sup>1)</sup> Multifunktionsanzeige „Plus“ Serie bei V6 FSI, BlueMotion Technology, BlueTDI, TSI EcoFuel und „R-Line Edition“ sowie im „Business“-Paket enthalten

<sup>2)</sup> Entfall der Auto-Hold-Funktion bei BlueMotion Technology

● = Serienmäßige Ausstattung ○ = Sonderausstattung gegen Mehrpreis

## Sonderausstattungen

		Preis in €	Trendline	Comfortline	Sportline	Highline
Fahrwerke	<b>Adaptive Fahrwerksregelung DCC</b>	1.045,-	○	○	○	○
	- Karosserie um ca. 10 mm tiefer gelegt					
	- permanente Anpassung der Dämpfung an Fahrbahn und Fahrsituation sowie Anpassung der Lenkunterstützung durch individuell zu wählende SPORT-, COMFORT- oder NORMAL-Einstellung					
	(In Verbindung mit Sportpaketen, Sportline und „R-Line Edition“ entfällt das Sportfahrwerk, die Tieferlegung verringert sich von 15 mm auf 10 mm; nur in Verbindung mit 16-Zoll- und 17-Zoll-Leichtmetallrädern bestellbar; Serie bei 184 kW V6 FSI; nicht in Verbindung mit 75 kW oder BlueMotion Technology bestellbar)					
	<b>Adaptive Fahrwerksregelung DCC für 18-Zoll-Räder „Budapest“, „Chicago“ oder „Samarkand“</b>	1.045,-	○	○	○	○
	(In Verbindung mit Sportpaketen entfällt das Sportfahrwerk und die Tieferlegung verringert sich von 15 mm auf 10 mm; nicht in Verbindung mit 75 kW, Sportfahrwerk oder Schlechtwegefahrwerk bestellbar; nicht bei V6 FSI)					
	<b>Federung hinten mit vollautomatischem Niveauregulierungssystem</b>	745,-	○	○		○
	(nicht in Verbindung mit Sportfahrwerk, Schlechtwegefahrwerk, Adaptive Fahrwerksregelung DCC [Serie bei V6 FSI] oder BlueMotion Technology bestellbar)					
	<b>Federung hinten verstärkt</b>	160,-	○			
	- Reifen 215/55 R 16 (nur für Trendline)					
	..., für Comfortline und Highline	68,-		○		○
	(nur für Passat Variant und nicht in Verbindung mit Sportfahrwerk, Schlechtwegefahrwerk, Adaptive Fahrwerksregelung DCC [Serie bei V6 FSI] BlueMotion Technology oder Blue TDI bestellbar)					
	..., für BlueMotion Technology und BlueTDI mit rollwiderstandsoptimierten Reifen 205/55 R 16	68,-	○	○	○	○
<b>Schlechtwegefahrwerk</b>	555,-	○	○		○	
- ca. 20 mm erhöhte Bodenfreiheit						
- straffere Dämpferabstimmung						
- Triebwerkunterschutz						
(nicht in Verbindung mit 147 kW TSI, V6 FSI, 125 kW TDI, BlueMotion Technology, Sportfahrwerk oder Adaptive Fahrwerksregelung DCC [Serie V6 FSI] bestellbar)						
<b>Sportfahrwerk</b>	280,-	○	○	●	○	
- Karosserie um ca. 15 mm tiefer gelegt						
- straffere Dämpferabstimmung						
(nicht in Verbindung mit V6 FSI, Schlechtwegefahrwerk oder Adaptive Fahrwerksregelung DCC [Serie bei V6 FSI] bestellbar)						
(Alle Fahrwerke sind nicht für TSI EcoFuel bestellbar und für „R-Line Edition“ ist nur die Adaptive Fahrwerksregelung DCC bestellbar.)						

● = Serienmäßige Ausstattung

○ = Sonderausstattung gegen Mehrpreis

## Sonderausstattungen

		Preis in €	Trendline	Comfortline	Sportline	Highline
<b>Fahrzeugschriftzüge</b>	Entfall der Schriftzüge für die Modell- und Motorbezeichnung auf der Gepäckraumklappe	o. M.	○	○	○	○
	Entfall der Schriftzüge für die Motorbezeichnung auf der Gepäckraumklappe (nicht in Verbindung mit BlueMotion Technology, BlueTDI, TSI EcoFuel oder „R-Line Edition“ bestellbar)	o. M.	○	○	○	○
<b>Feuerlöscher</b>	unter dem Beifahrersitz befestigt, Löschmittelmenge 1 kg	107,-	○	○	○	○
<b>Garagentoröffner<sup>1)</sup></b>	als fest integrierte, programmierbare Funkfernbedienung in der Fahrersonnenblende - Doppelsonnenblenden, Sonnenblenden ausziehbar	210,-	○	○	○	○
<b>Gepäckraum</b>	<b>Gepäckmanagement-Paket</b> mit auf Schienen fixierbarem Spanngurt, Teleskopstange und 4 verschiebbaren Verzurrösen - Ladekantenschutz in Edelstahl (Serie bei V6 FSI und Highline) (nur für Passat Variant und nicht für TSI EcoFuel bestellbar)	260,-	○	○	○	○
	<b>Gepäcknetz</b>	86,-	○	○	○	○
	<b>Gepäcknetz und Schutz Tuch für Stoßfänger hinten</b> (nur für Passat bestellbar)	128,-	○	○	○	○
	<b>Gepäckraum-Schutzmatte</b> herausnehmbar, Rückseite der Rücksitzbanklehne mit Gummibelag anstelle Diloursbelag, Farbe Schwarz (nur für Passat Variant und nicht in Verbindung mit Gepäckmanagement-Paket oder R-Line „Plus“ bestellbar)	55,-	○	○	○	○
	<b>Gepäckraum-Wendematte, Gummi/Stoff</b> (nur für Passat bestellbar)	55,-	○	○	○	○
	<b>Kindersitze</b>	<b>Kindersitz in den rechten Rücksitz integriert</b> - Gurtstraffer für die äußeren Rücksitze - Kindersitz mit Seitenhalt und Seitenkopfstütze, in den rechten Rücksitz integriert, herausklappbar	270,-	○	○	○
	<b>..., zusätzlicher Kindersitz für den linken Rücksitz</b> (für alle Ausstattungslinien nur in Verbindung mit schwarzen Innenausstattungen bestellbar; bei Highline zusätzlich mit Alcantara in Latte Macchiato, nicht mit Winterpaketen mit beheizbaren äußeren Rücksitzen bestellbar)	470,-	○	○	○	○

<sup>1)</sup> Eine aktuelle Liste aller mit dem Garagentoröffner kompatiblen Handsender, die zur Steuerung von Garagentor- und Außentorantrieben verwendet werden können, erhalten Sie bei Ihrem Volkswagen Partner.

○ = Sonderausstattung gegen Mehrpreis o. M. = ohne Mehrpreis

## Sonderausstattungen

		Preis in €	Trendline	Comfortline	Sportline	Highline
<b>Klimaanlage</b>	„Climatronic“ mit automatischer Umluftschaltung mittels Luftgütesensor	445,-	○	○	○	●
	2-Zonen-Temperaturregelung, links und rechts getrennt regelbar, mit indirektem Belüftungsmodus					
<b>Lackierungen</b>	Metallic / Perleffekt	540,-	○	○	○	○
	Sonderfarbe Schwarz	230,-	○	○	○	○
	Sonderfarbe Tornadorot	134,-	○	○	○	○
<b>Lederausstattungen</b>	<b>Leder „Vienna“</b>	2.185,-		○		
	- Lederlenkrad (3 Speichen) mit Alu-Dekor					
	- Schalthebelknauf in Leder					
	- Scheibenwaschdüsen vorn automatisch beheizt					
	- Sitzmittelbahnen und -wangen sowie Mittelarmlehnenoberflächen in Leder „Vienna“, Türverkleidungen in Lederoptik					
	- Vordersitze beheizbar					
	..., für „R-Line Edition“	1.895,-		○		
	..., in Verbindung mit „Business“-Paket	1.895,-		○		
	<b>Leder „Nappa“</b>	2.185,-			○	
	- Scheibenwaschdüsen vorn automatisch beheizt (Serie bei Highline)					
- Sitzmittelbahnen und -wangen sowie Mittelarmlehnenoberflächen in Leder „Nappa“, Türverkleidungen in Lederoptik						
- Vordersitze beheizbar (Serie bei Highline)						
..., in Verbindung mit „Business“-Paket	1.895,-			○		
..., für Highline	615,-				○	

● = Serienmäßige Ausstattung

○ = Sonderausstattung gegen Mehrpreis

## Sonderausstattungen

		Preis in €	Trendline	Comfortline	Sportline	Highline
<b>Lenkräder</b>	<b>Lederlenkrad</b> (3 Speichen) mit Alu-Dekor	160,-	○	○	●	●
	- Schalthebelknauf in Leder					
	<b>Multifunktions-Lederlenkrad</b> (3 Speichen) mit Alu-Dekor sowie Bedienungsmöglichkeit für Multifunktionsanzeige, Radio und Telefon	365,-	○	○		
	- Schalthebelknauf in Leder					
	..., für Comfortline in Verbindung mit Lederausstattung	205,-		○		
	..., für „R-Line Edition“	205,-		○		
	..., für Sportline und Highline	205,-			○	○
	(nur in Verbindung mit Multifunktionsanzeige „Plus“ <sup>1)</sup> , Radiosystemen, Radio-Navigationssystemen oder Mobiltelefonvorbereitungen bestellbar)					
	<b>Multifunktions-Lederlenkrad</b> (3 Speichen) mit Alu-Dekor sowie Bedienungsmöglichkeit für <b>Schaltung</b> , Multifunktionsanzeige, Radio und Telefon	470,-	○	○		
	- Schalthebelknauf in Leder					
	..., für Comfortline in Verbindung mit Lederausstattung	310,-		○		
	..., für „R-Line Edition“	310,-		○		
..., für Sportline und Highline	310,-			○	○	
(nur in Verbindung mit Multifunktionsanzeige „Plus“ <sup>1)</sup> und Automatik- oder Doppelkupplungsgetriebe DSG sowie Radiosystemen, Radio-Navigationssystemen oder Mobiltelefonvorbereitungen bestellbar)						
<b>Licht und Sicht</b>	<b>Licht-und-Sicht-Paket</b>	285,-	○	●	○	●
	- Ambientebeleuchtung					
	- Innenleuchte vorn und hinten mit Abschaltverzögerung und Dimmfunktion, je 2 Leseleuchten mit Chromringen vorn und hinten					
	- Innenspiegel automatisch abblendend					
	- Make-up-Spiegel beleuchtet in den Sonnenblenden					
	- Regensensor					
	(nur in Verbindung mit Fahrlichtschaltung, jedoch nicht in Verbindung mit Vordersitzen bzw. Top-Vordersitzen mit elektrischer 12-Wege-Einstellung bestellbar)					
	..., in Verbindung mit Spurhalteassistent „Lane Assist“	160,-	○		○	
	<b>Licht-und-Sicht-Paket mit automatisch abblendendem Fahreraußenspiegel</b>	570,-	○		○	
	Umfang wie Licht-und-Sicht-Paket jedoch zusätzlich					
	- Außenspiegel elektrisch anklappbar, mit integrierter Umfeldbeleuchtung, automatisch abblendend auf der Fahrerseite					
	- Make-up-Spiegel beleuchtet in den Doppelsonnenblenden, Sonnenblenden ausziehbar					
	..., in Verbindung mit „Business“-Paket	285,-	○		○	
	..., für Comfortline und Highline	285,-		○		○
	(nur in Verbindung mit Fahrlichtschaltung, nicht in Verbindung mit Vordersitzen bzw. Top-Vordersitzen mit elektrischer 12-Wege-Einstellung bestellbar)					
	..., in Verbindung mit Spurhalteassistent „Lane Assist“	445,-	○		○	
	<b>Licht-und-Sicht-Paket mit automatisch abblendendem Fahreraußenspiegel und Memory-Funktion</b>	405,-			○	
Umfang wie Licht-und-Sicht-Paket jedoch zusätzlich						
- Außenspiegel elektrisch anklappbar, mit integrierter Umfeldbeleuchtung, automatisch abblendend auf der Fahrerseite, inkl. Memory-Funktion						
- Make-up-Spiegel beleuchtet in den Doppelsonnenblenden, Sonnenblenden ausziehbar						
..., in Verbindung mit „Business“-Paket	120,-			○		
..., für Comfortline und Highline	120,-		○		○	
(nur in Verbindung mit Fahrlichtschaltung und mit Vordersitzen bzw. Top-Vordersitzen mit elektrischer 12-Wege-Einstellung bestellbar)						
..., in Verbindung mit Spurhalteassistent „Lane Assist“	280,-	○		○		

<sup>1)</sup> Multifunktionsanzeige „Plus“ Serie bei V6 FSI, BlueMotion Technology, BlueTDI, TSI EcoFuel und „R-Line Edition“ sowie im „Business“-Paket enthalten  
 ● = Serienmäßige Ausstattung    ○ = Sonderausstattung gegen Mehrpreis

## Sonderausstattungen

		Preis in €	Trendline	Comfortline	Sportline	Highline
<b>Mittelarmlehne vorn</b>	mit Ablagebox, 2 Luftausströmer hinten und 2 Becherhalter vorn mit Abdeckung	165,-	○	●	●	●
	- 12-V-Steckdose an der Mittelkonsole hinten und im Gepäckraum					
<b>Multifunktionsanzeigen</b>	<b>Multifunktionsanzeige</b> mit Anzeigemöglichkeiten u. a. von Fahrzeit, durchschnittlichem Verbrauch und Reichweite (nicht für V6 FSI, BlueMotion Technology, BlueTDI und TSI EcoFuel bestellbar)	160,-	○	○	●	●
	<b>Multifunktionsanzeige „Plus“</b> mit erweiterten Anzeigemöglichkeiten (Zusätzlich zu den Anzeigemöglichkeiten der Multifunktionsanzeige lassen sich u. a. folgende Einstellungen vornehmen: Digitalanzeige der Öltemperatur, Einzeltüröffnung bzw. Komfortschließung, „Autolock-Funktion“ ab 15 km/h, Ein-/Ausschalten des Komfortblinkers, Einstellungen der Uhr sowie der Sprache und Einheiten. Bei Wahl des Radio-Navigationssystem „RNS 510“ oder der Navigationsfunktion „RNS 310“ [für „RCD 310“] Fahrhinweise auch optisch in der Multifunktionsanzeige „Plus“.)	215,-	○	○		
	..., für Trendline und Comfortline in Verbindung mit Automatischer Distanzregelung ACC, Mobiltelefonvorbereitung „Premium“, Reifenfülldruck-Kontrollsystemen, Schließ- und Startsystem KESSY oder Standheizungen und -lüftung	55,-	○	○		
	..., für Trendline und Comfortline in Verbindung mit Parklenkassistent „Park Assist“ oder Radio-Navigationssystem „RNS 510“	o. M.	○	○		
	..., für Sportline und Highline	55,-			○	○
	..., für Sportline und Highline in Verbindung mit Automatischer Distanzregelung ACC, Mobiltelefonvorbereitung „Premium“, Parklenkassistent „Park Assist“, Radio-Navigationssystem „RNS 510“, Reifenfülldruck-Kontrollsystemen, Schließ- und Startsystem KESSY oder Standheizungen und -lüftung (nicht für V6 FSI, BlueMotion Technology, BlueTDI, TSI EcoFuel oder „Business“-Paket bestellbar, da Serie)	o. M.			○	○

● = Serienmäßige Ausstattung

○ = Sonderausstattung gegen Mehrpreis

o. M. = ohne Mehrpreis

## Sonderausstattungen

		Preis in €	Trendline	Comfortline	Sportline	Highline	
<b>Multimediasysteme</b>	<b>Multimediabuchse AUX-IN</b> (nur in Verbindung mit Radiosystem „RCD 310“, „RCD 510“ oder Radio-Navigationssystem „RNS 510“; nicht in Verbindung mit Navigationsfunktion „RNS 310“ [für „RCD 310“], da Serie oder Rear Seat Entertainment bestellbar)	o. M.	○	○	○	○	
	<b>Multimediabuchse MEDIA-IN<sup>1)</sup></b> zur Anbindung von externen Datenträgern wie USB Massenspeichern, MP3-Playern mit USB-Zertifizierung und iPod im Handschuhfach - Bedienung und Anzeige über das jeweilige Radiosystem oder Radio-Navigationssystem - unterstützte Audio-Formate: MP3, WMA, Ogg Vorbis und AAC	170,-		○	○	○	
	..., für Trendline zusätzlich mit Mittelarmlehne vorn	335,-	○				
	(nur in Verbindung mit Radiosystemen „RCD 310“, „RCD 510“ oder Radio-Navigationssystem „RNS 510“, jedoch nicht in Verbindung mit CD-Wechsler sowie Rear Seat Entertainment bestellbar; iPod-Anschluss nur über zusätzliches Adapterkabel <sup>2)</sup> )						
	<b>Rear Seat Entertainment Volkswagen Individual, Bildschirme in den Kopfstützen vorn</b> - 2 Kopfhörer - Bildschirm in Fahrer- und Beifahrerkopfstütze - DVD-Player im Handschuhfach, Bedienteil in der Mittelkonsole hinten - Infrarotfernbedienung - Lautstärke für Kopfhörer individuell regelbar - Schnittstelle für externe Geräte (z.B. Spielkonsole, Videokamera o. Ä.) - Soundausgabe über Kopfhörer	2.655,-		○	○	○	
	..., für Trendline zusätzlich mit Mittelarmlehne vorn, mit Ablagebox, 2 Luftausströmer hinten und 2 Becherhalter vorn mit Abdeckung	2.820,-	○				
	(nicht in Verbindung mit Radiosystemen „RCD 310“, „RCD 510“, Radio-Navigationssystem „RNS 510“, CD-Wechsler, 230-V-Steckdose oder BlueMotion Technology bestellbar; Entfall der Beifahrersitzlehne komplett umklappbar bei Passat Variant Comfortline)						
	..., inkl. <b>Multimediabuchse AUX-IN</b>	2.655,-		○	○	○	
	..., für Trendline zusätzlich mit Mittelarmlehne vorn	2.820,-	○				
	(nur in Verbindung mit Radiosystemen „RCD 310“, „RCD 510“, Radio-Navigationssystem „RNS 510“, jedoch nicht in Verbindung mit CD-Wechsler, 230-V-Steckdose, BlueMotion Technology bestellbar; Entfall der Beifahrersitzlehne komplett umklappbar bei Passat Variant Comfortline)						
	<b>Netztrennwand</b>	(nur für Passat Variant bestellbar)	170,-	○	○	○	○

<sup>1)</sup> Bitte prüfen Sie unbedingt, ob die externe Audioquelle mit der Multimediabuchse MEDIA-IN kompatibel ist.

<sup>2)</sup> Das Adapterkabel ist nicht im Preis inbegriffen und muss separat über die Volkswagen Zubehör GmbH bestellt werden.

Weitere Informationen finden Sie unter [www.volkswagen-zubehoer.de](http://www.volkswagen-zubehoer.de)

○ = Sonderausstattung gegen Mehrpreis o. M. = ohne Mehrpreis

## Sonderausstattungen

		Preis in €	Trendline	Comfortline	Sportline	Highline
Radio- und Navigationssysteme	„RCD 310“, 4 x 20 Watt, 8 Lautsprecher	640,-	○	○	○	○
	- CD-Player					
	- Doppel-Tuner mit Phasen-Diversity für bestmöglichen Radioempfang					
	- Lautsprecher vorn und hinten					
	- MP3-Wiedergabefunktion mit Titelanzeige					
	- Multimediabuchse AUX-IN in der Mittelkonsole					
	(nicht in Verbindung mit CD-Wechsler und Navigationsfunktion „RNS 310“ [für „RCD 310“] bestellbar)					
	..., für Navigationsfunktion „RNS 310“ (für „RCD 310“)	640,-	○	○	○	○
	(nur in Verbindung mit Navigationsfunktion „RNS 310“ [für „RCD 310“] bestellbar)					
	„RCD 310 Volkswagen Sound“	960,-		○	○	○
	Umfang wie „RCD 310“, jedoch mit					
	- 10 Lautsprecher, speziell auf die Leistung abgestimmt					
	- digitaler Verstärker					
- Gesamtleistung 300 Watt						
(nicht in Verbindung mit Navigationsfunktion „RNS 310“ [für „RCD 310“] bestellbar)						
..., für Navigationsfunktion „RNS 310“ (für „RCD 310“)	960,-		○	○	○	
(nur in Verbindung mit Navigationsfunktion „RNS 310“ [für „RCD 310“] bestellbar)						
„RCD 310 DYNAUDIO Sound“ Volkswagen Individual	1.800,-		○	○	○	
Umfang wie „RCD 310“, jedoch mit Highend-Soundsystem						
- 10 eigenresonanzarme Lautsprecher, speziell auf die Leistung abgestimmt						
- digitaler 10-Kanal-Verstärker						
- Fahrzeugspezifische Klangabstimmung						
- Gesamtleistung 600 Watt						
(nicht in Verbindung mit Navigationsfunktion „RNS 310“ [für „RCD 310“] bestellbar)						
..., für Navigationsfunktion „RNS 310“ (für „RCD 310“)	1.800,-		○	○	○	
(nur in Verbindung mit Navigationsfunktion „RNS 310“ [für „RCD 310“] bestellbar)						
Navigationsfunktion „RNS 310“ (für „RCD 310“) <sup>1)</sup>	500,-	○	○	○	○	
- CD für Deutschland <sup>2)</sup>						
- CD-Laufwerk auch zur Wiedergabe von Audio-CDs						
- Fahrempfehlung akustisch (Sprachausgabe)						
- Fahrempfehlung optisch im Display des Navigationssystems						
- Korridorfunktion, Wiedergabe von Audio-CDs auch bei aktiver Zielführung						
- mehrfarbiges TFT-Display mit Kartendarstellung im mittleren Instrumententafelbereich <sup>3)</sup>						
- SD-Kartenschacht (zur Wiedergabe von Audio-Dateien)						
- Touchscreen-Bedienung						
- Zielführung dynamisch über TCM						
(nur in Verbindung mit Radiosystem „RCD 310“ für Navigationsfunktion, nicht mit digitalem Radioempfang DAB bestellbar)						

<sup>1)</sup> Bei Bestellung der Navigationsfunktion „RNS 310“ (für „RCD 310“) erhalten Sie ein vom Radiosystem „RCD 310“ optisch abweichendes Radio-Navigationssystem.

<sup>2)</sup> Anstelle der deutschen CD sind europäische CDs ohne Mehrpreis lieferbar.

<sup>3)</sup> anstelle des zweifarbiges Displays des Radiosystems „RCD 310“

○ = Sonderausstattung gegen Mehrpreis

## Sonderausstattungen

		Preis in €	Trendline	Comfortline	Sportline	Highline
<b>Radio- und Navigationssysteme</b> (Fortsetzung)	<b>„RCD 510“, 4 x 20 Watt, 8 Lautsprecher</b>	950,-	○	○	○	○
	- automatische Aufzeichnung von bis zu neun Verkehrsdurchsagen mit einer Gesamtlänge von bis zu vier Minuten (TIM: Traffic Information Memory) <sup>1)</sup>					
	- interner CD-Wechsler für 6 CDs					
	- mehrfarbiges TFT-Display					
	- MP3-Wiedergabefunktion mit Titelanzeige					
	- Multimediabuchse AUX-IN					
	- SD-Kartenschacht (zur Wiedergabe von Audiodateien)					
	- Touchscreen-Bedienung					
	<b>„RCD 510 Volkswagen Sound“</b>	1.270,-		○	○	○
	Umfang wie „RCD 510“, jedoch mit					
	- 10 Lautsprecher, speziell auf die Leistung abgestimmt					
	- digitaler Verstärker					
	- Gesamtleistung 300 Watt					
	<b>„RCD 510 DYNAUDIO Sound“</b>	2.110,-		○	○	○
	Umfang wie „RCD 510“, jedoch mit <b>Highend-Soundsystem</b>					
	- 10 eigenresonanzarme Lautsprecher, speziell auf die Leistung abgestimmt					
	- digitaler 10-Kanal-Verstärker					
	- fahrzeugspezifische Klangabstimmung					
	- Gesamtleistung 600 Watt					
	<b>„RNS 510“, 4 x 20 Watt, 8 Lautsprecher</b>	2.625,-	○	○	○	○
- Dachantenne (nur bei Passat Variant)						
- DVD für Westeuropa <sup>2)</sup>						
- DVD-Laufwerk zur Wiedergabe von Audio-CDs (auch im MP3- und WMA-Format) und Audio-/Video-DVDs (Bild nur bei stehendem Fahrzeug)						
- Fahrempfehlung akustisch (Sprachausgabe)						
- Fahrempfehlung optisch im Display der Multifunktionsanzeige im direkten Blickfeld des Fahrers						
- integrierte 30 GB Festplatte zum Speichern des Navigationsdatenträgers sowie für CDs und DVDs im MP3- und WMA-Format						
- Karte wahlweise in 2D- oder 3D-Darstellung (Vogelperspektive)						
- mehrfarbiges TFT-Display mit Kartendarstellung im mittleren Instrumententafelbereich (16:9-Format)						
- MP3-Wiedergabefunktion						
- Multimediabuchse AUX-IN						
- SD-Kartenschacht						
- Teilung der Bildschirmanzeige in Karte und Zusatzinformationen möglich						
- Touchscreen-Bedienung						
- Wiedergabe von Audio-CDs auch bei aktivierter Zielführung						
- Zielführung dynamisch über separaten RDS TMC-Tuner						
(nur in Verbindung mit Multifunktionsanzeige „Plus“ <sup>3)</sup> bestellbar)						
<b>„RNS 510 Volkswagen Sound“</b>	2.945,-		○	○	○	
Umfang wie „RNS 510“, jedoch mit Volkswagen Soundsystem						
- 10 Lautsprecher, speziell auf die Leistung abgestimmt						
- digitaler Verstärker						
- Gesamtleistung 300 Watt						
(nur in Verbindung mit Multifunktionsanzeige „Plus“ <sup>3)</sup> bestellbar)						

<sup>1)</sup> nicht in Verbindung mit digitalem Radioempfang DAB

<sup>2)</sup> Anstelle der DVD für Westeuropa ist ohne Mehrpreis auch die DVD für Osteuropa bestellbar.

<sup>3)</sup> Multifunktionsanzeige „Plus“ Serie bei V6 FSI, BlueMotion Technology, BlueTDI, TSI EcoFuel und „R-Line Edition“ sowie im „Business“-Paket enthalten

○ = Sonderausstattung gegen Mehrpreis

## Sonderausstattungen

		Preis in €	Trendline	Comfortline	Sportline	Highline
<b>Radio- und Navigationssysteme</b> (Fortsetzung)	<b>„RNS 510 DYNAUDIO Sound“ Volkswagen Individual</b> Umfang wie „RNS 510“, jedoch mit <b>Highend-Soundsystem</b>	3.785,-		○	○	○
	- 10 eigenresonanzarme Lautsprecher, speziell auf die Leistung abgestimmt					
	- digitaler 10-Kanal-Verstärker					
	- fahrzeugspezifische Klangabstimmung					
	- Gesamtleistung 600 Watt (nur in Verbindung mit Multifunktionsanzeige „Plus“ <sup>1)</sup> bestellbar)					
	<b>CD-Tasche in Echtleder für 12 CDs</b>	21,-	○	○	○	○
	<b>CD-Wechsler für 6 CDs im Handschuhfach</b>	360,-	○	○	○	○
<b>Digitaler Radioempfang DAB</b> - Empfang von digital ausgestrahlten Radiosendern und Verkehrsinformationen zusätzlich zum analogen Senderangebot - Empfang ist abhängig von der lokalen Verfügbarkeit von digitalen Netzen (nur in Verbindung mit Radiosystemen bestellbar; für Passat Variant nicht in Verbindung mit Rückfahrkamera bestellbar)	<b>Digitaler Radioempfang DAB</b>	210,-	○	○	○	○
	- Empfang von digital ausgestrahlten Radiosendern und Verkehrsinformationen zusätzlich zum analogen Senderangebot					
	- Empfang ist abhängig von der lokalen Verfügbarkeit von digitalen Netzen (nur in Verbindung mit Radiosystemen bestellbar; für Passat Variant nicht in Verbindung mit Rückfahrkamera bestellbar)					
<b>Räder/Reifen</b>	<b>Reifenfülldruck-Kontrollsystem</b> - Fahrbereifung mit Sensoren für das Reifenfülldruck-Kontrollsystem (nur in Verbindung mit Multifunktionsanzeige „Plus“ <sup>1)</sup> oder Leichtmetallrädern bestellbar, nicht in Verbindung mit V6 FSI, da Serie)	230,-	○	○	○	○
	<b>Reifenfülldruck-Kontrollsystem für Fahrbereifung und Winterräder</b> Umfang wie oben, jedoch Winterräder mit zusätzlichen Sensoren für das Reifenfülldruck-Kontrollsystem (nur in Verbindung mit V6 FSI bestellbar)	120,-		○	○	○
	<b>Reifenkontrollanzeige</b> (nicht in Verbindung mit V6 FSI bestellbar)	55,-	○	○	○	○
<b>Räder/Reifen - 16 Zoll</b>	<b>„Milwaukee“</b> - 4 Leichtmetallräder 7 J x 16 - Radsicherungen mit erweitertem Diebstahlschutz - Reifen 215/55 R 16 ..., für Sportline und Highline (nicht für V6 FSI, BlueMotion Technology und BlueTDI bestellbar)	425,-	○	○		
	..., für BlueMotion Technology und BlueTDI mit rollwiderstandsoptimierten Reifen 205/55 R 16	425,-	○	○		
	..., für BlueMotion Technology und BlueTDI mit rollwiderstandsoptimierten Reifen 205/55 R 16	o. M.			○	○
	<b>„Monza“</b> - 4 Leichtmetallräder 7 J x 16, zweifarbig, Oberfläche glanzgedreht - Radsicherungen mit erweitertem Diebstahlschutz - Reifen 215/55 R 16 ..., für Sportline und Highline (nicht für V6 FSI, BlueMotion Technology und BlueTDI bestellbar)	535,-	○	○		
	..., für BlueMotion Technology und BlueTDI mit rollwiderstandsoptimierten Reifen 205/55 R 16	110,-			○	○
	..., für BlueMotion Technology und BlueTDI mit rollwiderstandsoptimierten Reifen 205/55 R 16	535,-	○	○		
	..., für BlueMotion Technology und BlueTDI mit rollwiderstandsoptimierten Reifen 205/55 R 16	110,-			○	○

<sup>1)</sup> Multifunktionsanzeige „Plus“ Serie bei V6 FSI, BlueMotion Technology, BlueTDI, TSI EcoFuel und „R-Line Edition“ sowie im „Business“-Paket enthalten  
○ = Sonderausstattung gegen Mehrpreis

## Sonderausstattungen

		Preis in €	Trendline	Comfortline	Sportline	Highline
<b>Räder/Reifen - 17 Zoll</b>	<b>„Macau“</b>	920,-	○	○		
	- 4 Leichtmetallräder 7 ½ J x 17					
	- Mobilitätsreifen 235/45 R 17					
	- Radsicherungen mit erweitertem Diebstahlschutz					
	..., für Sportline und Highline	495,-			○	○
	..., für V6 FSI	o. M.		○	○	○
	<b>„Monte Carlo“</b>	1.085,-	○	○		
	- 4 Leichtmetallräder 7 ½ J x 17 in Sterling-Silber lackiert					
	- Mobilitätsreifen 235/45 R 17					
	- Radsicherungen mit erweitertem Diebstahlschutz					
	..., für Sportline und Highline	660,-			○	○
	..., für V6 FSI	o. M.		○	○	○
	<b>„Le Mans“</b>	1.085,-	○	○		
	- 4 Leichtmetallräder 7 ½ J x 17, Oberfläche glanzgedreht					
	- Mobilitätsreifen 235/45 R 17					
	- Radsicherungen mit erweitertem Diebstahlschutz					
	..., für Sportline und Highline	660,-			○	○
	..., für V6 FSI	o. M.		○	○	○
	<b>„Westwood“</b>	1.520,-	○	○		
	- 4 Leichtmetallräder 7 ½ J x 17, mehrteilig mit Titanverschraubungen, Felgenhorn glanzgedreht					
	- Mobilitätsreifen 235/45 R 17					
	- Radsicherungen mit erweitertem Diebstahlschutz					
	..., für Sportline und Highline	1.095,-			○	○
	..., für V6 FSI	435,-		○	○	○
	<b>„Avignon“ Volkswagen Individual</b>	1.215,-	○	○		
	- 4 Leichtmetallräder 7 ½ J x 17, wahlweise in <b>Titansilber</b> oder in <b>Sterling-Silber</b> lackiert					
	- Mobilitätsreifen 235/45 R 17					
- Radsicherungen mit erweitertem Diebstahlschutz						
..., für Sportline und Highline	790,-			○	○	
(nicht für V6 FSI bestellbar)						
<b>„Siena“ Volkswagen Individual</b>	1.215,-	○	○			
- 4 Leichtmetallräder 7 ½ J x 17, wahlweise in <b>Titansilber</b> oder in <b>Sterling-Silber</b> lackiert						
- Mobilitätsreifen 235/45 R 17						
- Radsicherungen mit erweitertem Diebstahlschutz						
..., für Sportline und Highline	790,-			○	○	
(nicht für V6 FSI bestellbar)						
(Die 17-Zoll-Leichtmetallräder sind nur in Verbindung mit Reifenkontrollanzeige oder Reifenfülldruck-Kontrollsystem und Entfall Tire Mobility Set, Leichtmetall-Reserverrad oder Winter-Stahlräder bestellbar, außer bei V6 FSI.)						

<sup>1)</sup> Multifunktionsanzeige „Plus“ Serie bei V6 FSI, BlueMotion Technology, BlueTDI, TSI EcoFuel und „R-Line Edition“ sowie im „Business“-Paket enthalten  
 ○ = Sonderausstattung gegen Mehrpreis o. M. = ohne Mehrpreis

## Sonderausstattungen

		Preis in €	Trendline	Comfortline	Sportline	Highline
<b>Räder/Reifen - 18 Zoll</b>	<b>„Chicago“ Volkswagen Individual</b>	2.055,-	○	○		
	- 4 Leichtmetallräder 8 J x 18, anthrazit, Oberfläche glanzgedreht					
	- Mobilitätsreifen 235/40 R18					
	- Radsicherungen mit erweitertem Diebstahlschutz					
	- Sportfahrwerk, Karosserie ca. 15 mm tiefer gelegt, für 18-Zoll-Leichtmetallräder (nicht bei V6 FSI)					
	..., für Comfortline V6 FSI und Highline V6 FSI	970,-		○		○
	..., für Sportline	1.350,-			○	
	..., für Sportline V6 FSI	690,-			○	
	..., für Highline	1.630,-				○
	<b>„Samarkand“ Volkswagen Individual</b>	2.055,-	○	○		
	- 4 Leichtmetallräder 8 J x 18 in Sterling-Silber lackiert					
	- Mobilitätsreifen 235/40 R18					
	- Radsicherungen mit erweitertem Diebstahlschutz					
	- Sportfahrwerk, Karosserie ca. 15 mm tiefer gelegt, für 18-Zoll-Leichtmetallräder (nicht bei V6 FSI)					
	..., für Comfortline V6 FSI und Highline V6 FSI	970,-		○		○
	..., für Sportline	1.350,-			○	
	..., für Sportline V6 FSI	690,-			○	
	..., für Highline	1.630,-				○
	<b>„Budapest“ Volkswagen Individual</b>	2.215,-	○	○		
	- 4 Leichtmetallräder 8 J x 18 in Titansilber lackiert, Oberfläche glanzgedreht					
- Mobilitätsreifen 235/40 R18						
- Radsicherungen mit erweitertem Diebstahlschutz						
- Sportfahrwerk, Karosserie ca. 15 mm tiefer gelegt, für 18-Zoll-Leichtmetallräder (nicht bei V6 FSI)						
..., für Comfortline V6 FSI und Highline V6 FSI	1.130,-		○		○	
..., für Sportline	1.510,-			○		
..., für Sportline V6 FSI	850,-			○		
..., für Highline	1.790,-				○	
(Die 18-Zoll-Leichtmetallräder sind nicht für TSI EcoFuel bestellbar und nur in Verbindung mit Reifenkontrollanzeige oder Reifenfülldruck-Kontrollsystem und Entfall Tire Mobility Set, Leichtmetall-Reserverad oder Winter-Stahlräder bestellbar, außer bei V6 FSI.)						

○ = Sonderausstattung gegen Mehrpreis

## Sonderausstattungen

		Preis in €	Trendline	Comfortline	Sportline	Highline
<b>Räder/Reifen - 18 Zoll</b> (Fortsetzung)	„Omanyt“	420,-		○		
	- 4 Leichtmetallräder „Omanyt“ 8 J x 18, Felgenhorn glanzgedreht					
	- Reifen 235/40 R 18					
	- Sportfahrwerk, Karosserie ca. 15 mm tiefer gelegt, für 18-Zoll-Leichtmetallräder (nicht für V6 FSI, da Serie)					
	..., <b>zusätzlich mit Adaptiver Fahrwerksregelung DCC</b> (nur für „R-Line Edition“ bestellbar und nicht für V6 FSI, da Serie)	1.465,-		○		
<b>Räder/Reifen - Ganzjahresreifen</b>	<b>4 Ganzjahresreifen 205/55 R 16</b> (nicht für V6 FSI und 147 kW TSI bestellbar)	170,-	○	○		
	„Cortina“	665,-	○	○		
	- 4 Leichtmetallräder 6 ½ J x 16					
	- Ganzjahresreifen 205/55 R 16					
	- Radsicherungen mit erweitertem Diebstahlschutz					
	..., für Sportline und Highline (nicht für V6 FSI und 147 kW TSI bestellbar)	240,-			○	○
<b>Räder/Reifen - Reserveräder</b>	<b>Reserverad in Fahrbereifung, Stahl inkl. Radschlüssel und Wagenheber</b> (nur in Verbindung mit 16-Zoll-Rädern bestellbar)	55,-	○	○	○	○
	..., Leichtmetall für 16-Zoll-Räder	230,-	○	○	○	○
	..., Leichtmetall für 17-Zoll-Räder	260,-	○	○	○	○
	..., Leichtmetall für 18-Zoll-Räder (Reserveräder in Fahrbereifung [Stahl- und Leichtmetallräder] nicht in Verbindung mit BlueTDI und TSI EcoFuel bestellbar)	310,-	○	○	○	○
<b>Räder/Reifen - Winterräder</b> (zusätzlich)	<b>4 Stahlräder 6 ½ J x 16 inkl. Radschlüssel und Wagenheber</b>	560,-	○	○	○	○
	- Radvollblenden					
	- Winterreifen 205/55 R 16 H (nicht für V6 FSI bestellbar)					
	<b>4 Stahlräder 6 ½ J x 16 inkl. Radschlüssel, Wagenheber und Tire Mobility Set</b>	615,-	○	○	○	○
	- Radvollblenden					
	- Winterreifen 205/55 R 16 H (nur in Verbindung mit 17-/18-Zoll-Leichtmetallrädern und nicht in Verbindung mit Reserverädern in Fahrbereifung bestellbar)					
	„Chamonix“ inkl. Radschlüssel und Wagenheber	1.470,-		○	○	○
	- 4 Leichtmetallräder 6 J x 17					
	- Mobilitäts-Winterreifen 205/50 R 17 H (nur in Verbindung mit V6 FSI bestellbar)					
	(Alle Räder/Reifen außer Winterräder und 18-Zoll-Leichtmetallräder „Omanyt“ sind nicht für „R-Line Edition“ bestellbar.)					
<b>Raucherausführung</b>	- Aschenbecher vorn und hinten	20,-	○	○	○	○
	- Zigarettenanzünder vorn					
	(Es entfällt das Ablagefach vorn der NichtraucherAusführung.)					
<b>Regenschirm</b>	schwarz, passend für Regenschirmfach	35,-	○	○	○	○
<b>Scheiben</b>	<b>Frontscheibe in Dämmglas</b> (nur in Verbindung mit Licht-und-Sicht-Paketen oder „Business“-Paket, nicht mit Winterpaketen mit beheizbarer Frontscheibe oder Spurhalteassistent „Lane Assist“ bestellbar)	205,-	○	○	○	○
	<b>Seitenscheiben hinten und Heckscheibe abgedunkelt,</b> zu 65 % lichtabsorbierend (nur in Verbindung mit Radiosystemen, Radio-Navigationssystemen oder „Business“-Paket bestellbar)	275,-	○	○	○	○
	Hinweis: Frontscheibe beheizbar siehe Winterpakete					

○ = Sonderausstattung gegen Mehrpreis

## Sonderausstattungen

		Preis in €	Trendline	Comfortline	Sportline	Highline
<b>Scheinwerfer</b>	<b>Dauerfahrlicht</b>	50,-	○		○	
	<b>Fahrlichtschaltung automatisch</b> , mit „Leaving home“- Funktion und manueller „Coming home“- Funktion (nur in Verbindung mit Licht-und-Sicht-Paketen bestellbar)	o. M.	○	●	○	●
	<b>Fahrlichtschaltung automatisch, mit Dauerfahrlicht</b> mit Leaving home“-Funktion und manueller „Coming home“-Funktion (nur in Verbindung mit Licht-und-Sicht-Paketen bestellbar)	50,-	○	○	○	○
	<b>Nebelscheinwerfer</b>	160,-	○	○	○	●
	<b>Scheinwerfer-Reinigungsanlage</b> (nicht in Verbindung mit Xenon-Scheinwerfern bestellbar, da im Paket enthalten)	300,-	○	○	○	○
	<b>Xenon-Scheinwerfer mit Kurvenfahrlicht</b> - Bi-Xenon-Scheinwerfer für Ablend- und Fernlicht - Leuchtweitenregulierung dynamisch, mit dynamischem und statischem Kurvenfahrlicht - Scheinwerfer-Reinigungsanlage - Warnleuchte für Waschwasserstand	1.295,-	○	○	○	○
	<b>Schließsysteme</b>	<b>Gepäckraumklappe mit elektrischer Öffnung und Schließung</b> (nur für Passat Variant bestellbar)	440,-	○	○	○
	<b>Schlüsselloses Schließ- und Startsystem KESSY<sup>1)</sup></b> inkl. Komfortstartfunktion „Press & Drive“ (nur in Verbindung mit Multifunktionsanzeige „Plus“ <sup>2)</sup> , Radiosystemen oder Radio-Navigationssystemen bestellbar; nicht in Verbindung mit BlueMotion Technology bestellbar)	440,-	○	○	○	○
<b>Schutztuch für Stoßfänger hinten</b>	(nur für Passat bestellbar)	43,-	○	○	○	○
<b>Sitze</b>	<b>Beifahrersitzlehne komplett umklappbar</b> (Serie bei Passat Variant Comfortline; nicht in Verbindung mit Rear Seat Entertainment, Vordersitzen mit elektrischer 12-Wege-Einstellung oder Top-Komfortsitzen, für Trendline nur in Verbindung mit Lendenwirbelstützen vorn bestellbar)	88,-	○	○		
	<b>Lendenwirbelstütze auf der Fahrerseite</b>	96,-	○			
	<b>Lendenwirbelstützen vorn</b>	305,-	○			
	<b>Beifahrersitz mit Höheneinstellung</b>					
	<b>Sportsitzpaket Stoff Dessin „Monza“</b> - ohne Lehnenentriegelung für Vordersitze (nur bei Passat Variant) - Sitzbezüge und Türverkleidungen in Flachgewebe, Dessin „Monza“ - Sportsitze vorn					
	..., für „R-Line Edition“	305,-		○		
	<b>Sportsitzpaket Leder „Nappa“</b> - ohne Lehnenentriegelung für Vordersitze (nur bei Passat Variant) - Sitzmittelbahnen und -wangen sowie Mittelarmlehnenoberflächen in Leder „Nappa“ - Sportsitze vorn - Türverkleidungen in Lederoptik					
	..., für „R-Line Edition“	2.200,-		○		

<sup>1)</sup> Die Funkfernbedienung dient als Sender und muss mitgeführt werden, damit das Fahrzeug ent- bzw. verriegelt und gestartet werden kann.

<sup>2)</sup> Multifunktionsanzeige „Plus“ Serie bei V6 FSI, BlueMotion Technology, BlueTDI, TSI EcoFuel und „R-Line Edition“ sowie im „Business“-Paket enthalten

● = Serienmäßige Ausstattung    ○ = Sonderausstattung gegen Mehrpreis    o. M. = ohne Mehrpreis

## Sonderausstattungen

		Preis in €	Trendline	Comfortline	Sportline	Highline
<b>Sitze</b> (Fortsetzung)	<b>Top-Komfortsitze vorn mit elektrischer 12-Wege-Einstellung</b> für Längsposition, Sitzhöhe, Sitz- und Lehnenneigung sowie Lendenwirbelstütze	1.175,-		○		
	- Außenspiegel elektrisch einstell-, anklapp- und separat beheizbar, mit Memory-Funktion und Umfeldbeleuchtung					
	- Fahrersitz mit Memory-Funktion					
	- Vordersitze mit Klimatisierung durch Karbonmatten, Fahrersitz mit Massagefunktion in der Rückenlehne					
	(nur in Verbindung mit Lederausstattung „Vienna“ mit gelochter Sitzmittel- bahn, nicht mit Kindersitzen bestellbar; Entfall der Beifahrersitzlehne komplett umklappbar bei Passat Variant Comfortline)					
	<b>Top-Sportsitze vorn mit elektrischer 12-Wege-Einstellung</b> Umfang wie Top-Komfortsitze, jedoch mit Sportsitzen	1.175,-			○	○
	(nur in Verbindung mit Lederausstattung „Nappa“ mit gelochter Sitzmittelbahn bzw. für Highline auch in Verbindung mit Innenausstattung Alcantara/Leder bestellbar; bei „Nappa“ nicht mit Kindersitzen bestellbar)					
	..., in Verbindung mit R-Line „Plus“	250,-			○	○
	<b>Vordersitze mit elektrischer 12-Wege-Einstellung</b> für Längsposition, Sitzhöhe, Sitz- und Lehnenneigung und Lendenwirbelstütze, <b>als Komfortsitze</b>	925,-		○		
	- Außenspiegel elektrisch anklappbar mit integrierter Umfeldbeleuchtung sowie Memory-Funktion					
- Fahrersitz mit Memory-Funktion						
(Entfall der Beifahrersitzlehne komplett umklappbar bei Passat Variant Comfortline)						
..., <b>als Sportsitze</b>	925,-			○	○	
Hinweis: Vordersitze/Rücksitze beheizbar siehe Winterpakete und Lederausstattungen						
<b>Ski- und Snow- boardtasche</b>	(für Trendline nur bei umgeklappter Rücksitzlehne nutzbar)	133,-	○	○	○	○
<b>Sonnenschutzrollos</b>	<b>Sonnenschutzrollo</b> an den Türscheiben hinten (nur für Passat Variant bestellbar)	107,-	○	○	○	○
	<b>Sonnenschutzrollo</b> an der Heckscheibe mit elektrischer Betätigung (nur für Passat bestellbar)	280,-	○	○	○	○
	..., zusätzlich an den Türscheiben hinten mit manueller Betätigung	385,-	○	○	○	○
<b>Spiegel</b>	<b>Außenspiegel elektrisch anklappbar</b> , mit integrierter Umfeldbeleuchtung (Serie bei Vordersitzen mit Memory-Funktion)	165,-	○	○	○	○
<b>Sportpakete</b>	<b>Sportpaket für 17-Zoll-Leichtmetallräder</b>	215,-	○	○		
	- Nebelscheinwerfer (Serie Highline)					
	- Seitenscheiben hinten und Heckscheibe abgedunkelt, zu 65% lichtabsorbierend					
	- Sportfahrwerk, Karosserie um ca. 15 mm tiefer gelegt (Serie bei Sportline [nicht bei V6 FSI])					
	..., für Sportline	132,-			○	
	..., für Highline	170,-				○
(nur in Verbindung mit 17-Zoll-Leichtmetallrädern, Radiosystemen oder Radio-Navigationssystemen oder „Business“- Paket und nicht in Verbindung mit 18-Zoll-Leichtmetallrädern bestellbar; nicht für TSI EcoFuel und „R-Line Edition“ bestellbar)						

○ = Sonderausstattung gegen Mehrpreis

## Sonderausstattungen

		Preis in €	Trendline	Comfortline	Sportline	Highline
<b>Sportpakete</b> (Fortsetzung)	<b>Sportpaket für 18-Zoll-Leichtmetallräder</b>	132,-	○	○	○	
	- Nebelscheinwerfer (Serie Highline) - Seitenscheiben hinten und Heckscheibe abgedunkelt, zu 65% lichtabsorbierend					
	..., für Highline	82,-				○
	(nur in Verbindung mit 18-Zoll-Leichtmetallrädern, Radiosystemen oder Radio-Navigationssystemen oder „Business“- Paket und nicht in Verbindung mit 17-Zoll-Leichtmetallrädern bestellbar; nicht für TSI EcoFuel und „R-Line Edition“ bestellbar)					
<b>Standheizungen</b>	<b>Standheizung und -lüftung mit Vorwahluhr</b>	1.175,-	○	○	○	○
	(nur in Verbindung mit Multifunktionsanzeige „Plus“ <sup>1)</sup> bestellbar)					
	<b>Standheizung und -lüftung mit Funkfernbedienung und Vorwahluhr</b>	1.445,-	○	○	○	○
	(nur in Verbindung mit Multifunktionsanzeige „Plus“ <sup>1)</sup> und Radiosystemen oder Radio-Navigationssystemen bestellbar)					
	(Standheizungen nicht in Verbindung mit 75 kW, 90 kW TSI, 110 kW FSI 4MOTION und BlueMotion Technology bestellbar; in Kombination mit Winterpaket inkl. beheizbarer Frontscheibe nur in Verbindung mit Climatronic bestellbar; Standheizungen für TSI EcoFuel nicht in Kombination mit Anhängervorrichtung oder Fahrradträgersysteme Volkswagen Individual bestellbar)					
<b>Steckdose, 230 Volt</b>	an der Mittelkonsole hinten	115,-		○	○	○
	- 230-V-Steckdose anstelle der ab Comfortline serienmäßigen 12-V-Steckdose hinten					
	..., für Trendline zusätzlich mit Mittelarmlehne vorn mit Ablagebox, 2 Luftausströmern hinten und 2 Becherhalter vorn mit Abdeckung	280,-	○			
<b>Telefone</b>	<b>Mobiltelefonvorbereitung</b> auf der Instrumententafel für Mobiltelefone mit Bluetooth Schnittstelle (kompatibel mit Hands free profile ab Version 1.0)	415,-	○	○	○	○
	- Dachantenne (nur bei Passat Variant)					
	- drahtlose Kommunikationsschnittstelle BLUETOOTH AUDIO (ausschließlich kompatibel mit advanced distribution profile A2DP)					
	- Freisprecheinrichtung mit Anbindung an ein Mikrofon sowie an die Fahrzeuglautsprecher					
	- GSM 900/1800 MHz					
	- Halterung für Mobiltelefonschale <sup>2)</sup>					
	- Lautstärkeregelung von Telefonaten über Radiosystem oder Radio-Navigationssystem					
	- Radiostummschaltung bei Telefonaten					
	- Verkabelung inkl. Stromversorgung					
	(nur in Verbindung mit Radiosystemen oder Radio-Navigationssystemen, nicht in Verbindung mit „Business“-Paket bestellbar, da im Paket enthalten)					

<sup>1)</sup> Multifunktionsanzeige „Plus“ Serie bei V6 FSI, BlueMotion Technology, BlueTDI, TSI EcoFuel und „R-Line Edition“ sowie im „Business“-Paket enthalten

<sup>2)</sup> Die Mobiltelefonschale ist nicht im Preis inbegriffen, sondern muss separat über die Volkswagen Zubehör GmbH bestellt werden.

Bitte prüfen Sie unbedingt, ob die Mobiltelefonschale für das jeweilige Mobiltelefon geeignet ist!

Informationen zur Kompatibilität und zu verfügbaren Mobiltelefonschalen finden Sie auf [www.volkswagen-zubehoer.de](http://www.volkswagen-zubehoer.de).

○ = Sonderausstattung gegen Mehrpreis

## Sonderausstattungen

		Preis in €	Trendline	Comfortline	Sportline	Highline
<b>Telefone</b> (Fortsetzung)	<b>Mobiltelefonvorbereitung „Premium“<sup>(1)</sup></b> für Mobiltelefone mit Bluetooth-Schnittstelle remote SIM Access Profile (rSAP)	450,-		○	○	○
	- Anzeige in der Multifunktionsanzeige „Plus“ von z.B. Telefonbuch und eingehenden SMS					
	- Dachantenne (nur bei Passat Variant)					
	- Freisprecheinrichtung mit Anbindung an ein Mikrofon sowie an die Fahrzeuglautsprecher					
	- GSM 900/1800 MHz					
	- Komfortbedienung über das Multifunktions-Lederlenkrad					
	- Lautstärkeregelung von Telefonaten über Radiosystem oder Radio-Navigationssystem					
	- Radiostummschaltung bei Telefonaten					
	- Sprachbedienung, benutzerunabhängig, für z.B. Eingabe von Rufnummern (nur in Verbindung mit Multifunktionsanzeige „Plus“ <sup>(2)</sup> und Multifunktions-Lederlenkrädern sowie Radiosystemen oder Radio-Navigationssystemen bestellbar)					
	..., für BlueMotion Technology Trendline	450,-	○			
	(nur in Verbindung mit Mittelarmlehne vorn bestellbar)					
	..., in Verbindung mit „Business“-Paket	35,-		○	○	○
	<b>Mobiltelefonvorbereitung „Premium“<sup>(1)</sup> mit herausklappbarer Tastatur</b>	570,-		○	○	○
Umfang wie Mobiltelefonvorbereitung „Premium“, jedoch mit Entfall des linken Ablagefaches						
(nur in Verbindung mit Multifunktionsanzeige „Plus“ <sup>(2)</sup> und Multifunktions-Lederlenkrädern sowie Radiosystemen oder Radio-Navigationssystemen bestellbar)						
..., in Verbindung mit „Business“-Paket	155,-		○	○	○	
<b>Nokia 3109 classic inklusive Ladekabel</b>	210,-		○	○	○	
- Bluetooth-Schnittstelle mit remote SIM Access Profile (rSAP)						
- Hands free profile						
- zusätzliches Ladegerät mit Netzstecker für 100 bis 240 Volt (nur in Verbindung mit Mobiltelefonvorbereitung „Premium“ bestellbar)						
<b>Nokia 3109 classic inklusive Mobiltelefonschale mit Ladefunktion</b>	285,-	○	○	○	○	
- Bluetooth-Schnittstelle mit remote SIM Access Profile (rSAP)						
- Hands free profile						
- zusätzliches Ladegerät mit Netzstecker für 100 bis 240 Volt (nur in Verbindung mit Mobiltelefonvorbereitung, nicht in Verbindung mit Mobiltelefonvorbereitung „Premium“ bestellbar)						
<b>Textilfußmatten</b>	vorn und hinten	96,-	○	●	●	●

<sup>1)</sup> Bitte prüfen Sie unbedingt, ob das jeweilige Mobiltelefon über eine Bluetooth-Schnittstelle mit remote SIM Access Profile (rSAP) verfügt und für die Mobiltelefonvorbereitung „Premium“ geeignet ist! Informationen zur Kompatibilität finden Sie auf [www.volkswagen-zubehoer.de](http://www.volkswagen-zubehoer.de).

<sup>2)</sup> Multifunktionsanzeige „Plus“ Serie bei V6 FSI, BlueMotion Technology, BlueTDI, TSI EcoFuel und „R-Line Edition“ sowie im „Business“-Paket enthalten  
○ = Sonderausstattung gegen Mehrpreis

## Sonderausstattungen

		Preis in €	Trendline	Comfortline	Sportline	Highline
<b>Volkswagen Individual - R-Line</b>	<b>R-Line „Plus“</b>					
	- 4 Leichtmetallräder „Omanyt“ 7 ½ J x 17, Felgenhorn glanzgedreht (nicht bei V6 FSI)					
	- 4 Leichtmetallräder „Omanyt“ 8 J x 18, Felgenhorn glanzgedreht (nur bei V6 FSI)					
	- Außenspiegel elektrisch einstell-, anklapp- und beheizbar, mit integrierter Umfeldbeleuchtung und Memory-Funktion					
	- Dekoreinlagen „Aluminium Engine Spin dunkel“ für Instrumententafel und Mittelkonsole					
	- Einstiegsleisten mit R-Line-Logo					
	- Lendenwirbelstützen vorn elektrisch einstellbar					
	- Logo „R-Line“ an den vorderen Seitenteilen					
	- Logo „R-Line“ in den Kopfstützen vorn (nur bei Sportline)					
	- Mobilitätsreifen 235/45 R 17 (nicht bei V6 FSI)					
	- Mobilitätsreifen 235/40 R 18 (nur bei V6 FSI)					
	- Multifunktionsanzeige „Plus“					
	- Multifunktions-Lederlenkrad (3-Speichen) mit Alu-Dekor, mit Bedienungsmöglichkeit für Multifunktionsanzeige, Radio und Telefon (nur bei Schaltgetriebe oder Automatikgetriebe)					
	- Multifunktions-Lederlenkrad (3 Speichen) mit Alu-Dekor und Bedienungsmöglichkeit für Schaltung, Multifunktionsanzeige, Radio und Telefon (nur bei Doppelkupplungsgetriebe DSG)					
	- Pedale in Edelstahl, gebürstet					
	- Sitzbezüge in Flachgewebe, Dessin „Monte Carlo“ (nicht bei Highline)					
	- Sitzmittelbahnen in Alcantara, Sitzwangen sowie Mittelarmlehnenoberflächen in Leder, Türverkleidungen in Lederoptik (nur bei Highline)					
	- Sportfahrwerk (nicht bei V6 FSI)					
	- Vordersitze mit elektrischer Einstellung für Längsposition, Sitzhöhe, Sitz- und Lehnenneigung, Fahrersitz mit Memory-Funktion					
	..., für Sportline mit Schalt- oder Automatikgetriebe	2.245,-			○	
..., für Sportline mit Doppelkupplungsgetriebe DSG	2.405,-			○		
..., für Sportline V6 FSI	2.290,-			○		
..., für Highline mit Schalt- oder Automatikgetriebe	2.025,-				○	
..., für Highline mit Doppelkupplungsgetriebe DSG	2.180,-				○	
..., für Highline V6 FSI	2.065,-				○	
(nur in Verbindung mit Radiosystemen oder Radio-Navigationssystemen, bei Sportline nur in Verbindung mit Klimaanlage „Climatronic“ oder Schiebe-/Ausstell-Solardach bestellbar; Sportline mit Stoffsitzen im Dessin „Monte Carlo“ nicht in Verbindung mit Kindersitzen bestellbar; nicht in Verbindung mit BlueMotion Technology, BlueTDI oder TSI EcoFuel bestellbar)						

● = Serienmäßige Ausstattung

○ = Sonderausstattung gegen Mehrpreis

## Sonderausstattungen

	Preis in €	Trendline	Comfortline	Sportline	Highline
<b>Volkswagen Individual - R-Line</b> (Fortsetzung)					
<b>R-Line „Exterieur“</b>					
- 4 Leichtmetallräder „Omanyt“ 7 ½ J x 17, Felgenhorn glanzgedreht (nicht bei V6 FSI)					
- 4 Leichtmetallräder „Omanyt“ 8 J x 18, Felgenhorn glanzgedreht (nur bei V6 FSI)					
- Dachkantenspoiler in Wagenfarbe (nur bei Passat Variant)					
- Einstiegsleisten mit R-Line-Logo					
- Heckspoiler in Wagenfarbe (nur bei Passat)					
- Kühlergrillrahmen und Lamellen in Chrom matt					
- Logo „R-Line“ an den vorderen Seitenteilen					
- Logo „R-Line“ in den Kopfstützen vorn (nur bei Sportline)					
- Mobilitätsreifen 235/45 R 17 (nicht bei V6 FSI)					
- Mobilitätsreifen 235/40 R 18 (nur bei V6 FSI)					
- Nebelscheinwerfer					
- Schwellerverbreiterung in Wagenfarbe					
- Sportfahrwerk (nicht bei V6 FSI)					
- Stoßfänger vorn und hinten im R-Design, Stoßfängerunterteile in Wagenfarbe					
(nicht in Verbindung mit BlueMotion Technology, BlueTDI oder TSI EcoFuel bestellbar)					
..., für Sportline	1.900,-			○	
..., für Sportline V6 FSI	1.835,-			○	
..., für Highline	1.740,-				○
..., für Highline V6 FSI	1.675,-				○
..., für Sportline in Verbindung mit R-Line „Plus“	1.160,-			○	
..., für Highline in Verbindung mit R-Line „Plus“	1.005,-				○
<b>„Omanyt“</b>	420,-			○	○
- 4 Leichtmetallräder „Omanyt“ 8 J x 18, Felgenhorn glanzgedreht					
- Mobilitätsreifen 235/40 R 18					
- Sportfahrwerk, Karosserie ca. 15 mm tiefer gelegt, für 18-Zoll-Leichtmetallräder (nicht bei V6 FSI)					
..., zusätzlich mit Adaptive Fahrwerksregelung DCC	1.465,-			○	○
(nur in Verbindung mit R-Line „Plus“ oder R-Line „Exterieur“ bestellbar; Serie bei V6 FSI)					
<b>Lederausstattung „Nappa“ mit Sportsitzen vorn</b>					
- Sitzmittelbahnen und -wangen sowie Mittelarmlehnenoberflächen in Leder „Nappa“					
- Textilfußmatten vorn und hinten					
- Türverkleidungen in Lederoptik					
..., Sportline	1.895,-			○	
..., Highline	615,-				○
(nur in Verbindung mit R-Line „Plus“ oder R-Line „Exterieur“ bestellbar)					
Hinweis: ohne „R-Line“ Logo					
<b>Top-Sportsitze vorn mit elektrischer 12-Wege-Einstellung</b>	250,-			○	○
- Vordersitze mit Klimatisierung durch Karbonmatten, Fahrersitz mit Massagefunktion in der Rückenlehne					
(nur in Verbindung mit R-Line „Plus“ und Lederausstattung „Nappa“ mit gelochter Sitzmittelbahn bzw. für Highline auch in Verbindung mit Innenausstattung Alcantara/Leder bestellbar; bei „Nappa“ nicht mit Kindersitzen bestellbar)					

○ = Sonderausstattung gegen Mehrpreis

## Sonderausstattungen

		Preis in €	Trendline	Comfortline	Sportline	Highline
<b>Winterpakete</b>	<b>Winterpaket</b>	290,-	○	○	○	●
	- Scheibenwaschdüsen vorn automatisch beheizt					
	- Vordersitze beheizbar					
	(Serie bei Highline und Lederausstattungen)					
	<b>..., zusätzlich mit beheizbaren äußeren Rücksitzen</b>	540,-		○	○	
	..., für Highline	250,-				○
	..., in Verbindung mit „Business“-Paket	250,-		○	○	
	..., in Verbindung mit Lederausstattungen	250,-		○	○	○
	..., für „R-Line Edition“	250,-		○		
	<b>..., zusätzlich mit beheizbarer Frontscheibe</b>	475,-	○	○	○	
	..., für Highline	185,-				○
	..., in Verbindung mit „Business“-Paket	185,-	○	○	○	
	..., in Verbindung mit Lederausstattungen	185,-		○	○	○
	..., für „R-Line Edition“	185,-		○		
	(nicht in Verbindung mit Frontscheibe in Dämmglas bestellbar)					
	<b>..., zusätzlich mit beheizbarer Frontscheibe und beheizbaren äußeren Rücksitzen</b>	725,-		○	○	
	..., für Highline	435,-				○
	..., in Verbindung mit „Business“-Paket	435,-		○	○	
	..., in Verbindung mit Lederausstattungen	435,-		○	○	○
	..., für „R-Line Edition“	435,-		○		
	(nicht in Verbindung mit Frontscheibe in Dämmglas bestellbar)					
Hinweis: Winterbereifung siehe Räder/Reifen						

● = Serienmäßige Ausstattung

○ = Sonderausstattung gegen Mehrpreis

## Motoren Passat

		<b>75 kW (102 PS)</b>	<b>90 kW (122 PS) TSI</b>
<b>Motor, Getriebe</b>	Motor-Bauart/Ventile pro Zylinder	4-Zylinder-Ottomotor/2	4-Zylinder-Ottomotor/4
	Einspritzung/ Aufladung	MultiPoint Injection/ -	Direkteinspritzung/ Turbocharger
	Hubraum, Liter/cm <sup>3</sup>	1,6/1595	1,4/1390
	max. Leistung, kW (PS) bei 1/min	75 (102)/5600	90 (122)/5000
	max. Drehmoment, Nm bei 1/min	148/3800	200/1500-4000
	Emissionsklasse	Euro 4 <sup>8)</sup>	Euro 4 <sup>8)</sup>
	Getriebevariante	5-Gang-Schaltgetriebe	6-Gang-Schaltgetriebe, 7-Gang-Doppelkupplungs- getriebe DSG
<b>Gewichte, kg</b>	Leergewicht <sup>2)</sup>	1418	1463 (1485) <sup>12)</sup>
	zul. Gesamtgewicht	1950	2000 (2020) <sup>12)</sup>
	Zuladung <sup>10)</sup>	607	612 (610) <sup>12)</sup>
	zul. Achslast vorn/hinten	990/1010	1050/1000 (1070/1000) <sup>12)</sup>
	zul. Anhängelasten <sup>3)</sup> : gebremst bei 12%/8% Steigung	1300/1500	1400/1600
	ungebremst	700	730 (740) <sup>12)</sup>
	zul. Stützlast/zul. Dachlast	90/100	90/100
<b>Höchstgeschwindigkeit, km/h</b>	mit Schaltgetriebe	190	203
	mit Automatikgetriebe/DSG	-	201
<b>Beschleunigung von 0-80/0-100/ 80-120 km/h, s<sup>13)</sup></b>	mit Schaltgetriebe	8,4/12,4/17,5	6,9/10,5/15,5
	mit Automatikgetriebe/DSG	-	6,9/10,5
<b>Kraftstoffverbrauch, l/100 km<sup>4)</sup></b>	Kraftstoff	Superbenzin oder Normal- benzin bleifrei, mind. 91 ROZ <sup>5)</sup>	Superbenzin bleifrei, mind. 95 ROZ
	mit Schaltgetriebe: innerorts/außerorts/kombiniert	10,5/6,0/7,6	8,6/5,5/6,6
	mit Automatikgetriebe/DSG: innerorts/außerorts/kombiniert	-	8,2/5,4/6,4
<b>CO<sub>2</sub>-Emission kombiniert, g/km<sup>4)</sup></b>	mit Schaltgetriebe	179	157
	mit Automatikgetriebe/DSG	-	152
<b>Ausstattungsversionen</b>	erhältlich als	Trendline, Comfortline, Sportline, „R-Line Edition“	Trendline, Comfortline, Sportline, Highline, „R-Line Edition“

Hinweise zu den Bemerkungen 1)-13) finden Sie auf Seite 52.

<b>90 kW (122 PS) TSI BlueMotion Technology</b>	<b>110 kW (150 PS) FSI 4MOTION</b>	<b>118 kW (160 PS) TSI</b>	<b>147 kW (200 PS) TSI</b>
4-Zylinder-Ottomotor/4	4-Zylinder-Ottomotor/4	4-Zylinder-Ottomotor/4	4-Zylinder-Ottomotor/4
Direkteinspritzung/ Turbocharger	Direkteinspritzung/ -	Direkteinspritzung/ Turbocharger	Direkteinspritzung/ Turbocharger
1,4/1390	2,0/1984	1,8/1798	2,0/1984
90 (122)/5000	110 (150)/6000	118 (160)/5000-6200	147 (200)/5100-6000
200/1500-4000	200/3500	250/1500-4200	280/1700-5000
Euro 5 <sup>8)</sup>	Euro 4 <sup>8)</sup>	Euro 4 <sup>8)</sup>	Euro 4 <sup>8)</sup>
6-Gang-Schaltgetriebe	6-Gang-Schaltgetriebe	6-Gang-Schaltgetriebe, 7-Gang-Doppelkupplungs- getriebe DSG	6-Gang-Schaltgetriebe, 6-Gang-Automatikgetriebe <sup>1)</sup>
1428	1567	1492 (1514) <sup>12)</sup>	1520 (1538) <sup>12)</sup>
1960	2100	2050 (2070) <sup>12)</sup>	2050 (2070) <sup>12)</sup>
607	608	633 (631) <sup>12)</sup>	605 (607) <sup>12)</sup>
1030/980	1070/1080	1080/1020 (1100/1020) <sup>12)</sup>	1080/1020 (1100/1020) <sup>12)</sup>
1400/1600	1600/1800	1500/1700	1600/1800
730	750	740 (750) <sup>12)</sup>	750
90/100	90/100	90/100	90/100
205	209	220	235
-	-	215	230
6,8/10,3/16,0	6,7/9,9/14,0	6,0/8,6/12,5	5,4/7,6/10,0
-	-	6,2/8,5	5,5/7,8
Superbenzin bleifrei, mind. 95 ROZ	Superbenzin bleifrei, mind. 95 ROZ <sup>6)</sup>	Superbenzin bleifrei, mind. 95 ROZ	Superbenzin bleifrei, mind. 95 ROZ <sup>6)</sup>
7,5/4,9/5,9	12,0/6,8/8,7	10,2/6,0/7,6	11,0/6,1/7,9
-	-	9,6/5,9/7,3	12,1/6,4/8,5
138	208	178	186
-	-	172	199
Trendline, Comfortline, Sportline, Highline	Trendline, Comfortline, Sportline, Highline, „R-Line Edition“	Trendline, Comfortline, Sportline, Highline, „R-Line Edition“	Comfortline, Sportline, Highline, „R-Line Edition“

## Motoren Passat

		<b>184 kW (250 PS) V6 FSI 4MOTION</b>	<b>81 kW (110 PS) TDI mit Dieselpartikelfilter<sup>9)</sup></b>
<b>Motor, Getriebe</b>	Motor-Bauart/Ventile pro Zylinder	6-Zylinder-Ottomotor/4	4-Zylinder-Dieselmotor/4
	Einspritzung/ Aufladung	Direkteinspritzung/ -	Common Rail/ Abgasturbolader
	Hubraum, Liter/cm <sup>3</sup>	3,2/3168	2,0/1968
	max. Leistung, kW (PS) bei 1/min	184 (250)/6250	81 (110)/4200
	max. Drehmoment, Nm bei 1/min	330/2750-3750	250/1500-2500
	Emissionsklasse	Euro 4 <sup>8)</sup>	Euro 5 <sup>8)</sup>
	Getriebevariante	6-Gang-Doppelkupplungs- getriebe DSG	5-Gang-Schaltgetriebe
<b>Gewichte, kg</b>	Leergewicht <sup>2)</sup>	1735	1510
	zul. Gesamtgewicht	2270	2080
	Zuladung <sup>10)</sup>	610	645
	zul. Achslast vorn/hinten	1180/1140	1110/1020
	zul. Anhängelasten <sup>3)</sup> : gebremst bei 12%/8% Steigung	2200/2200	1500/1700
	ungebremst	750	750
	zul. Stützlast/zul. Dachlast	90/100	90/100
<b>Höchstgeschwindigkeit, km/h</b>	mit Schaltgetriebe	-	192
	mit Automatikgetriebe/DSG	246	-
<b>Beschleunigung von 0-80/0-100/ 80-120 km/h, s<sup>13)</sup></b>	mit Schaltgetriebe	-	8,0/11,8/14,5
	mit Automatikgetriebe/DSG	4,7/6,9	-
<b>Kraftstoffverbrauch, l/100 km<sup>4)</sup></b>	Kraftstoff	Superbenzin bleifrei, mind. 95 ROZ <sup>6)</sup>	Diesel, mind. 51 CZ nach DIN EN 590 <sup>7)</sup>
	mit Schaltgetriebe: innerorts/außerorts/kombiniert	-	7,0/4,5/5,5
	mit Automatikgetriebe/DSG: innerorts/außerorts/kombiniert	13,9/7,5/9,8	-
<b>CO<sub>2</sub>-Emission kombiniert, g/km<sup>4)</sup></b>	mit Schaltgetriebe	-	143
	mit Automatikgetriebe/DSG	233	-
<b>Ausstattungsversionen</b>	erhältlich als	Comfortline, Sportline, Highline, „R-Line Edition“	Trendline, Comfortline, Sportline, Highline, „R-Line Edition“

Hinweise zu den Bemerkungen 1)-13) finden Sie auf Seite 52.

**81 kW (110 PS) TDI  
BlueMotion Technology  
mit Dieselpartikelfilter<sup>9)</sup>**

**103 kW (140 PS) TDI  
mit Dieselpartikelfilter<sup>9)</sup>**

**103 kW (140 PS) TDI 4MOTION  
mit Dieselpartikelfilter<sup>9)</sup>**

4-Zylinder-Dieselmotor/4	4-Zylinder-Dieselmotor/4	4-Zylinder-Dieselmotor/4
Common Rail/ Abgasturbolader	Common Rail/ Abgasturbolader	Common Rail/ Abgasturbolader
2,0/1968	2,0/1968	2,0/1968
81 (110)/4200	103 (140)/4200	103 (140)/4200
250/1500-2500	320/1750-2500	320/1750-2500
Euro 5 <sup>8)</sup>	Euro 5 <sup>8)</sup>	Euro 5 <sup>8)</sup>
5-Gang-Schaltgetriebe	6-Gang-Schaltgetriebe, 6-Gang-Doppelkupplungs- getriebe DSG	6-Gang-Schaltgetriebe
1493	1527 (1549) <sup>12)</sup>	1627
2010	2090 (2110) <sup>12)</sup>	2200
592	638 (636) <sup>12)</sup>	648
1080/980	1100/1010 (1130/1010) <sup>12)</sup>	1130/1080
1200/1400	1800/2000	2000/2100
740	750	750
90/100	90/100	90/100
198	209	204
-	206	-
7,9/11,7/15,0	6,9/9,8/11,5	6,7/10,2/13,0
-	6,9/9,8	-
Diesel, mind. 51 CZ nach DIN EN 590 <sup>7)</sup>	Diesel, mind. 51 CZ nach DIN EN 590 <sup>7)</sup>	Diesel, mind. 51 CZ nach DIN EN 590 <sup>7)</sup>
6,3/4,1/4,9	7,2/4,6/5,6	7,9/4,9/6,0
-	7,8/5,0/6,0	-
128	146	158
-	158	-
Trendline, Comfortline, Sportline, Highline	Trendline, Comfortline, Sportline, Highline, „R-Line Edition“	Trendline, Comfortline, Sportline, Highline, „R-Line Edition“

## Motoren Passat

		<b>BlueTDI 105 kW (143 PS) TDI mit Dieselpartikelfilter<sup>9)</sup></b>	<b>125 kW (170 PS) TDI mit Dieselpartikelfilter<sup>9)</sup></b>
<b>Motor, Getriebe</b>	Motor-Bauart/Ventile pro Zylinder	4-Zylinder-Dieselmotor/4	4-Zylinder-Dieselmotor/4
	Einspritzung/ Aufladung	Common Rail/ Abgasturbolader	Common Rail/ Abgasturbolader
	Hubraum, Liter/cm <sup>3</sup>	2,0/1968	2,0/1968
	max. Leistung, kW (PS) bei 1/min	105 (143)/4200	125 (170)/4200
	max. Drehmoment, Nm bei 1/min	320/1750-2500	350/1750-2500
	Emissionsklasse	Euro 6 N <sup>8)</sup>	Euro 5 <sup>8)</sup>
	Getriebevariante	6-Gang-Schaltgetriebe, 6-Gang-Doppelkupplungs- getriebe DSG	6-Gang-Schaltgetriebe, 6-Gang-Doppelkupplungs- getriebe DSG
<b>Gewichte, kg</b>	Leergewicht <sup>2)</sup>	1557 (1579) <sup>12)</sup>	1530 (1522) <sup>12)</sup>
	zul. Gesamtgewicht	2120 (2140) <sup>12)</sup>	2090 (2110) <sup>12)</sup>
	Zuladung <sup>10)</sup>	638 (636) <sup>12)</sup>	635 (633) <sup>12)</sup>
	zul. Achslast vorn/hinten	1120/1050 (1140/1050) <sup>12)</sup>	1100/1010 (1130/1010) <sup>12)</sup>
	zul. Anhängelasten <sup>3)</sup> : gebremst bei 12%/8% Steigung	1800/2000	1800/2000
	ungebremst	750	750
	zul. Stützlast/zul. Dachlast	90/100	90/100
<b>Höchstgeschwindigkeit, km/h</b>	mit Schaltgetriebe	210	223
	mit Automatikgetriebe/DSG	207	220
<b>Beschleunigung von 0-80/0-100/ 80-120 km/h, s<sup>13)</sup></b>	mit Schaltgetriebe	6,9/9,9/15,0	6,2/8,6/11,0
	mit Automatikgetriebe/DSG	6,9/9,9	6,2/8,6
<b>Kraftstoffverbrauch, l/100 km<sup>4)</sup></b>	Kraftstoff	Diesel, mind. 51 CZ nach DIN EN 590 <sup>7)</sup>	Diesel, mind. 51 CZ nach DIN EN 590 <sup>7)</sup>
	mit Schaltgetriebe: innerorts/außerorts/kombiniert	6,8/4,4/5,2	7,4/4,6/5,6
	mit Automatikgetriebe/DSG: innerorts/außerorts/kombiniert	7,5/4,8/5,8	7,8/5,1/6,1
<b>CO<sub>2</sub>-Emission kombiniert, g/km<sup>4)</sup></b>	mit Schaltgetriebe	137	146
	mit Automatikgetriebe/DSG	152	159
<b>Ausstattungsversionen</b>	erhältlich als	Trendline, Comfortline, Sportline, Highline	Trendline, Comfortline, Sportline, Highline, „R-Line Edition“

Hinweise zu den Bemerkungen 1)-13) finden Sie auf Seite 52.

**110 kW (150 PS) TSI EcoFuel**

<b>Motor, Getriebe</b>	Motor-Bauart/Ventile pro Zylinder	4-Zylinder-Ottomotor/4
	Einspritzung/Aufladung	Direkteinspritzung/Twincharger
	Hubraum, Liter/cm <sup>3</sup>	1,4/1390
	max. Leistung, kW (PS) bei 1/min	110 (150)/5500
	max. Drehmoment, Nm bei 1/min	220/1500-4500
	Emissionsklasse	Euro 5 <sup>8)</sup>
	Getriebevarianten	6-Gang-Schaltgetriebe, 7-Gang-Doppelkupplungsgetriebe DSG
<b>Gewichte, kg</b>	Leergewicht <sup>2)</sup>	1602 (1621) <sup>12)</sup>
	zul. Gesamtgewicht	2100 (2140) <sup>12)</sup>
	Zuladung <sup>10)</sup>	573 (594) <sup>12)</sup>
	zul. Achslast vorn/hinten	1050/1100 (1090/1100) <sup>12)</sup>
	zul. Anhängelasten <sup>3)</sup>	
	gebremst bei 12%/8% Steigung	1500/1700
	ungebremst	750
zul. Stützlast/zul. Dachlast	90/100	
<b>Höchstgeschwindigkeit, km/h</b>	mit Schaltgetriebe	210
	mit Doppelkupplungsgetriebe DSG	210
<b>Beschleunigung von 0-80/0-100/80-120 km/h, s<sup>13)</sup></b>	mit Schaltgetriebe	6,6/9,8 /16,5
	mit Doppelkupplungsgetriebe DSG	6,6/9,8
<b>Kraftstoffverbrauch<sup>4) 11)</sup></b>	Kraftstoff	Erdgas (CNG); Superbenzin bleifrei, mind. 95 ROZ <sup>6)</sup>
	mit Schaltgetriebe im Erdgasbetrieb, m <sup>3</sup> (kg)/100 km	
	innerorts/außerorts/kombiniert	9,3 (6,1)/5,4 (3,5)/6,9 (4,5)
	mit Schaltgetriebe im Benzinbetrieb, l/100 km	
	innerorts/außerorts/kombiniert	9,6/5,7/7,2
	mit Doppelkupplungsgetriebe DSG im Erdgasbetrieb, m <sup>3</sup> (kg)/100 km	
	innerorts/außerorts/kombiniert	8,7 (5,7)/5,4 (3,5)/6,7 (4,4)
mit Doppelkupplungsgetriebe DSG im Benzinbetrieb, l/100 km		
innerorts/außerorts/kombiniert	8,8/5,6/6,8	
<b>CO<sub>2</sub>-Emission kombiniert, g/km<sup>4) 11)</sup></b>	mit Schaltgetriebe im Erdgasbetrieb	123
	mit Schaltgetriebe im Benzinbetrieb	166
	mit Doppelkupplungsgetriebe DSG im Erdgasbetrieb	119
	mit Doppelkupplungsgetriebe DSG im Benzinbetrieb	157
<b>Ausstattungsvarianten</b>	erhältlich als	Trendline, Comfortline, Highline

## Motoren Passat Variant

		<b>75 kW (102 PS)</b>	<b>90 kW (122 PS) TSI</b>
<b>Motor, Getriebe</b>	Motor-Bauart/Ventile pro Zylinder	4-Zylinder-Ottomotor/2	4-Zylinder-Ottomotor/4
	Einspritzung/ Aufladung	MultiPoint Injection/ -	Direkteinspritzung/ Turbocharger
	Hubraum, Liter/cm <sup>3</sup>	1,6/1595	1,4/1390
	max. Leistung, kW (PS) bei 1/min	75 (102)/5600	90 (122)/5000
	max. Drehmoment, Nm bei 1/min	148/3800	200/1500-4000
	Emissionsklasse	Euro 4 <sup>8)</sup>	Euro 4 <sup>8)</sup>
	Getriebevariante	5-Gang-Schaltgetriebe	6-Gang-Schaltgetriebe, 7-Gang-Doppelkupplungs- getriebe DSG
<b>Gewichte, kg</b>	Leergewicht <sup>2)</sup>	1473	1504 (1520) <sup>12)</sup>
	zul. Gesamtgewicht	2030	2080 (2100) <sup>12)</sup>
	Zuladung <sup>10)</sup>	632	651 (655) <sup>12)</sup>
	zul. Achslast vorn/hinten	990/1090	1050/1080 (1070/1080) <sup>12)</sup>
	zul. Anhängelasten <sup>3)</sup> : gebremst bei 12%/8% Steigung	1300/1500	1400/1600
	ungebremst	730	750
	zul. Stützlast/zul. Dachlast	90/100	90/100
<b>Höchstgeschwindigkeit, km/h</b>	mit Schaltgetriebe	187	200
	mit Automatikgetriebe/DSG	-	198
<b>Beschleunigung von 0-80/0-100/ 80-120 km/h, s<sup>13)</sup></b>	mit Schaltgetriebe	8,6/12,8/18,5	7,1/10,8/16,5
	mit Automatikgetriebe/DSG	-	7,1/10,8
<b>Kraftstoffverbrauch, l/100 km<sup>4)</sup></b>	Kraftstoff	Superbenzin oder Normal- benzin bleifrei, mind. 91 ROZ <sup>5)</sup>	Superbenzin bleifrei, mind. 95 ROZ
	mit Schaltgetriebe: innerorts/außerorts/kombiniert	10,8/6,1/7,8	8,6/5,6/6,7
	mit Automatikgetriebe/DSG: innerorts/außerorts/kombiniert	-	8,3/5,5/6,5
<b>CO<sub>2</sub>-Emission kombiniert, g/km<sup>4)</sup></b>	mit Schaltgetriebe	186	159
	mit Automatikgetriebe/DSG	-	154
<b>Ausstattungsversionen</b>	erhältlich als	Trendline, Comfortline, Sportline, „R-Line Edition“	Trendline, Comfortline, Sportline, Highline, „R-Line Edition“

Hinweise zu den Bemerkungen 1)-13) finden Sie auf Seite 52.

<b>90 kW (122 PS) TSI BlueMotion Technology</b>	<b>110 kW (150 PS) FSI 4MOTION</b>	<b>118 kW (160 PS) TSI</b>	<b>147 kW (200 PS) TSI</b>
4-Zylinder-Ottomotor/4	4-Zylinder-Ottomotor/4	4-Zylinder-Ottomotor/4	4-Zylinder-Ottomotor/4
Direkteinspritzung/ Turbocharger	Direkteinspritzung/ -	Direkteinspritzung/ Turbocharger	Direkteinspritzung/ Turbocharger
1,4/1390	2,0/1984	1,8/1798	2,0/1984
90 (122)/5000	110 (150)/6000	118 (160)/5000-6200	147 (200)/5100-6000
200/1500-4000	200/3500	250/1500-4200	280/1700-5000
Euro 5 <sup>8)</sup>	Euro 4 <sup>8)</sup>	Euro 4 <sup>8)</sup>	Euro 4 <sup>8)</sup>
6-Gang-Schaltgetriebe	6-Gang-Schaltgetriebe	6-Gang-Schaltgetriebe, 7-Gang-Doppelkupplungs- getriebe DSG	6-Gang-Schaltgetriebe 6-Gang-Automatikgetriebe <sup>1)</sup>
1473	1622	1534 (1549) <sup>12)</sup>	1575 (1593) <sup>12)</sup>
2020	2180	2130 (2150) <sup>12)</sup>	2130 (2150) <sup>12)</sup>
622	633	671 (676) <sup>12)</sup>	630 (632) <sup>12)</sup>
1010/1060	1070/1160	1080/1100 (1100/1100) <sup>12)</sup>	1080/1100 (1100/1100) <sup>12)</sup>
1400/1600	1600/1800	1500/1700	1600/1800
750	750	750	750
90/100	90/100	90/100	90/100
202	206	217	232
-	-	215	227
7,0/10,6/17,0	6,8/10,2/14,5	6,1/8,8/13,0	5,5/7,7/10,5
-	-	6,1/8,7	5,6/7,9
Superbenzin bleifrei, mind. 95 ROZ	Superbenzin bleifrei, mind. 95 ROZ <sup>6)</sup>	Superbenzin bleifrei, mind. 95 ROZ	Superbenzin bleifrei, mind. 95 ROZ <sup>6)</sup>
7,9/5,1/6,1	12,2/7,0/8,9	10,6/6,2/7,8	11,0/6,2/8,0
-	-	9,9/6,1/7,5	12,3/6,5/8,6
142	212	186	188
-	-	178	204
Trendline, Comfortline, Sportline, Highline	Trendline, Comfortline, Sportline, Highline, „R-Line Edition“	Trendline, Comfortline, Sportline, Highline, „R-Line Edition“	Comfortline, Sportline, Highline, „R-Line Edition“

## Motoren Passat Variant

		<b>184 kW (250 PS) V6 FSI 4MOTION</b>	<b>81 kW (110 PS) TDI mit Dieselpartikelfilter<sup>9)</sup></b>
<b>Motor, Getriebe</b>	Motor-Bauart/Ventile pro Zylinder	6-Zylinder-Ottomotor/4	4-Zylinder-Dieselmotor/4
	Einspritzung/ Aufladung	Direkteinspritzung/ -	Common Rail/ Abgasturbolader
	Hubraum, Liter/cm <sup>3</sup>	3,2/3168	2,0/1968
	max. Leistung, kW (PS) bei 1/min	184 (250)/6250	81 (110)/4200
	max. Drehmoment, Nm bei 1/min	330/2750-3750	250/1500-2500
	Emissionsklasse	Euro 4 <sup>8)</sup>	Euro 5 <sup>8)</sup>
	Getriebevariante	6-Gang-Doppelkupplungs- getriebe DSG	5-Gang-Schaltgetriebe
<b>Gewichte, kg</b>	Leergewicht <sup>2)</sup>	1790	1557
	zul. Gesamtgewicht	2350	2160
	Zuladung <sup>10)</sup>	635	678
	zul. Achslast vorn/hinten	1180/1220	1110/1110
	zul. Anhängelasten <sup>3)</sup> : gebremst bei 12%/8% Steigung	2200/2200	1500/1700
	ungebremst	750	750
	zul. Stützlast/zul. Dachlast	90/100	90/100
<b>Höchstgeschwindigkeit, km/h</b>	mit Schaltgetriebe	-	190
	mit Automatikgetriebe/DSG	243	-
<b>Beschleunigung von 0-80/0-100/ 80-120 km/h, s<sup>13)</sup></b>	mit Schaltgetriebe	-	8,1/12,0/15,0
	mit Automatikgetriebe/DSG	4,9/7,2	-
<b>Kraftstoffverbrauch, l/100 km<sup>4)</sup></b>	Kraftstoff	Superbenzin bleifrei, mind. 95 ROZ <sup>6)</sup>	Diesel, mind. 51 CZ nach DIN EN 590 <sup>7)</sup>
	mit Schaltgetriebe: innerorts/außerorts/kombiniert	-	7,1/4,7/5,6
	mit Automatikgetriebe/DSG: innerorts/außerorts/kombiniert	14,1/7,7/10,0	-
<b>CO<sub>2</sub>-Emission kombiniert, g/km<sup>4)</sup></b>	mit Schaltgetriebe	-	146
	mit Automatikgetriebe/DSG	238	-
<b>Ausstattungsversionen</b>	erhältlich als	Comfortline, Sportline, Highline, „R-Line Edition“	Trendline, Comfortline, Sportline, Highline, „R-Line Edition“

Hinweise zu den Bemerkungen 1)-13) finden Sie auf Seite 52.

**81 kW (110 PS) TDI  
BlueMotion Technology  
mit Dieselpartikelfilter<sup>9)</sup>**

**103 kW (140 PS) TDI  
mit Dieselpartikelfilter<sup>9)</sup>**

**103 kW (140 PS) TDI 4MOTION  
mit Dieselpartikelfilter<sup>9)</sup>**

4-Zylinder-Dieselmotor/4	4-Zylinder-Dieselmotor/4	4-Zylinder-Dieselmotor/4
Common Rail/ Abgasturbolader	Common Rail/ Abgasturbolader	Common Rail/ Abgasturbolader
2,0/1968	2,0/1968	2,0/1968
81 (110)/4200	103 (140)/4200	103 (140)/4200
250/1500-2500	320/1750-2500	320/1750-2500
Euro 5 <sup>8)</sup>	Euro 5 <sup>8)</sup>	Euro 5 <sup>8)</sup>
5-Gang-Schaltgetriebe	6-Gang-Schaltgetriebe, 6-Gang-Doppelkupplungs- getriebe DSG	6-Gang-Schaltgetriebe
1543	1572 (1594) <sup>12)</sup>	1671
2070	2170 (2190) <sup>12)</sup>	2270
602	673 (671) <sup>12)</sup>	674
1080/1040	1120/1100 (1140/1100) <sup>12)</sup>	1150/1170
1200/1400	1800/2000	2000/2200
750	750	750
90/100	90/100	90/100
196	206	201
-	203	-
8,0/11,9/15,5	7,1/10,1/12,5	6,9/10,5/13,5
-	7,1/10,1	-
Diesel, mind. 51 CZ nach DIN EN 590 <sup>7)</sup>	Diesel, mind. 51 CZ nach DIN EN 590 <sup>7)</sup>	Diesel, mind. 51 CZ nach DIN EN 590 <sup>7)</sup>
6,3/4,1/4,9	7,3/4,7/5,7	7,7/5,1/6,1
-	7,9/5,0/6,1	-
129	148	159
-	159	-
Trendline, Comfortline, Sportline, Highline	Trendline, Comfortline, Sportline, Highline, „R-Line Edition“	Trendline, Comfortline, Sportline, Highline, „R-Line Edition“

## Motoren Passat Variant

		<b>BlueTDI 105 kW (143 PS) TDI mit Dieselpartikelfilter<sup>9)</sup></b>	<b>125 kW (170 PS) TDI mit Dieselpartikelfilter<sup>9)</sup></b>
<b>Motor, Getriebe</b>	Motor-Bauart/Ventile pro Zylinder	4-Zylinder-Dieselmotor/4	4-Zylinder-Dieselmotor/4
	Einspritzung/ Aufladung	Common Rail/ Abgasturbolader	Common Rail/ Abgasturbolader
	Hubraum, Liter/cm <sup>3</sup>	2,0/1968	2,0/1968
	max. Leistung, kW (PS) bei 1/min	105 (143)/4200	125 (170)/4200
	max. Drehmoment, Nm bei 1/min	320/1750-2500	350/1750-2500
	Emissionsklasse	Euro 6 N <sup>8)</sup>	Euro 5 <sup>8)</sup>
	Getriebevariante	6-Gang-Schaltgetriebe, 6-Gang-Doppelkupplungs- getriebe DSG	6-Gang-Schaltgetriebe, 6-Gang-Doppelkupplungs- getriebe DSG
<b>Gewichte, kg</b>	Leergewicht <sup>2)</sup>	1602 (1624) <sup>12)</sup>	1574 (1596) <sup>12)</sup>
	zul. Gesamtgewicht	2200 (2220) <sup>12)</sup>	2170 (2190) <sup>12)</sup>
	Zuladung <sup>10)</sup>	673 (671) <sup>12)</sup>	671 (669) <sup>12)</sup>
	zul. Achslast vorn/hinten	1120/1130 (1140/1130) <sup>12)</sup>	1100/1090 (1130/1090) <sup>12)</sup>
	zul. Anhängelasten <sup>3)</sup> : gebremst bei 12%/8% Steigung	1800/2000	1800/2000
	ungebremst	750	750
	zul. Stützlast/zul. Dachlast	90/100	90/100
<b>Höchstgeschwindigkeit, km/h</b>	mit Schaltgetriebe	207	220
	mit Automatikgetriebe/DSG	204	217
<b>Beschleunigung von 0-80/0-100/ 80-120 km/h, s<sup>13)</sup></b>	mit Schaltgetriebe	7,0/10,2/15,5	6,3/8,8/11,5
	mit Automatikgetriebe/DSG	7,0/10,2	6,3/8,8
<b>Kraftstoffverbrauch, l/100 km<sup>4)</sup></b>	Kraftstoff	Diesel, mind. 51 CZ nach DIN EN 590 <sup>7)</sup>	Diesel, mind. 51 CZ nach DIN EN 590 <sup>7)</sup>
	mit Schaltgetriebe: innerorts/außerorts/kombiniert	7,0/4,6/5,5	7,4/4,7/5,7
	mit Automatikgetriebe/DSG: innerorts/außerorts/kombiniert	7,6/4,9/5,9	8,0/5,2/6,2
<b>CO<sub>2</sub>-Emission kombiniert, g/km<sup>4)</sup></b>	mit Schaltgetriebe	144	149
	mit Automatikgetriebe/DSG	155	163
<b>Ausstattungsversionen</b>	erhältlich als	Trendline, Comfortline, Sportline, Highline	Trendline, Comfortline, Sportline, Highline, „R-Line Edition“

Hinweise zu den Bemerkungen 1)-13) finden Sie auf Seite 52.

**110 kW (150 PS) TSI EcoFuel**

<b>Motor, Getriebe</b>	Motor-Bauart/Ventile pro Zylinder	4-Zylinder-Ottomotor/4
	Einspritzung/Aufladung	Direkteinspritzung/Twincharger
	Hubraum, Liter/cm <sup>3</sup>	1,4/1390
	max. Leistung, kW (PS) bei 1/min	110 (150)/5500
	max. Drehmoment, Nm bei 1/min	220/1500-4500
	Emissionsklasse	Euro 5 <sup>8)</sup>
	Getriebevarianten	6-Gang-Schaltgetriebe, 7-Gang-Doppelkupplungsgetriebe DSG
<b>Gewichte, kg</b>	Leergewicht <sup>2)</sup>	1633 (1652) <sup>12)</sup>
	zul. Gesamtgewicht	2160 (2200) <sup>12)</sup>
	Zuladung <sup>10)</sup>	602 (623) <sup>12)</sup>
	zul. Achslast vorn/hinten	1050/1160 (1090/1160) <sup>12)</sup>
	zul. Anhängelasten <sup>3)</sup>	1500/1700
	gebremst bei 12%/8% Steigung	
	ungebremst	750
zul. Stützlast/ zul. Dachlast	90/100	
<b>Höchstgeschwindigkeit, km/h</b>	mit Schaltgetriebe	210
	mit Doppelkupplungsgetriebe DSG	208
<b>Beschleunigung von 0-80/0-100/80-120 km/h, s<sup>13)</sup></b>	mit Schaltgetriebe	6,7/9,9/16,5
	mit Doppelkupplungsgetriebe DSG	6,7/9,9
<b>Kraftstoffverbrauch<sup>4) 11)</sup></b>	Kraftstoff	Erdgas (CNG); Superbenzin bleifrei, mind. 95 ROZ <sup>6)</sup>
	mit Schaltgetriebe im Erdgasbetrieb, m <sup>3</sup> (kg)/100 km	
	innerorts/außerorts/kombiniert	9,4 (6,1)/5,5 (3,6)/7,0 (4,6)
	mit Schaltgetriebe im Benzinbetrieb, l/100 km	
	innerorts/außerorts/kombiniert	9,6/5,7/7,2
	mit Doppelkupplungsgetriebe DSG im Erdgasbetrieb, m <sup>3</sup> (kg)/100 km	
	innerorts/außerorts/kombiniert	8,8 (5,8)/5,6 (3,7)/6,8 (4,4)
mit Doppelkupplungsgetriebe DSG im Benzinbetrieb, l/100 km		
innerorts/außerorts/kombiniert	8,8/5,6/6,8	
<b>CO<sub>2</sub>-Emission kombiniert, g/km<sup>4) 11)</sup></b>	mit Schaltgetriebe im Erdgasbetrieb	124
	mit Schaltgetriebe im Benzinbetrieb	167
	mit Doppelkupplungsgetriebe DSG im Erdgasbetrieb	121
	mit Doppelkupplungsgetriebe DSG im Benzinbetrieb	158
<b>Ausstattungsvarianten</b>	erhältlich als	Trendline, Comfortline, Highline

- <sup>1)</sup> 6-Gang-Automatikgetriebe mit Tiptronic
- <sup>2)</sup> Fahrzeugleergewicht mit Fahrer 68 kg, 7 kg Gepäck und Kraftstoffbehälter zu 90% gefüllt, ermittelt nach der RL 92/21/EWG in der gegenwärtig geltenden Fassung.  
Je nach Ausstattung ergibt sich ein individuelles Leergewicht des Fahrzeuges, wodurch die mögliche Zuladung entsprechend verringert wird. Gewählte Mehrausstattungen erhöhen das Leergewicht des Fahrzeuges.
- <sup>3)</sup> Mit zunehmender Höhe verringert sich zwangsläufig die Motorleistung. Ab 1000 m über Meereshöhe und je weitere 1000 m sind daher jeweils 10 % vom Gespanngewicht (zul. Anhängelasten + zul. Gesamtgewicht des Zugfahrzeuges) abzuziehen.
- <sup>4)</sup> Die Kraftstoffverbrauchs- und Emissionswerte sind nach den vorgeschriebenen Messverfahren (Euro 4: RL 80/1268/EWG, Euro 5: VO [EG] 715/2007, Euro 6 N: VO [EG] 715/2007 und VO [EG] 692/2008 Kategorie N in den gegenwärtig geltenden Fassungen) ermittelt. Hinweis nach Richtlinie 1999/94/EG in der gegenwärtig geltenden Fassung: Die Angaben beziehen sich nicht auf ein einzelnes Fahrzeug und sind nicht Bestandteil des Angebotes, sondern dienen allein Vergleichszwecken zwischen den verschiedenen Fahrzeugtypen. Kraftstoffverbrauch und CO<sub>2</sub>-Emissionen eines Fahrzeuges hängen nicht nur von der effizienten Ausnutzung des Kraftstoffs durch das Fahrzeug ab, sondern werden auch vom Fahrverhalten und anderen nicht technischen Faktoren beeinflusst. CO<sub>2</sub> ist das für die Erderwärmung hauptsächlich verantwortliche Treibhausgas. Ein Leitfaden über den Kraftstoffverbrauch und die CO<sub>2</sub>-Emissionen, der Daten für alle neuen Personenkraftfahrzeugmodelle enthält, ist unentgeltlich an allen Verkaufsorten in der Europäischen Union sowie für Interessenten aus Deutschland auch bei der DAT Deutsche Automobil Treuhand GmbH, Hellmuth-Hirth-Straße 1, 73760 Ostfildern, erhältlich.
- <sup>5)</sup> Anstelle von bleifreiem Superbenzin ist auch ein Betrieb mit bleifreiem Normalbenzin (mind. 91 ROZ) bei Inkaufnahme von Fahrleistungs- und Verbrauchsnachteilen möglich.
- <sup>6)</sup> Volkswagen empfiehlt die Verwendung von Super-Kraftstoff 95 ROZ. Zur Erreichung maximaler Fahrleistungen ist die Verwendung von Super-Plus-Kraftstoff 98 ROZ erforderlich.
- <sup>7)</sup> Die Verwendung von RME- sowie FAME-Kraftstoff (Biodiesel) ist nicht möglich.
- <sup>8)</sup> Fahrzeuge ab der Emissionsklasse Euro 4 erhalten die grüne Feinstaubplakette.
- <sup>9)</sup> Der Dieselpartikelfilter ist ein System, das sich kontinuierlich selbst regeneriert. In seltenen Ausnahmefällen ist dafür das individuelle Fahrverhalten temporär anzupassen. Informationen dazu erhalten Sie bei Ihrem Volkswagen Partner und unter unserer in der Bundesrepublik Deutschland kostenlosen Telefonnummer 0800-VOLKSWAGEN (0800-86 55 79 24 36).
- <sup>10)</sup> Die Zuladung beinhaltet 68 kg für Fahrer und 7 kg für Gepäck.
- <sup>11)</sup> Angegebene Werte gelten für H-Gas. Bei Verwendung von L-Gas können sich differierende Werte für Leistung, Drehmoment, Fahrleistungen und Verbrauch ergeben. Die Schwankungsbreite beim Verbrauch ergibt sich aus dem Leergewicht inklusive zusätzlich gewählter Sonderausstattungen.
- <sup>12)</sup> Klammerwerte gelten für Automatikgetriebe/Doppelkupplungsgetriebe DSG.
- <sup>13)</sup> Beschleunigung von 80-120 km/h im höchsten Gang (nur Schaltgetriebe).

### Wichtiger Hinweis

Der technische Fortschritt ermöglicht es, den Wartungsbedarf zu reduzieren. Mit dem LongLife Service setzt Volkswagen eine Technologie ein, mit der Sie nur dann einen Service vornehmen lassen müssen, wenn Ihr Fahrzeug ihn benötigt.\*

Das Besondere daran ist, dass zur Ermittlung des Intervall-Service (max. 2 Jahre) auch die individuellen Einsatzbedingungen und der persönliche Fahrstil berücksichtigt werden.

Die erste Inspektion ist nach drei Jahren oder 60.000 km, alle weiteren sind dann alle zwei Jahre fällig.

### Rücknahme und Verwertung von Altfahrzeugen

Volkswagen stellt sich den Herausforderungen der modernen Gesellschaft und berücksichtigt sie in allen neuen Produkten der Marke Volkswagen. Dies gilt natürlich auch für den Umwelt- und Ressourcenschutz. Daher sind alle neuen Volkswagen umweltfreundlich verwertbar und können grundsätzlich kostenlos\*\* zurückgegeben werden.

Nähere Informationen zu Rücknahme und Verwertung von Altfahrzeugen erhalten Sie bei Ihrem Volkswagen Partner, im Internet unter [www.volkswagen.de](http://www.volkswagen.de) und über die kostenlose Hotline 0800-VOLKSWAGEN (0800 86 55 79 24 36).

\* Ausnahme: TSI EcoFuel

\*\* Vorbehaltlich der Erfüllung der nationalen gesetzlichen Vorschriften.

### 4MOTION

Die Technik des 4MOTION-Allradantriebs bei Volkswagen basiert auf einer elektrohydraulischen Lamellenkupplung (Haldex), deren besonderes Merkmal die blitzschnelle Reaktion auf sich ändernde Traktionsverhältnisse und die elektronische Steuerung der Sperrwirkung sind. Dabei werden bis zu 50 % der Kraft auf die Hinterachse übertragen. Die Lamellenkupplung ist zwischen Kardanwelle und Hinterachsdifferenzial eingebaut. Im Inneren ihres Gehäuses befindet sich das für die Kraftverteilung zuständige Bauteil, ein im Ölbad laufendes Lamellenpaket. Durch geregelten hydraulischen Druck werden die Lamellen bei Bedarf zusammengepresst, was eine variable Sperrwirkung zwischen Vorder- und Hinterachse ermöglicht. Je stärker der Druck auf die Lamellenkupplung wird, desto mehr Antriebsmoment kann auf die Hinterachse übertragen werden.

Für den zum Zusammenpressen des Lamellenpaketes benötigten Druck sorgen zwei Axialkolbenpumpen. Sie werden über eine Axialnockenscheibe durch Drehzahlunterschiede zwischen Eingangs- und Ausgangswelle angetrieben. Ein elektronisch-hydraulisch gesteuertes Ventil kann diesen Druck stufenlos verändern. Das Steuergerät nutzt dazu unterschiedliche Informationen, unter anderem Radgeschwindigkeit, ABS-Bremsfunktionen und Motormanagement.

### TSI EcoFuel

TSI-Motoren sind direkteinspritzende, aufgeladene Ottomotoren. Alle TSI-Motoren besitzen einen Abgasturbolader. Die Abgasenergie wird genutzt, um die Luft auf den gewünschten Ladedruck zu verdichten. Zusätzlich besitzt der mit Erdgas (CNG) betriebene TSI-Motor einen mechanischen Kompressor zur Überwindung des sogenannten Turbolochs, das bei niedrigen Drehzahlen auftritt. So steht das maximale Drehmoment schon sehr viel früher, ungefähr bei 1500 U/min, zur Verfügung. Das erhöht die Dynamik und reduziert gleichzeitig den Kraftstoffverbrauch und damit auch die CO<sub>2</sub>-Emission.

Die TSI-Modelle mit Erdgasantrieb unterscheiden sich äußerlich nicht von den normalen Ausführungen. Der Einsatz des TSI-Motors als „Gasbrenner“ erforderte tiefgreifende Modifikationen der Motorentechnik. Da im Gasbetrieb, anders als bei der Verbrennung von Benzin, durch den Kraftstoff keine zusätzliche Schmierung erfolgt und auch die Drücke höher ausfallen, mussten Ventile, Kolbenringe und Kolben zusätzlich gehärtet, respektive verstärkt werden. Zugleich wurden der Turbolader verkleinert und spezielle Gas-Einblasdüsen in das Saugrohr integriert. Ein neu entwickeltes Steuergerät regelt die Abstimmung und das Umschalten zwischen den beiden Betriebsarten. Das bivalente Motorkonzept erlaubt sowohl den Betrieb mit Erdgas (CNG) als auch mit Benzin. Ist der Gasvorrat erschöpft, schaltet der Motor automatisch während der Fahrt auf Benzinbetrieb um.

Konsequente Nutzung des vorhandenen Bauraums führt zu hoher Reichweite im Erdgas- und Benzinbetrieb. Das Unterflur-Prinzip schränkt weder die Variabilität noch das Innenraum- bzw. Ladevolumen ein. Zudem erlauben die großzügig ausgelegten Leitungsquerschnitte eine schnelle und geräuscharme Betankung. Die Stahl tanks sind crash-getestet. Die elektromagnetischen Absperrventile unterbrechen automatisch die Gaszufuhr bei Motorstillstand, im Benzinbetrieb sowie im Crash-Fall. Die Flaschenventile haben neben den elektromagnetischen Absperrventilen eine integrierte Thermo-sicherung sowie einen Durchflussmengen-Begrenzer, der bei einer eventuellen Leitungsbeschädigung einen unkontrollierten Druckabfall verhindert. In das erste Flaschenventil ist darüber hinaus ein Rückschlagventil verbaut, das einen Rückstrom des Gases aus der Flasche verhindert.

### 6-Gang-Doppelkupplungsgetriebe DSG

Das 6-Gang-Doppelkupplungsgetriebe DSG ist für Drehmomente von bis zu 350 Nm ausgelegt. Es ist ein vollwertiges Automatikgetriebe mit Doppelkupplungsprinzip.

Das DSG besteht aus zwei voneinander unabhängigen Teilgetrieben. Über die Doppelkupplung, zwei in einem Ölbad laufende Lamellenkupplungen, die in einem gemeinsamen Gehäuse zusammengefasst sind, werden die beiden Getriebe über zwei Antriebswellen je nach Gangstufe abwechselnd mit dem Motor kraftschlüssig verbunden. Die hydraulischen Aktuatoren der Doppelkupplung erlauben dabei einen automatischen Schaltvorgang ohne Zugkraftunterbrechung.

Gesteuert wird das Getriebe über ein sogenanntes Mechatronikmodul, in dem das elektronische Getriebesteuergerät, verschiedene Sensoren und die hydraulische Steuereinheit als eine kompakte Einheit zusammengefasst sind.

Das Doppelkupplungsgetriebe DSG verfügt über zwei Fahrprogramme: den Normal- und den Sportmodus. Im Sportbetrieb fährt das DSG die Gänge weiter aus und schaltet bei Bedarf früher zurück. Die Gänge können jedoch auch manuell über die Tiptronic sequenziell geschaltet werden. Besonders sportlich ist dies über den Tiptronic-Schalter am Multifunktionslenkrad möglich. Das Kuppeln erfolgt jedoch immer vollautomatisch.

### 7-Gang-Doppelkupplungsgetriebe DSG

Das neue 7-Gang-Doppelkupplungsgetriebe DSG ist für Drehmomente von bis zu 250 Nm ausgelegt. Das 7-Gang-DSG ist eine Weiterentwicklung des 6-Gang-DSG und besteht demnach aus zwei voneinander unabhängigen Teilgetrieben.

Im Unterschied zur 6-Gang-Variante hat das 7-Gang-DSG jedoch eine trockene Doppelkupplung mit organisch gebundenen Reibbelägen. Das führt dazu, dass man das Getriebeöl nur zum Schmieren der Verzahnung und der Lager und nicht zur Kühlung der Kupplung verwenden muss. Daraus ergibt sich ein höherer Wirkungsgrad des Getriebes, der sich in einem besseren Kraftstoffverbrauch niederschlägt. Außerdem können diverse Komponenten des Ölkreislaufs entfallen, was das System gegenüber dem 6-Gang-DSG einfacher und leichter macht.

Über die Doppelkupplung werden die beiden Getriebe über zwei Antriebswellen je nach Gangstufe abwechselnd mit dem Motor kraftschlüssig verbunden. Die hydraulischen Aktuatoren der Doppelkupplung erlauben dabei einen automatischen Schaltvorgang ohne Zugkraftunterbrechung.

Gesteuert wird das Getriebe über ein sogenanntes Mechatronikmodul, in dem das elektronische Getriebesteuergerät, Sensoren und die hydraulische Steuereinheit als eine Einheit zusammengefasst sind.

Das Doppelkupplungsgetriebe DSG verfügt über zwei Fahrprogramme: den Normal- und den Sportmodus. Im Sportbetrieb fährt das DSG die Gänge weiter aus und schaltet bei Bedarf früher zurück. Die Gänge können jedoch auch manuell über die Tiptronic sequenziell geschaltet werden. Besonders sportlich ist dies über den Tiptronic-Schalter am Multifunktionslenkrad möglich. Das Kuppeln erfolgt jedoch immer vollautomatisch.

### **Kraftübertragung**

- 5-/6-Gang-Schaltgetriebe mit hydraulisch betätigter asbestfreier Einscheiben-Trockenkupplung
- 6-Gang-Wandlerautomatikgetriebe mit Tiptronic-Funktion
- Doppelkupplungsgetriebe DSG mit Tiptronic-Funktion
- 4MOTION: permanenter Allradantrieb

### **Fahrwerk**

- Elektronisches Stabilisierungsprogramm inkl. Elektronischer Differenzialsperre und Antriebsschlupfregelung
- Federung vorn durch Schraubenfedern mit Teleskopstoßdämpfern; alle Elemente in Federbeine integriert
- Federung hinten mit Gasdruckstoßdämpfern und separaten Federn
- Radführung vorn durch Federbeine und (untere) Dreiecksquerlenker (spurstabilisierender Lenkrollradius)
- Radführung hinten durch Vierlenkerachse mit Einzelradaufhängung
- Stabilisatoren vorn und hinten

### **Lenkung**

- Elektromechanische Servolenkung
- Lenkrad höhen- und längseinstellbar
- Zusammenschiebbare Sicherheitslenksäule

### **Bremsanlage**

- Elektronisch geregeltes Antiblockiersystem (ABS) mit hydraulischer Bremskraftverteilung
- Diagonal-Zweikreis-Bremssystem mit innenbelüfteten Scheibenbremsen vorn und Scheibenbremsen hinten
- Asbestfreie Bremsbeläge
- Komfort-Bremsassistent
- Elektronische Parkbremse

### **Aufbau**

- Airbag für Fahrer und Beifahrer
- Kopfairbagsystem für Front- und Fondpassagiere inkl. Seitenairbags vorn
- Selbsttragende Karosserie mit formstabilem Sicherheitsfahrgastraum
- Versteifungsprofile in den Türen und Seitenstrukturen zur Erhöhung der seitlichen Kollisionssicherheit
- Verformungszonen vorn und hinten

### **Korrosionsschutz**

- Verzinkte Karosserie
- Langzeit-Hohlraumkonservierung durch Heißwachs
- Kunststoff-Radhausschalen vorn und hinten
- Dauerschutzkonservierung für Unterboden und Radhäuser

## Abmessungen

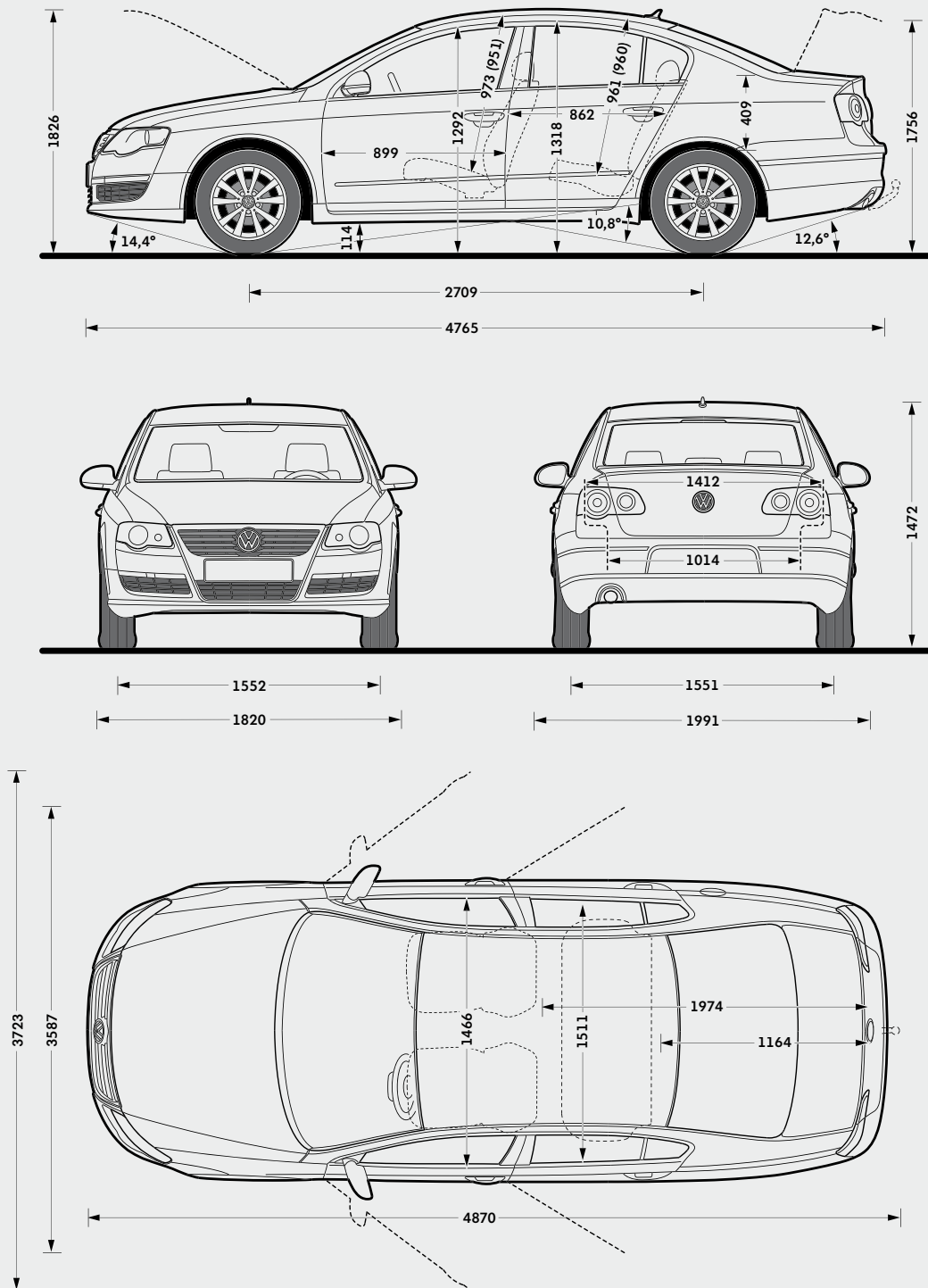

### Gepäckraumvolumen<sup>1)</sup>

565/1091 l  
541/1067 l bei 4MOTION  
485/1011 l bei TSI EcoFuel

### Kraftstoffbehältervolumen

ca. 70 l  
ca. 68 l bei 4Motion,  
ca. 31 l (21 kg) bei TSI EcoFuel

### Wendekreis

ca. 11,4 m

Klammerwerte in der Skizze gelten bei Schiebe-/Ausstell-Glasdach.

<sup>1)</sup> Messung nach ISO 3832 mit Quadern von 200 x 100 x 50 mm Kantenlänge bei aufgestellter/umgeklappter Rücksitzbank und -lehne (2. Wert bei dachhoher Beladung). Gepäckraumvolumen inklusive 80 Liter im Stauraum der Reserveradmulde bei Tire Mobility Set.

# Abmessungen

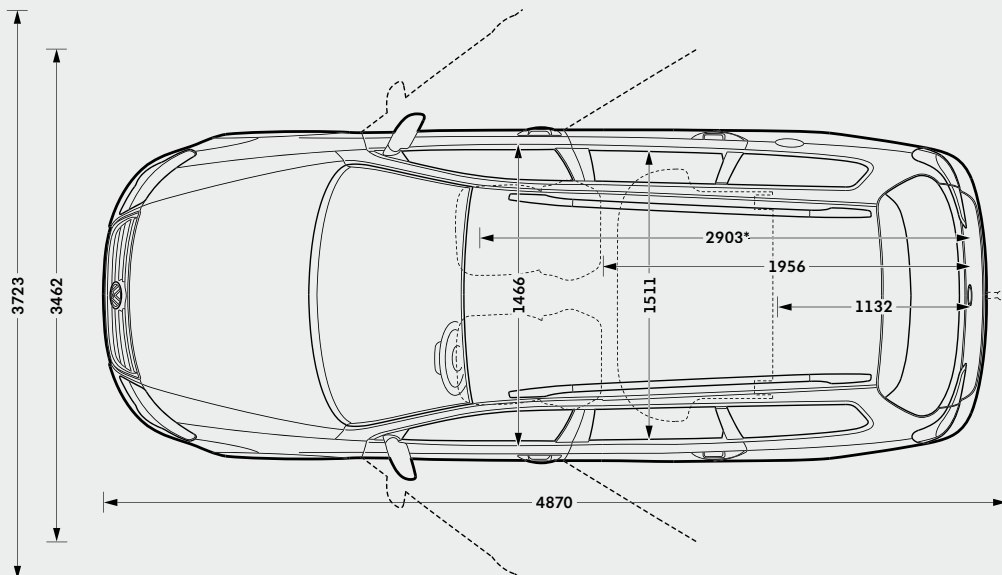
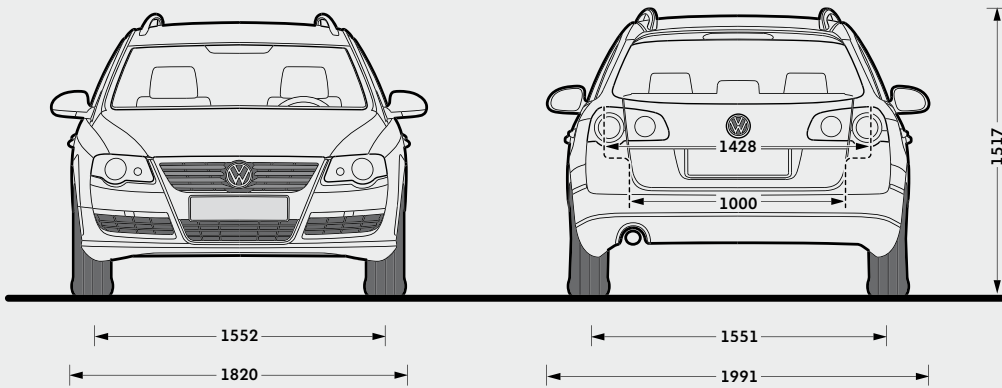
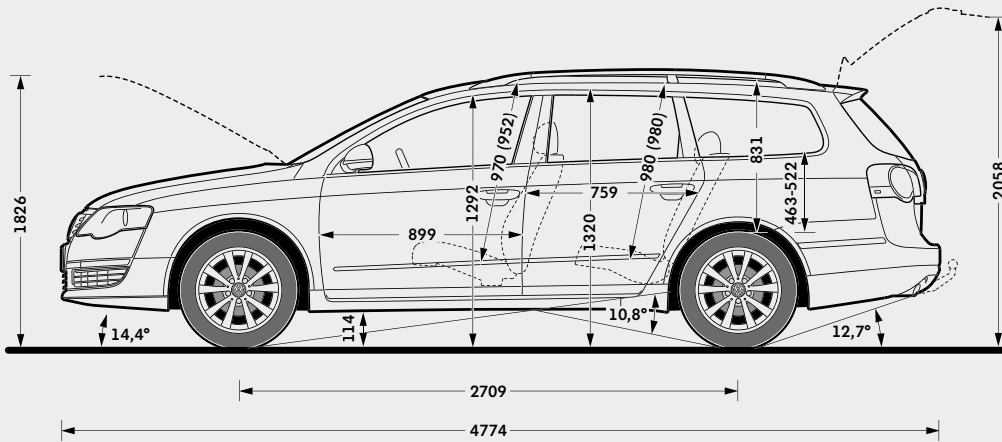

### Gepäckraumvolumen <sup>1)</sup>

603/1731 l  
 588/1716 l bei 4MOTION  
 523/1651 l bei TSI EcoFuel

### Kraftstoffbehältervolumen

ca. 70 l  
 ca. 68 l bei 4Motion,  
 ca. 31 l (21 kg) bei TSI EcoFuel

### Wendekreis

ca. 11,4 m

Klammerwerte in der Skizze gelten bei Schiebe-/Ausstellglasdach

\* umgeklappte Beifahrersitzlehne (Serie bei Comfortline, sonst optional)

<sup>1)</sup> Messung nach ISO 3832 mit Quadern von 200 x 100 x 50 mm Kantenlänge bei aufgestellter / umgeklappter Rücksitzbank und -lehne (2. Wert bei dachhoher Beladung).

Gepäckraumvolumen inklusive 90 Liter im Stauraum der Reserveradmulde bei Tire Mobility Set.



Der Weg zu Ihrem neuen Passat kann ganz einfach und unkompliziert sein. Denn mit unseren Finanzdienstleistungen bekommen Sie alles aus einer Hand: ein maßgeschneidertes Finanzierungs- oder Leasingangebot und den optimalen Schutz einer umfassenden Versicherung, inklusive Garantie!

Nutzen Sie den Service und die Erfahrung eines kompetenten Partners: Volkswagen Bank, Volkswagen Leasing und Volkswagen VersicherungsService – der Finanzdienstleister speziell für Sie, als Volkswagen Fahrer. Damit Sie nicht nur Zeit, sondern auch bares Geld sparen.

### **Volkswagen Bank: der clevere Weg zu Ihrem Passat**

Verwirklichen Sie Ihren Traum vom neuen Passat einfach und schnell. Sie haben die Wahl:

Beim AutoCredit finanzieren Sie Ihr Wunschfahrzeug mit äußerst niedrigen Monatsraten und einer höheren Schlussrate. Erst am Vertragsende wählen Sie, ob Sie das Auto zurückgeben, die Schlussrate weiterfinanzieren oder sie auf einmal begleichen.

Beim ClassicCredit führen Sie gleichbleibend günstige Monatsraten direkt zum Ziel:

Ihrem neuen Passat.

Fragen Sie Ihren Volkswagen Partner auch nach PRÄMIE *light* Plus, dem günstigen Komplettangebot aus Auto, Finanzierung und der ersten Kfz-Versicherung mit Garantie. Zusätzlich schützt Sie bei längerer Krankheit die Restschuldversicherung.

Ihr Volkswagen Partner berät Sie gern und stellt Ihnen ein maßgeschneidertes Angebot zusammen.

### **Volkswagen Leasing: der wirtschaftliche Weg zu Ihrem Passat**

Wenn Sie Ihr Geld nicht beim Kauf eines neuen Passat festlegen wollen, bietet Ihnen Volkswagen Leasing eine vorteilhafte Alternative, gleichgültig, ob Sie Ihr Fahrzeug privat oder geschäftlich einsetzen. Denn Sie zahlen nur für das, was Sie nutzen – in niedrigen, monatlichen Raten. So bleibt Geld frei für andere schöne Dinge. Außerdem fahren Sie immer ein neues Volkswagen Modell mit moderner und zuverlässiger Technik. Am Vertragsende geben Sie Ihren Passat einfach zurück und leasen ein neues Modell. Und wenn Sie PRÄMIE *light* Plus wählen, bekommen Sie neben Ihrem neuen Passat zu kleinen Monatsraten eine besonders günstige Kfz-Versicherung mit Garantie, die Sie weitreichend vor unerwarteten Reparaturkosten schützt. So können Sie sich jetzt mit PRÄMIE *light* Plus noch gründlicher gegen Kostenrisiken absichern: mit exklusiven Spartarifen, bequem und komplett aus einer Hand.

Fragen Sie Ihren Volkswagen Partner.

### **Volkswagen VersicherungsService: Weg frei für Ihren Passat**

Starten Sie durch, wenn andere warten! Der Volkswagen VersicherungsService bietet Ihnen alle Voraussetzungen für perfekte Leistungen rund um Ihren Passat.

Grünes Licht von Anfang an: Gleich beim Autokauf erwartet Sie eine, auf Ihre persönliche Versicherungssituation abgestimmte, umfassende Beratung.

Grünes Licht für clevere Rechner: Profitieren Sie von unseren günstigen Angeboten, die Ihre Kosten auf ein Minimum reduzieren.

Grünes Licht für Ihre Mobilität: Der Volkswagen VersicherungsService hilft Ihnen in ganz Europa. Tag und Nacht, das ganze Jahr und immer in Ihrer Nähe!

Grünes Licht, wenn andere Rot sehen: Unser Schadenservice sorgt für eine schnelle Reparatur, selbstverständlich mit Originalersatzteilen und Garantie.

Grüne Welle: Lassen Sie keine Frage offen.

Ihr Volkswagen Partner informiert Sie gern.

**Schauen Sie doch mal vorbei!**

**[www.volkswagenbank.de](http://www.volkswagenbank.de)**

# Der Passat und Passat Variant

915.1192.12.01 · Printed in Germany

Änderungen vorbehalten

Ausgabe: 28. Mai 2009

Internet: [www.volkswagen.de](http://www.volkswagen.de)