

Technik und Preise
Gültig für das Modelljahr 2010



Das Auto.

Der Passat CC



Modelle

Modelle mit Ottomotor		Getriebe	Türen	Leistung kW (PS)	Preis in €
Passat CC		TSI 6-Gang	4	118 (160)	30.575,-
		TSI 7-Gang-Doppelkupplungsgetriebe DSG	4	118 (160)	32.675,-
		TSI 6-Gang	4	147 (200)	33.275,-
		TSI 6-Gang-Automatik Tiptronic	4	147 (200)	35.375,-
		V6 4MOTION 6-Gang-Doppelkupplungsgetriebe DSG	4	220 (300)	41.225,-

Modelle mit Dieselmotor		Getriebe	Türen	Leistung kW (PS)	Preis in €
Passat CC		TDI 6-Gang	4	103 (140)	31.050,-
		TDI 6-Gang-Doppelkupplungsgetriebe DSG	4	103 (140)	33.150,-
		TDI 4MOTION 6-Gang	4	103 (140)	32.925,-
		BlueTDI 6-Gang	4	105 (143) ¹⁾	32.400,-
		BlueTDI 6-Gang-Doppelkupplungsgetriebe DSG	4	105 (143) ¹⁾	34.500,-
		TDI 6-Gang	4	125 (170)	33.075,-
		TDI 6-Gang-Doppelkupplungsgetriebe DSG	4	125 (170)	35.175,-

Ausstattungsübersicht

Exterieur und Räder	
	- 2 Abgasendrohre verchromt (nur V6 4MOTION)
	- 4 Leichtmetallräder „Phoenix“ 8 J x 17, Mobilitätsreifen 235/45 R 17 (selbstversiegelnd)
	- 4 Leichtmetallräder „Spa“ 8 J x 17 in Sterling-Silber lackiert (nur V6 4MOTION), Mobilitätsreifen 235/45 R 17 (selbstversiegelnd)
	- Außenspiegelgehäuse, Stoßfänger und Türgriffe in Wagenfarbe
	- Blinkleuchten in LED-Technik seitlich im Außenspiegel integriert
	- Blinkleuchten weiß, im vorderen Stoßfänger integriert
	- Chromleisten an den Seitenfenstern
	- Halogen-Hauptscheinwerfer mit statischem Kurvenfahrlicht
	- Karosserie verzinkt
	- Kühlergrillrahmen, Lamellen sowie Volkswagen Logo-Einfassung in Chrom
	- Radsicherungen mit erweitertem Diebstahlschutz
	- Schriftzug „BlueTDI“ im Kühlergrill und auf der Gepäckraumklappe (nur bei BlueTDI)
	- Schutzleisten vorn in Wagenfarbe, seitlich und hinten in Chrom
	- Wärmeschutzverglasung grün

¹⁾ Diese Motor-Getriebe-Kombination ist mit einem mehrstufigen Abgasnachbehandlungssystem (Dieselpartikelfilter und SCR- Katalysator) ausgestattet.

Die angegebenen Preise inkl. 19 % MwSt. sind unverbindliche Preisempfehlungen der Volkswagen AG ab Werk ohne Überführungskosten.

Alle aufgeführten Motoren entsprechen der Emissionsklasse Euro 4 , Euro 5 bzw. Euro 6 N und erhalten die grüne Feinstaubplakette.

Alle aufgeführten Dieselmotoren sind mit einem Dieselpartikelfilter ausgestattet.

Informationen zu Kraftstoffverbräuchen und CO₂-Emissionen finden Sie auf den Motorensseiten 15 - 17.

4MOTION®, DSG®, TDI® und TSI® sind eingetragene Markenzeichen von Unternehmen der Volkswagen Gruppe in Deutschland sowie weiteren Ländern.

iPod ist ein eingetragenes Markenzeichen von Apple Computer International.

Alle Angaben entsprechen den zum Zeitpunkt der Drucklegung vorhandenen Kenntnissen und basieren auf den Merkmalen des deutschen Marktes.

Ausstattungsübersicht

Interieur	- 2 Ablagefächer in der Instrumententafel
	- 2 Becherhalter vorn mit Abdeckung
	- Ablagebox und 2 Becherhalter mit Abdeckung zwischen den Rücksitzen
	- Ablagefach mit Klappe in der Dachkonsole
	- Ablagefächer in den vorderen Türen
	- Ambientebeleuchtung
	- Chromeinfassung am Lichtdreheschalter
	- Chromzierringe an den Instrumenten im Kombi-Instrument
	- Dekoreinlagen „Chrom matt“ für Instrumententafel, Türen und Mittelkonsole
	- Durchlademöglichkeit in der Rücksitzbank inkl. Mittelarmlehne hinten
	- Gepäckraumauskleidung in Textil
	- Handschuhfach abschließbar, beleuchtet und mit Kühlmöglichkeit
	- Lederlenkrad (3 Speichen) mit Alu-Dekor
	- Lendenwirbelstütze und Einstellung der Lehnenneigung vorn, auf der Fahrerseite elektrisch
	- Mittelarmlehne vorn mit Ablagebox, 2 Luftausströmer hinten
	- Nichtraucher Ausführung: Ablagefach und Steckdose anstelle Aschenbecher und Zigarettenanzünder vorn
	- Rücksitzbank und -lehne ungeteilt, mit feststehender Lehne
	- Schalthebelknauf in Leder
	- Sitzbezüge in Flachgewebe, Dessin „Silversprint“
	- Sportsitze vorn
	- Textilfußmatten vorn und hinten
- Vordersitze mit Höheneinstellung	
Sicherheit	- 2 Kopfstützen hinten
	- 2 Verzurrösen im Gepäckraum
	- Airbag für Fahrer und Beifahrer, mit Beifahrerairbag-Deaktivierung
	- Dreipunkt-Automatiksicherheitsgurte vorn und hinten mit Höheneinstellung und Gurtstraffer vorn
	- Elektronisches Stabilisierungsprogramm (ESP) mit Gegenlenkunterstützung inkl. Antiblockiersystem (ABS) mit Bremsassistent, Antriebsschlupfregelung (ASR), Elektronische Differenzialsperre (EDS), Motorschleppmomentregelung (MSR) und Spannungstabilisierung
	- Innenspiegel automatisch abblendend
	- ISOFIX-Halteösen (Vorrichtung zur Befestigung von 2 Kindersitzen auf den Rücksitzen) inkl. 2 Befestigungsösen auf der Hutablage
	- Kopfairbagsystem für Front- und Fondpassagiere inkl. Seitenairbags vorn
	- Reifenfülldruck-Kontrollsystem (nur V6 4MOTION)
	- Reifenkontrollanzeige (außer V6 4MOTION)
	- Rückstrahler in allen Türen
	- Sicherheitsoptimierte Kopfstützen vorn, mit kopfstützenintegrierter Entriegelung
	- Verbandtasche und Warndreieck
	- Warnblinkautomatik bei Vollbremsung
	- Wegfahrsperrung elektronisch

Ausstattungsübersicht

Funktion	
	- 12-V-Steckdose an der Mittelkonsole hinten und im Gepäckraum
	- AdBlue-Tank in der Reserveradmulde, Fassungsvermögen ca. 17 Liter (nur bei BlueTDI)
	- Adaptive Fahrwerksregelung DCC (Serie ab 125 kW): permanente Anpassung der Dämpfung an Fahrbahn und Fahrsituation sowie Anpassung der Lenkunterstützung durch individuell zu wählende SPORT-, COMFORT- oder NORMAL-Einstellung
	- Außenspiegel auf der Fahrerseite asphärisch
	- Außenspiegel elektrisch einstell- und beheizbar
	- Außentemperaturanzeige
	- Auto-Hold-Funktion (nur bei Automatikgetriebe und Doppelkupplungsgetriebe DSG)
	- Elektronische Parkbremse inkl. Berganfahrassistent
	- Fahrlichtschaltung automatisch, mit „Leaving home“-Funktion und manueller „Coming home“-Funktion
	- Fensterheber vorn und hinten elektrisch
	- Fernentriegelung für Gepäckraum- und Tankklappe
	- Gepäckraumboden aufstellbar
	- Gepäckraumklappe mit automatischer Öffnung
	- Innenbeleuchtung mit Abschaltverzögerung und Dimmfunktion, je 2 Leseleuchten mit Chromringen vorn und hinten
	- Instrumentenbeleuchtung, regelbar; rotes Nachtdesign für Schalter
	- Klimaanlage „Climatic“
	- Kombi-Instrument mit elektronischem Tachometer, Kilometer- und Tageskilometerzähler, Drehzahlmesser
	- Komfortstartfunktion „Press & Drive“ in der Instrumententafel
	- Ladekantenschutz
	- Lenksäule mit Höhen- und Längseinstellung
	- Make-up-Spiegel beleuchtet in den Sonnenblenden
	- Multifunktionsanzeige „Plus“
	- Scheibenantenne
	- Scheibenwischer vorn mit Intervallschaltung und Regensensor
	- Servolenkung elektromechanisch, geschwindigkeitsabhängig geregelt
	- Sportfahrwerk (für 118 kW TSI, 103 kW TDI und BlueTDI)
	- Staub- und Pollenfilter mit Aktivkohleeinsatz
	- Warnleuchte für nicht geschlossene Türen und Gepäckraum
	- Warnleuchte für Waschwasserstand
	- Warnton und -leuchte für nicht angelegte Gurte vorn
	- Zentralverriegelung mit Funkfernbedienung, 2 Funkschlüssel

Sonderausstattungen

		Preis in €
Airbags	Seitenairbags und Gurtstraffer hinten	340,-
	Seitenairbags und Gurtstraffer für die Rücksitze zusätzlich zum bereits serienmäßigen Kopfairbagsystem für Front- und Fondpassagiere inkl. Seitenairbags und Gurtstraffer vorn	
Ambientepaket	- 2 Leuchten im Fußraum vorn und Lichtleisten an den Türdekoren	170,-
	- Einstiegs-/Warnleuchten in den vorderen Türen	
	(nur in Verbindung mit Dekoreinlagen in Edelholz bestellbar)	
Anhängervorrichtung	abnehmbar, mit Auto-Hold-Funktion und elektronischer Gespannstabilisierung	735,-
Auto-Hold-Funktion	über elektronische Parkbremse	54,-
	(Serie bei V6 4MOTION, Anhängervorrichtung sowie Automatikgetriebe oder Doppelkupplungsgetriebe DSG)	
Dachsystem	Panorama-Ausstelldach elektrisch	1.045,-
	(Entfall des Ablagefaches mit Klappe in der Dachkonsole)	
Dekoreinlagen	„Aluminium gebürstet“ für Instrumententafel, Türen und Mittelkonsole	460,-
	- Chromzierringe an Zuziehgriffen und Spiegelverstellschalter, Fensterheberschalter mit Chromstreifen (nicht in Verbindung mit Ambientepaket bestellbar)	
	Edelholz „Nussbaum-Wurzel“ für Instrumententafel und Türen sowie Dekoreinlagen	460,-
	„Aluminium gebürstet“ für die Mittelkonsole - Chromzierringe an Zuziehgriffen und Spiegelverstellschalter, Fensterheberschalter mit Chromstreifen	
Edelholz „Vavona“ für Instrumententafel und Türen sowie Dekoreinlagen	460,-	
„Aluminium gebürstet“ für die Mittelkonsole - Chromzierringe an Zuziehgriffen und Spiegelverstellschalter, Fensterheberschalter mit Chromstreifen		
Diebstahlwarnanlage	Diebstahlwarnanlage „Plus“ mit Wegfahrsperre elektronisch, Back-up-Horn, Innenraumüberwachung, Abschleppschutz und Komfortschließung ¹⁾	370,-

¹⁾ Die Einstellung der Einzeltüröffnung kann über die serienmäßige Multifunktionsanzeige „Plus“ und die optionale Multifunktionsanzeige „Premium“ vorgenommen oder bei Ihrem Volkswagen Partner durchgeführt werden.

Sonderausstattungen

		Preis in €
Fahrerassistenzsysteme	Automatische Distanzregelung ACC mit Fahrzeugstopp-Funktion und Umfeldbeobachtungssystem „Front Assist“	1.170,-
	- Abstandsradar	
	- Geschwindigkeitsregelanlage, bedienbar über separaten Lenkstockschalter (nur für Automatikgetriebe und Doppelkupplungsgetriebe DSG; nur mit Multifunktionslenkrad sowie Radiosystemen oder Navigationssystemen bestellbar)	
	Automatische Distanzregelung ACC und Umfeldbeobachtungssystem „Front Assist“	1.170,-
	(nur für Schaltgetriebe bei Dieselmotoren; nur mit Multifunktionslenkrad sowie Radiosystemen oder Radio-Navigationssystemen bestellbar)	
	Geschwindigkeitsregelanlage bedienbar über separaten Lenkstockschalter	210,-
	Parkenassistent „Park Assist“ inkl. ParkPilot	770,-
	Parkenassistent „Park Assist“ inkl. ParkPilot und Rückfahrkamera „Rear Assist“	1.140,-
	(nur mit Radiosystem „RCD 510“ oder mit Radio-Navigationssystem „RNS 510“ bestellbar)	
	ParkPilot	530,-
	- akustische Warnsignale bei Hindernissen im Front- und Heckbereich	
	- Anzeige im Display der Radiosysteme und Radio-Navigationssysteme	
	Rückfahrkamera „Rear Assist“	370,-
(nur mit Radiosystem „RCD 510“ oder mit Radio-Navigationssystem „RNS 510“ bestellbar)		
Rückfahrkamera „Rear Assist“ inkl. ParkPilot	900,-	
(nur mit Radiosystem „RCD 510“ oder mit Radio-Navigationssystem „RNS 510“ bestellbar)		
Spurhalteassistent „Lane Assist“	525,-	
Warnung vor dem Verlassen der Fahrspur durch korrigierenden Lenkeingriff (nicht in Verbindung mit beheizbarer Frontscheibe oder Frontscheibe in Dämmglas bestellbar)		
Fahrwerke	Adaptive Fahrwerksregelung DCC	1.045,-
	- permanente Anpassung der Dämpfung an Fahrbahn und Fahrsituation sowie Anpassung der Lenkunterstützung durch individuell anzuwählende SPORT-, COMFORT- oder NORMAL-Einstellung (Serie ab 125 kW)	
Fahrzeugschriftzüge	Entfall der Schriftzüge für die Modellbezeichnung an der Gepäckraumklappe (nicht für BlueTDI bestellbar)	o. M.
Garagentoröffner¹⁾	als fest integrierte, programmierbare Funkfernbedienung in der Fahrersonnenblende - Sonnenblende ausziehbar	210,-

¹⁾ Eine aktuelle Liste aller mit dem Garagentoröffner kompatiblen Handsender, die zur Steuerung von Garagentor- und Außentorantrieben verwendet werden können, erhalten Sie bei Ihrem Volkswagen Partner.
o. M. = ohne Mehrpreis

Sonderausstattungen

		Preis in €
Gepäckraum-Wendematte	Gummi/Stoff	55,-
Klimaanlage	„Climatronic“ mit automatischer Umluftschtung mittels Luftgütesensor 2-Zonen-Temperaturregelung, links und rechts getrennt regelbar, mit indirektem Belüftungsmodus	445,-
Klimapaket	- Klimaanlage „Climatronic“ mit automatischer Umluftschtung mittels Luftgütesensor und 2-Zonen-Temperaturregelung, links und rechts getrennt regelbar, mit indirektem Belüftungsmodus - Panorama-Ausstelldach elektrisch (Entfall des Ablagefaches mit Klappe in der Dachkonsole) - Sonnenschutzrollo elektrisch für die Heckscheibe	1.300,-
Lackierungen	Metallic/Perleffekt	540,-
	Sonderfarbe Schwarz	230,-
Lederausstattungen	Alcantara/Leder - Scheibenwaschdüsen vorn automatisch beheizt - Sitzmittelbahnen in Alcantara - Sitzwangen sowie Mittelarmlehnenoberflächen in Leder „Vienna“ - Türverkleidungen in Lederoptik - Vordersitze beheizbar (nicht in Verbindung mit Sportsitzen vorn mit elektrischer 12-Wege-Einstellung bestellbar)	1.570,-
	Leder „Nappa“ - Scheibenwaschdüsen vorn automatisch beheizt - Sitzmittelbahnen und Wangeninnenseiten sowie Mittelarmlehnenoberflächen in Leder „Nappa“ - Türverkleidungen in Lederoptik - Vordersitze beheizbar	2.185,-
	Leder „Nappa“ mit aktiver Klimatisierung für Vordersitze Umfang wie Leder „Nappa“, aber mit gelochtem Leder vorn und hinten (nur in Verbindung mit Leder „Nappa“ Schwarz bestellbar)	2.470,-

Sonderausstattungen

		Preis in €
Lenkräder	Multifunktions-Lederlenkrad mit Alu-Dekor (3 Speichen) mit Bedienungsmöglichkeit für Multifunktionsanzeige, Radio und Telefon (nur in Verbindung mit Radiosystemen oder Radio-Navigationssystemen bestellbar)	205,-
	Multifunktions-Lederlenkrad mit Alu-Dekor (3 Speichen) mit Bedienungsmöglichkeit für Schaltung , Multifunktionsanzeige, Radio und Telefon (nur für Automatikgetriebe oder Doppelkupplungsgetriebe DSG und nur in Verbindung mit Radiosystemen oder Radio-Navigationssystemen bestellbar)	310,-
Multifunktionsanzeige	Multifunktionsanzeige „Premium“ - mehrfarbiges Display	210,-
Multimediasystem	Multimediabuchse MEDIA-IN zur Anbindung von externen Datenträgern ¹⁾ wie USB-Massenspeichern, MP3-Playern mit USB-Zertifizierung und iPod - Bedienung und Anzeige über das jeweilige Radiosystem oder Radio-Navigationssystem - unterstützte Audio-Formate: MP3, WMA, Ogg Vorbis und AAC (nur in Verbindung mit Radiosystemen oder Radio-Navigationssystemen bestellbar; iPod-Anschluss nur über zusätzliches Adapterkabel ²⁾)	170,-
Radio- und Navigationssysteme	„RCD 310“, 4 x 20 Watt, 8 Lautsprecher - CD-Player - Doppel-Tuner mit Phasen-Diversity für bestmöglichen Radioempfang - Lautsprecher vorn und hinten - MP3-Wiedergabefunktion mit Titelanzeige - Multimediabuchse AUX-IN in der Mittelkonsole (nicht in Verbindung mit CD-Wechsler und Navigationsfunktion „RNS 310“ bestellbar)	640,-
	..., für Navigationsfunktion „RNS 310“ (nicht in Verbindung mit CD-Wechsler und nur in Verbindung mit Navigationsfunktion „RNS 310“ bestellbar)	640,-
	„RCD 310 Volkswagen Sound“ Umfang wie „RCD 310“ jedoch mit Volkswagen Soundsystem - 10 Lautsprecher, speziell auf die Leistung abgestimmt - digitaler 8-Kanal-Verstärker - Gesamtleistung 300 Watt (nicht in Verbindung mit CD-Wechsler und Navigationsfunktion „RNS 310“ bestellbar)	960,-
	..., für Navigationsfunktion „RNS 310“ (nicht in Verbindung mit CD-Wechsler und nur in Verbindung mit Navigationsfunktion „RNS 310“ bestellbar)	960,-

¹⁾ Bitte prüfen Sie, ob die externe Audioquelle mit der Multimediabuchse MEDIA-IN kompatibel ist.

²⁾ Das Adapterkabel ist nicht im Preis inbegriffen und muss separat über die Firma Volkswagen Zubehör GmbH bestellt werden.
Weitere Informationen finden Sie auf www.volkswagen-zubehoer.de

Sonderausstattungen

	Preis in €	
Radio- und Navigationssysteme (Fortsetzung)	„RCD 310 DYNAUDIO Sound“ Volkswagen Individual	1.800,-
	Umfang wie „RCD 310“, jedoch mit Highend-Soundsystem	
	- 10 eigenresonanzarme Lautsprecher, speziell auf die Leistung abgestimmt	
	- digitaler 10-Kanal-Verstärker	
	- fahrzeugspezifische Klangabstimmung	
	- Gesamtleistung 600 Watt	
	(nicht in Verbindung mit CD-Wechsler und Navigationsfunktion „RNS 310“ bestellbar)	
	..., für Navigationsfunktion „RNS 310“	1.800,-
	(nicht in Verbindung mit CD-Wechsler und nur in Verbindung mit Navigationsfunktion „RNS 310“ bestellbar)	
	Navigationsfunktion „RNS 310“ (für „RCD 310“)¹⁾	500,-
	- CD für Deutschland ²⁾	
	- CD-Laufwerk auch zur Wiedergabe von Audio-CDs	
	- Fahrempfehlung akustisch (Sprachausgabe)	
	- Fahrempfehlung optisch im Display des Navigationssystems	
	- Korridorfunktion, Wiedergabe von Audio-CDs auch bei aktiver Zielführung	
- mehrfarbiges TFT-Display mit Kartendarstellung im mittleren Instrumententafelbereich ³⁾		
- SD-Kartenschacht (zur Wiedergabe von Audio-Dateien)		
- Touchscreen-Bedienung		
- Zielführung dynamisch über TCM		
(nur in Verbindung mit Radiosystem „RCD 310“ für Navigationsfunktion und nicht mit digitalem Radioempfang DAB bestellbar)		
„RCD 510“, 4 x 20 Watt, 8 Lautsprecher	950,-	
- automatische Aufzeichnung von bis zu neun Verkehrsdurchsagen mit einer Gesamtlänge von bis zu vier Minuten (TIM: Traffic Information Memory) ⁴⁾		
- interner CD-Wechsler für 6 CDs		
- mehrfarbiges TFT-Display		
- Lautsprecher vorn und hinten		
- MP3-Wiedergabefunktion mit Titelanzeige		
- Multimediabuchse AUX-IN		
- SD-Kartenschacht (zur Wiedergabe von Audiodateien)		
- Touchscreen-Bedienung		
(nicht in Verbindung mit CD-Wechsler bestellbar)		
„RCD 510 Volkswagen Sound“	1.270,-	
Umfang wie „RCD 510“, jedoch mit Volkswagen Soundsystem		
- 10 Lautsprecher, speziell auf die Leistung abgestimmt		
- digitaler 8-Kanal-Verstärker		
- Gesamtleistung 300 Watt		
„RCD 510 DYNAUDIO Sound“ Volkswagen Individual	2.110,-	
Umfang wie „RCD 510“, jedoch mit Highend-Soundsystem		
- 10 eigenresonanzarme Lautsprecher, speziell auf die Leistung abgestimmt		
- digitaler 10-Kanal-Verstärker		
- fahrzeugspezifische Klangabstimmung		
- Gesamtleistung 600 Watt		

¹⁾ Bei Bestellung der Navigationsfunktion „RNS 310“ (für „RCD 310“) erhalten Sie ein vom Radiosystem „RCD 310“ optisch abweichendes Radio-Navigationssystem.

²⁾ Anstelle der deutschen CD-ROM sind europäische CDs ohne Mehrpreis lieferbar.

³⁾ anstelle des zweifarbiges Displays des Radiosystems „RCD 310“

⁴⁾ nicht in Verbindung mit digitalem Radioempfang DAB

Sonderausstattungen

	Preis in €	
Radio- und Navigationssysteme (Fortsetzung)	„RNS 510“, 4 x 20 Watt, 8 Lautsprecher	2.625,-
	- DVD für Westeuropa ¹⁾	
	- DVD-Laufwerk zur Wiedergabe von Audio-CDs (auch im MP3- und WMA-Format) und Audio-/Video-DVDs (Bild nur bei stehendem Fahrzeug)	
	- Fahrempfehlung akustisch (Sprachausgabe)	
	- Fahrempfehlung optisch im Display der Multifunktionsanzeige „Plus“ im direkten Blickfeld des Fahrers	
	- integrierte 30 GB Festplatte zum Speichern des Navigationsdatenträgers sowie für CDs und DVDs im MP3- und WMA-Format	
	- Karte wahlweise in 2D- oder 3D-Darstellung (Vogelperspektive)	
	- Lautsprecher vorn und hinten	
	- mehrfarbiges TFT-Display mit Kartendarstellung im mittleren Instrumententafelbereich (16:9-Format)	
	- Multimediabuchse AUX-IN	
	- Radiosystem integriert	
	- SD-Kartenschacht (zur Wiedergabe von Audio-Dateien)	
	- Teilung der Bildschirmanzeige in Karte und Zusatzinformationen möglich	
	- Touchscreen-Bedienung	
	- Wiedergabe von Audio-CDs auch bei aktivierter Zielführung	
	- Zielführung dynamisch über separaten RDS TMC-Tuner	
„RNS 510 Volkswagen Sound“	2.945,-	
Umfang wie „RNS 510“, jedoch mit Volkswagen Soundsystem		
- 10 Lautsprecher, speziell auf die Leistung abgestimmt		
- digitaler 8-Kanal-Verstärker	3.785,-	
- Gesamtleistung 300 Watt		
„RNS 510 DYNAUDIO Sound“ Volkswagen Individual		
Umfang wie „RNS 510“, jedoch mit Highend-Soundsystem		
- 10 eigenresonanzarme Lautsprecher, speziell auf die Leistung abgestimmt	360,-	
- digitaler 10-Kanal-Verstärker		
- fahrzeugspezifische Klangabstimmung		
- Gesamtleistung 600 Watt	210,-	
CD-Wechsler für 6 CDs im Handschuhfach		
(nur in Verbindung mit Radio-Navigationssystemen, nicht in Verbindung mit Multimediabuchse MEDIA-IN bestellbar)	210,-	
Digitaler Radioempfang DAB		
- Empfang von digital ausgestrahlten Radiosendern und Verkehrsinformationen zusätzlich zum analogen Senderangebot		
- Empfang ist abhängig von der lokalen Verfügbarkeit von digitalen Netzen (nur in Verbindung mit Radiosystemen „RCD 310“ oder „RCD 510“, nicht in Verbindung mit Rückfahrkamera bestellbar)		

¹⁾ Anstelle der Navigations-DVD für Westeuropa ist ohne Mehrpreis auch die Navigations-DVD für Osteuropa bestellbar.

Sonderausstattungen

		Preis in €
Räder/Reifen	Reifenfülldruck-Kontrollsystem (Serie bei V6)	170,-
Räder/Reifen - 17 Zoll	„Miami“ - 4 Leichtmetallräder 8 J x 17, Oberfläche glanzgedreht - Mobilitätsreifen 235/45 R 17 (selbstversiegelnd) (nicht für V6 bestellbar)	o. M.
	„Spa“ - 4 Leichtmetallräder 8 J x 17 in Sterling-Silber lackiert - Mobilitätsreifen 235/45 R 17 (selbstversiegelnd) (Serie bei V6)	160,-
Räder/Reifen - 18 Zoll	„Daytona“ - 4 Leichtmetallräder 8 J x 18 in Sterling-Silber lackiert - Mobilitätsreifen 235/40 R 18 (selbstversiegelnd)	425,-
	..., für V6	265,-
	„Interlagos“ - 4 Leichtmetallräder 8 J x 18 in Sterling-Silber lackiert - Mobilitätsreifen 235/40 R 18 (selbstversiegelnd)	425,-
	..., für V6	265,-
	„Interlagos“ - 4 Leichtmetallräder 8 J x 18, Oberfläche glanzpoliert - Mobilitätsreifen 235/40 R 18 (selbstversiegelnd)	1.195,-
	..., für V6	1.035,-
Räder/Reifen - 19 Zoll	„Lugano“ Volkswagen Individual - 4 Leichtmetallräder 8 J x 19 in Sterling-Silber lackiert - Mobilitätsreifen 235/35 R 19 (selbstversiegelnd) (für Modelle unter 125 kW nur in Verbindung mit Adaptiver Fahrwerksregelung DCC und nicht für BlueTDI bestellbar)	1.405,-
	..., für V6	1.245,-
Räder/Reifen - Reserveräder	Reserverad in Fahrbereifung, Leichtmetall für 17-Zoll-Räder inkl. Radschlüssel und Wagenheber	260,-
	..., für 18-Zoll-Räder inkl. Radschlüssel und Wagenheber	310,-
	..., für 19-Zoll-Räder inkl. Radschlüssel und Wagenheber (Die Reserveräder sind nicht für BlueTDI bestellbar.)	355,-
Räder/Reifen - Winterräder (zusätzlich)	Winterräder „St. Moritz“ - 4 Leichtmetallräder 6 ½ J x 17 - Mobilitäts-Winterreifen 205/50 R 17 H (selbstversiegelnd) inkl. Radschlüssel und Wagenheber (nicht für V6; nicht mit Reifenfülldruck-Kontrollsystem bestellbar)	1.525,-
	..., wie Winterräder „St. Moritz“ , aber mit zusätzlichen Sensoren für das Reifenfülldruck-Kontrollsystem	1.630,-
	(nur mit Reifenfülldruck-Kontrollsystem bestellbar)	

o. M. = ohne Mehrpreis

Sonderausstattungen

		Preis in €
Raucherausführung	- Aschenbecher vorn und hinten	20,-
	- Zigarettenanzünder vorn	
	(es entfällt das Ablagefach vorn der NichtraucherAusführung)	
Scheiben	Frontscheibe beheizbar (nur in Verbindung mit Lederausstattungen oder Winterpaketen, nicht mit Spurhalteassistent „Lane Assist“ bestellbar)	185,-
	Frontscheibe in Dämmglas (nicht mit Spurhalteassistent „Lane Assist“ bestellbar)	205,-
	Seitenscheiben hinten und Heckscheibe abgedunkelt , zu 65 % lichtabsorbierend	275,-
Scheinwerfer	Dauerfahrlicht	50,-
	Nebelscheinwerfer	160,-
	Scheinwerfer-Reinigungsanlage	300,-
	Xenon-Scheinwerfer mit Kurvenfahrlicht und Tagfahrlicht	1.345,-
	- Bi-Xenon-Scheinwerfer für Abblend- und Fernlicht	
	- Leuchtweitenregulierung dynamisch, mit dynamischem und statischem Kurvenfahrlicht	
	- Scheinwerfer-Reinigungsanlage	
	- Tagfahrlicht	
Schließsysteme	Schlüsselloses¹⁾ Schließ- und Startsystem KESSY inkl. Komfortstartfunktion „Press & Drive“	440,-
Sitze	Rücksitzbank ungeteilt, Lehne asymmetrisch geteilt umklappbar	200,-
	Sportsitze vorn mit elektrischer 12-Wege-Einstellung für Längsposition, Sitzhöhe, Sitz- und Lehnenneigung sowie Lendenwirbelstütze	1.005,-
	- Außenspiegel elektrisch einstell-, anklapp- und separat beheizbar, mit Memory-Funktion und Umfeldbeleuchtung, auf der Fahrerseite automatisch abblendend, Beifahrerspiegelabsenkung	
	- Fahrersitz mit Memory-Funktion (nur in Verbindung mit Lederausstattung „Nappa“ bestellbar)	
	Vordersitze mit aktiver Klimatisierung für Sitzbezüge im Dessin „Function“ (nicht in Verbindung mit Sportsitzen vorn mit elektrischer 12-Wege-Einstellung bestellbar)	285,-
Sonnenschutzrollo	Sonnenschutzrollo an der Heckscheibe mit elektrischer Betätigung	280,-

¹⁾ Die Funkfernbedienung dient als Sender und muss mitgeführt werden, damit das Fahrzeug ent- bzw. verriegelt und gestartet werden kann.

²⁾ Anstelle der Dekoreinlagen „Aluminium gebürstet“ können wahlweise auch die Dekoreinlagen in Edelh Holz ohne Mehrpreis bestellt werden.

Sonderausstattungen

		Preis in €
Spiegel	Außenspiegel elektrisch anklappbar, mit integrierter Umfeldbeleuchtung	165,-
	Außenspiegel elektrisch anklappbar, mit integrierter Umfeldbeleuchtung, auf der Fahrerseite automatisch abblendend	265,-
	(Serie bei Sportsitzen vorn mit elektrischer 12-Wege-Einstellung)	
Sportpakete	Sportpaket	1.555,-
	- Bi-Xenon-Scheinwerfer für Abblend- und Fernlicht	
	- Dekoreinlagen „Aluminium gebürstet“ ²⁾ für Instrumententafel, Türen und Mittelkonsole, sowie Chromzerringe an Zuziehgriffen und Spiegelverstellungsschalter, Fensterheberschalter mit Chromstreifen	
	- Leuchtweitenregulierung dynamisch, mit dynamischem und statischem Kurvenfahrlicht	
	- Nebelscheinwerfer	
	- Scheinwerfer-Reinigungsanlage	
	- Seitenscheiben hinten und Heckscheibe abgedunkelt, zu 65 % lichtabsorbierend	
	- Tagfahrlicht	
..., in Verbindung mit Leichtmetallrädern außer „Miami“	1.455,-	
Standheizung	Standheizung und -lüftung mit Funkfernbedienung und Vorwähluhr	1.445,-
	- 2. Batterie (nicht bei V6) (nur in Verbindung mit Radiosystemen oder Radio-Navigationssystemen bestellbar)	
Steckdose	230-V-Steckdose an der Mittelkonsole hinten anstelle der serienmäßigen 12-V-Steckdose an der Mittelkonsole hinten	115,-
Telefone	Mobiltelefonvorbereitung auf der Instrumententafel für Mobiltelefone mit Bluetooth-Schnittstelle (kompatibel mit hands free profile ab Version 1.0)	415,-
	- drahtlose Kommunikationsschnittstelle BLUETOOTH AUDIO (ausschließlich kompatibel mit advanced audio distribution profile A2DP; nicht in Verbindung mit Radio-Navigationssystem „RNS 310“)	
	- Freisprecheinrichtung mit Anbindung an ein Mikrofon sowie an die Fahrzeuglautsprecher	
	- GSM 900/1800 MHz	
	- Halterung für Mobiltelefonschale ¹⁾	
	- Lautstärkeregelung von Telefonaten über Radiosystem oder Radio-Navigationssystem	
	- Radiostummschaltung bei Telefonaten	
	- Verkabelung inkl. Stromversorgung	
	(nur in Verbindung mit Radiosystemen oder Radio-Navigationssystemen bestellbar)	

¹⁾ Die Mobiltelefonschale ist nicht im Preis inbegriffen, sondern muss separat über die Firma Volkswagen Zubehör GmbH bestellt werden. Bitte prüfen Sie unbedingt, ob die Mobiltelefonschale für das jeweilige Mobiltelefon geeignet ist! Informationen zur Kompatibilität und zu verfügbaren Mobiltelefonschalen finden Sie auf www.volkswagen-zubehoer.de.

Sonderausstattungen

		Preis in €
Telefone (Fortsetzung)	Mobiltelefonvorbereitung „Premium“¹⁾ in der Mittelarmlehne vorn für Mobiltelefone mit Bluetooth-Schnittstelle remote SIM ACCESS Profile (rSAP)	565,-
	- Anzeige in der Multifunktionsanzeige „Plus“ von z. B. Telefonbuch und eingehenden SMS	
	- Freisprecheinrichtung mit Anbindung an ein Mikrofon sowie an die Fahrzeugauslautsprecher	
	- GSM 900/1800 MHz	
	- Halterung für Mobiltelefonschale	
	- Komfortbedienung über das Multifunktionslenkrad	
	- Lautstärkeregelung von Telefonaten über Radiosystem oder Radio-Navigationssystem	
	- Radiostummschaltung bei Telefonaten	
	- Sprachbedienung, benutzerunabhängig, für z. B. Eingabe von Rufnummern (nur in Verbindung mit Multifunktionslenkrad und Radiosystemen oder Radio-Navigationssystemen bestellbar)	
	Mobiltelefonvorbereitung „Premium“ mit herausklappbarer Tastatur¹⁾	685,-
	Umfang wie Mobiltelefonvorbereitung „Premium“ jedoch mit herausklappbarer Tastatur anstelle des linken Ablagefaches	
	(nur in Verbindung mit Multifunktionslenkrad und Radiosystemen oder Radio-Navigationssystemen bestellbar)	
	Nokia 3109 classic inkl. Mobiltelefonschale mit Ladefunktion	285,-
	- Bluetooth-Schnittstelle mit remote SIM Access Profile (rSAP)-Unterstützung	
	- hands free profile	
	- zusätzliches Ladegerät mit Netzstecker 100 bis 240 Volt	
	(nur in Verbindung mit Mobiltelefonvorbereitung oder Mobiltelefonvorbereitung „Premium“ bestellbar)	
Winterpakete	Winterpaket	290,-
	- Scheibenwaschdüsen vorn automatisch beheizt	
	- Vordersitze beheizbar	
	(nicht in Verbindung mit Lederausstattung bestellbar)	
	..., zusätzlich mit beheizbaren Rücksitzen	540,-
	..., in Verbindung mit Lederausstattung	250,-

¹⁾ Bitte prüfen Sie unbedingt, ob das jeweilige Mobiltelefon über eine Bluetooth-Schnittstelle mit remote SIM Access Profile (rSAP) verfügt und für die Mobiltelefonvorbereitung „Premium“ geeignet ist! Optional kann die Mobiltelefonvorbereitung „Premium“ um eine Mobiltelefonschale ergänzt werden, die eine Ladefunktion für das Mobiltelefon übernimmt. Bei Bestellung des Mobiltelefons Nokia 3109 classic ist die Mobiltelefonschale im Lieferumfang enthalten. Prüfen Sie bitte anderenfalls unbedingt, ob eine passende Mobiltelefonschale für das jeweilige Mobiltelefon verfügbar ist! Die Mobiltelefonschale ist in diesem Fall nicht im Preis inbegriffen und kann separat über die Volkswagen Zubehör GmbH bestellt werden. Informationen zur Kompatibilität und zu verfügbaren Mobiltelefonschalen finden Sie auf www.volkswagen-zubehoer.de.

Motoren

		118 kW (160 PS) TSI	147 kW (200 PS) TSI
Motor, Getriebe	Motor-Bauart/Ventile pro Zylinder	4-Zylinder-Ottomotor/4	4-Zylinder-Ottomotor/4
	Einspritzung/ Aufladung	Direkteinspritzung/ Turbocharger	Direkteinspritzung/ Turbocharger
	Hubraum, Liter/cm ³	1,8/1798	2,0/1984
	max. Leistung, kW (PS) bei 1/min	118 (160)/5000-6200	147 (200)/5100-6000
	max. Drehmoment, Nm bei 1/min	250/1500-4200	280/1700-5000
	Emissionsklasse	Euro 4 ⁶⁾	Euro 4 ⁶⁾
	Getriebevariante	6-Gang-Schaltgetriebe 7-Gang-Doppelkupplungs- getriebe DSG	6-Gang-Schaltgetriebe, 6-Gang-Automatikgetriebe ¹¹⁾
Gewichte, kg	Leergewicht ¹⁾	1505 (1513) ⁹⁾	1516 (1529) ⁹⁾
	zul. Gesamtgewicht	1920 (1940) ⁹⁾	1950 (1970) ⁹⁾
	Zuladung ⁸⁾	490 (502) ⁹⁾	509 (516) ⁹⁾
	zul. Achslast vorn/hinten	1040/930 (1060/930) ⁹⁾	1070/930 (1090/930) ⁹⁾
	zul. Anhängelasten ²⁾ : gebremst bei 12%/8% Steigung	1500/1700	1600/1800
	ungebremst	750	750
	zul. Stützlast/zul. Dachlast	90/100	90/100
Höchstgeschwindigkeit, km/h	mit Schaltgetriebe	222	237
	mit Automatikgetriebe/DSG	220	232
Beschleunigung von 0-80/0-100/ 80-120 km/h, s¹⁰⁾	mit Schaltgetriebe	6,0/8,6/12,5	5,4/7,6/10,0
	mit Automatikgetriebe/DSG	6,0/8,5	5,5/7,8
Kraftstoffverbrauch, l/100 km³⁾	Kraftstoff	Superbenzin bleifrei, mind. 95 ROZ	Superbenzin bleifrei, mind. 95 ROZ ⁴⁾
	mit Schaltgetriebe: innerorts/außerorts/kombiniert	10,2/6,0/7,6	11,0/6,1/7,9
	mit Automatikgetriebe/DSG: innerorts/außerorts/kombiniert	9,6/5,9/7,3	12,1/6,4/8,5
CO₂-Emission kombiniert, g/km³⁾	mit Schaltgetriebe	178	186
	mit Automatikgetriebe/DSG	172	199

Hinweise zu den Bemerkungen 1)-11) finden Sie auf Seite 18.

Motoren

		220 kW (300 PS) V6 4MOTION	103 kW (140 PS) TDI mit Dieselpartikelfilter⁷⁾
Motor, Getriebe	Motor-Bauart/Ventile pro Zylinder	6-Zylinder-Ottomotor/4	4-Zylinder-Dieselmotor/4
	Einspritzung/ Aufladung	Direkteinspritzung/ -	Common Rail/ Abgasturbolader
	Hubraum, Liter/cm ³	3,6/3597	2,0/1968
	max. Leistung, kW (PS) bei 1/min	220 (300)/6600	103 (140)/4200
	max. Drehmoment, Nm bei 1/min	350/2400-5300	320/1750-2500
	Emissionsklasse	Euro 5 ⁶⁾	Euro 5 ⁶⁾
	Getriebevariante	6-Gang-Doppelkupplungs- getriebe DSG	6-Gang-Schaltgetriebe, 6-Gang-Doppelkupplungs- getriebe DSG
Gewichte, kg	Leergewicht ¹⁾	1702	1541 (1560) ⁹⁾
	zul. Gesamtgewicht	2130	1960 (1980) ⁹⁾
	Zuladung ⁸⁾	503	494 (495) ⁹⁾
	zul. Achslast vorn/hinten	1160/1020	1080/930 (1100/930) ⁹⁾
	zul. Anhängelasten ²⁾ : gebremst bei 12%/8% Steigung	2100/2100	1800/1900
	ungebremst	750	750
	zul. Stützlast/zul. Dachlast	90/100	90/100
Höchstgeschwindigkeit, km/h	mit Schaltgetriebe	-	213
	mit Automatikgetriebe/DSG	250	210
Beschleunigung von 0-80/0-100/ 80-120 km/h, s¹⁰⁾	mit Schaltgetriebe	-	6,9/9,8/12,0
	mit Automatikgetriebe/DSG	3,7/5,6	6,9/9,8
Kraftstoffverbrauch, l/100 km³⁾	Kraftstoff	Superbenzin bleifrei, mind. 95 ROZ ⁴⁾	Diesel, mind. 51 CZ nach DIN EN 590 ⁵⁾
	mit Schaltgetriebe: innerorts/außerorts/kombiniert	-	7,2/4,6/5,6
	mit Automatikgetriebe/DSG: innerorts/außerorts/kombiniert	13,2/7,3/9,5	7,8/5,0/6,0
CO₂-Emission kombiniert, g/km³⁾	mit Schaltgetriebe	-	146
	mit Automatikgetriebe/DSG	219	158

Hinweise zu den Bemerkungen 1)-11) finden Sie auf Seite 18.

103 kW (140 PS) TDI 4MOTION mit Dieselpartikelfilter⁷⁾	BlueTDI 105 kW (143 PS) TDI mit Dieselpartikelfilter⁷⁾	125 kW (170 PS) TDI mit Dieselpartikelfilter⁷⁾
4-Zylinder-Dieselmotor/4	4-Zylinder-Dieselmotor/4	4-Zylinder-Dieselmotor/4
Common Rail/ Abgasturbolader	Common Rail/ Abgasturbolader	Common Rail/ Abgasturbolader
2,0/1968	2,0/1968	2,0/1968
103 (140)/4200	105 (143)/4200	125 (170)/4200
320/1750-2500	320/1750-2500	350/1750-2500
Euro 5 ⁶⁾	Euro 6 N ⁶⁾	Euro 5 ⁶⁾
6-Gang-Schaltgetriebe	6-Gang-Schaltgetriebe, 6-Gang-Doppelkupplungs- getriebe DSG	6-Gang-Schaltgetriebe, 6-Gang-Doppelkupplungs- getriebe DSG
1631	1565 (1595) ⁹⁾	1548 (1566) ⁹⁾
2080	2010 (2030) ⁹⁾	1970 (1990) ⁹⁾
524	520 (510) ⁹⁾	497 (499) ⁹⁾
1120/1010	1110/950 (1130/950) ⁹⁾	1090/930 (1110/930) ⁹⁾
2000/2000	1800/2000	1800/1900
750	750	750
90/100	90/100	90/100
209	214	227
-	211	224
6,7/10,2/13,0	6,9/9,9/15,0	6,2/8,6/11,0
-	6,9/9,9	6,2/8,6
Diesel, mind. 51 CZ nach DIN EN 590 ⁵⁾	Diesel, mind. 51 CZ nach DIN EN 590 ⁵⁾	Diesel, mind. 51 CZ nach DIN EN 590 ⁵⁾
7,9/4,9/6,0	6,9/4,4/5,3	7,4/4,6/5,6
-	7,6/4,9/5,9	7,8/5,1/6,1
158	139	146
-	155	159

Hinweise

- ¹⁾ Fahrzeuleergewicht mit Fahrer 68 kg, 7 kg Gepäck und Kraftstoffbehälter zu 90% gefüllt, ermittelt nach der RL 92/21/EWG in der gegenwärtig geltenden Fassung.
Je nach Ausstattung ergibt sich ein individuelles Leergewicht des Fahrzeuges, wodurch die mögliche Zuladung entsprechend verringert wird. Gewählte Mehrausstattungen erhöhen das Leergewicht des Fahrzeuges.
- ²⁾ Mit zunehmender Höhe verringert sich zwangsläufig die Motorleistung. Ab 1000 m über Meereshöhe und je weitere 1000 m sind daher jeweils 10 % vom Gespanngewicht (zul. Anhängelast + zul. Gesamtgewicht des Zugfahrzeuges) abzuziehen.
- ³⁾ Die Kraftstoffverbrauchs- und Emissionswerte sind nach den vorgeschriebenen Messverfahren (Euro 4: RL 80/1268/EWG, Euro 5: VO [EG] 715/2007, Euro 6 N: VO [EG] 715/2007 und VO [EG] 692/2008 Kategorie N in den gegenwärtig geltenden Fassungen) ermittelt. Hinweis nach Richtlinie 1999/94/EG in der gegenwärtig geltenden Fassung: Die Angaben beziehen sich nicht auf ein einzelnes Fahrzeug und sind nicht Bestandteil des Angebotes, sondern dienen allein Vergleichszwecken zwischen den verschiedenen Fahrzeugtypen. Kraftstoffverbrauch und CO₂-Emissionen eines Fahrzeuges hängen nicht nur von der effizienten Ausnutzung des Kraftstoffs durch das Fahrzeug ab, sondern werden auch vom Fahrverhalten und anderen nicht technischen Faktoren beeinflusst. CO₂ ist das für die Erderwärmung hauptsächlich verantwortliche Treibhausgas. Ein Leitfaden über den Kraftstoffverbrauch und die CO₂-Emissionen, der Daten für alle neuen Personenkraftfahrzeugmodelle enthält, ist unentgeltlich an allen Verkaufsorten in der Europäischen Union sowie für Interessenten aus Deutschland auch bei der DAT Deutsche Automobil Treuhand GmbH, Hellmuth-Hirth-Straße 1, 73760 Ostfildern, erhältlich.
- ⁴⁾ Volkswagen empfiehlt die Verwendung von Super-Kraftstoff 95 ROZ. Zur Erreichung maximaler Fahrleistungen ist die Verwendung von Super-Plus-Kraftstoff 98 ROZ erforderlich.
- ⁵⁾ Die Verwendung von RME- sowie FAME-Kraftstoff (Biodiesel) ist nicht möglich.
- ⁶⁾ Fahrzeuge ab der Emissionsklasse Euro 4 erhalten die grüne Feinstaubplakette.

- ⁷⁾ Der Dieselpartikelfilter ist ein System, das sich kontinuierlich selbst regeneriert. In seltenen Ausnahmefällen ist dafür das individuelle Fahrverhalten temporär anzupassen. Informationen dazu erhalten Sie bei Ihrem Volkswagen Partner und unter unserer in der Bundesrepublik Deutschland kostenlosen Telefonnummer 0800-VOLKSWAGEN (0800-86 55 79 24 36).
- ⁸⁾ Die Zuladung beinhaltet 68 kg für Fahrer und 7 kg für Gepäck.
- ⁹⁾ Klammerwerte gelten für Automatikgetriebe/ Doppelkupplungsgetriebe DSG.
- ¹⁰⁾ Beschleunigung von 80 -120 km/h, s im höchsten Gang (nur Schaltgetriebe).
- ¹¹⁾ mit Tiptronic

Wichtiger Hinweis

Der technische Fortschritt ermöglicht es, den Wartungsbedarf erheblich zu reduzieren. Mit dem LongLife Service setzt Volkswagen eine Technologie ein, mit der Sie nur dann einen Service vornehmen lassen müssen, wenn Ihr Fahrzeug ihn benötigt. Das Besondere daran ist, dass zur Ermittlung des Intervall-Service (max. 2 Jahre) auch die individuellen Einsatzbedingungen und der persönliche Fahrstil berücksichtigt werden. Der erste Inspektions-Service ist nach 3 Jahren oder 60.000 km fällig und dann alle 2 Jahre.

Rücknahme und Verwertung von Altfahrzeugen

Volkswagen stellt sich den Herausforderungen der modernen Gesellschaft und berücksichtigt sie in allen neuen Produkten der Marke Volkswagen. Dies gilt natürlich auch für den Umwelt- und Ressourcenschutz. Daher sind alle neuen Volkswagen umweltfreundlich verwertbar und können grundsätzlich kostenlos* zurückgegeben werden.

Nähere Informationen zu Rücknahme und Verwertung von Altfahrzeugen erhalten Sie bei Ihrem Volkswagen Partner, im Internet unter www.volkswagen.de und über die kostenlose Hotline 0800-VOLKSWAGEN (0800 86 55 79 24 36).

* Vorbehaltlich der Erfüllung der nationalen gesetzlichen Vorschriften.

4MOTION

Die Technik des 4MOTION-Allradantriebs bei Volkswagen basiert auf einer elektrohydraulischen Lamellenkupplung (Haldex), deren besonderes Merkmal die blitzschnelle Reaktion auf sich ändernde Traktionsverhältnisse und die elektronische Steuerung der Sperrwirkung sind. Dabei werden bis zu 50 % der Kraft auf die Hinterachse übertragen. Die Lamellenkupplung ist zwischen Kardanwelle und Hinterachsdifferenzial eingebaut. Im Inneren ihres Gehäuses befindet sich das für die Kraftverteilung zuständige Bauteil, ein im Ölbad laufendes Lamellenpaket. Durch geregelten hydraulischen Druck werden die Lamellen bei Bedarf zusammengepresst, was eine variable Sperrwirkung zwischen Vorder- und Hinterachse ermöglicht. Je stärker der Druck auf die Lamellenkupplung wird, desto mehr Antriebsmoment kann auf die Hinterachse übertragen werden.

Für den zum Zusammenpressen des Lamellenpaketes benötigten Druck sorgen zwei Axialkolbenpumpen. Sie werden über eine Axialnockenscheibe durch Drehzahlunterschiede zwischen Eingangs- und Ausgangswelle angetrieben. Ein elektronisch-hydraulisch gesteuertes Ventil kann diesen Druck stufenlos verändern. Das Steuergerät nutzt dazu unterschiedliche Informationen, unter anderem Radgeschwindigkeit, ABS-Bremsfunktionen und Motormanagement.

6-Gang-Doppelkupplungsgetriebe DSG

Das 6-Gang-Doppelkupplungsgetriebe DSG ist für Drehmomente von bis zu 350 Nm ausgelegt. Es ist ein vollwertiges Automatikgetriebe mit Doppelkupplungsprinzip.

Das DSG besteht aus zwei voneinander unabhängigen Teilgetrieben. Über die Doppelkupplung, zwei in einem Ölbad laufende Lamellenkupplungen, die in einem gemeinsamen Gehäuse zusammengefasst sind, werden die beiden Getriebe über zwei Antriebswellen je nach Gangstufe abwechselnd mit dem Motor kraftschlüssig verbunden. Die hydraulischen Aktuatoren der Doppelkupplung erlauben dabei einen automatischen Schaltvorgang ohne Zugkraftunterbrechung.

Gesteuert wird das Getriebe über ein sogenanntes Mechatronikmodul, in dem das elektronische Getriebesteuergerät, verschiedene Sensoren und die hydraulische Steuereinheit als eine kompakte Einheit zusammengefasst sind.

Das Doppelkupplungsgetriebe DSG verfügt über zwei Fahrprogramme: den Normal- und den Sportmodus.

Im Sportbetrieb fährt das DSG die Gänge weiter aus und schaltet bei Bedarf früher zurück. Die Gänge können jedoch auch manuell über die Tiptronic sequenziell geschaltet werden. Besonders sportlich ist dies über den Tiptronic-Schalter am Multifunktionslenkrad möglich. Das Kuppeln erfolgt jedoch immer vollautomatisch.

7-Gang-Doppelkupplungsgetriebe DSG

Das neue 7-Gang-Doppelkupplungsgetriebe DSG ist für Drehmomente von bis zu 250 Nm ausgelegt. Das 7-Gang-DSG ist eine Weiterentwicklung des 6-Gang-DSG und besteht demnach aus zwei voneinander unabhängigen Teilgetrieben.

Im Unterschied zur 6-Gang-Variante hat das 7-Gang-DSG jedoch eine trockene Doppelkupplung mit organisch gebundenen Reibbelägen. Das führt dazu, dass man das Getriebeöl nur zum Schmieren der Verzahnung und der Lager und nicht zur Kühlung der Kupplung verwenden muss. Daraus ergibt sich ein höherer Wirkungsgrad des Getriebes, der sich in einem besseren Kraftstoffverbrauch niederschlägt. Außerdem können diverse Komponenten des Ölkreislaufs entfallen, was das System gegenüber dem 6-Gang-DSG einfacher und leichter macht.

Über die Doppelkupplung werden die beiden Getriebe über zwei Antriebswellen je nach Gangstufe abwechselnd mit dem Motor kraftschlüssig verbunden. Die hydraulischen Aktuatoren der Doppelkupplung erlauben dabei einen automatischen Schaltvorgang ohne Zugkraftunterbrechung.

Gesteuert wird das Getriebe über ein sogenanntes Mechatronikmodul, in dem das elektronische Getriebesteuergerät, Sensoren und die hydraulische Steuereinheit als eine Einheit zusammengefasst sind.

Das Doppelkupplungsgetriebe DSG verfügt über zwei Fahrprogramme: den Normal- und den Sportmodus. Im Sportbetrieb fährt das DSG die Gänge weiter aus und schaltet bei Bedarf früher zurück. Die Gänge können jedoch auch manuell über die Tiptronic sequenziell geschaltet werden. Besonders sportlich ist dies über den Tiptronic-Schalter am Multifunktionslenkrad möglich. Das Kuppeln erfolgt jedoch immer vollautomatisch.

Technik

Kraftübertragung

- 6-Gang-Schaltgetriebe mit hydraulisch betätigter asbestfreier Einscheiben-Trockenkupplung
- 6-Gang-Wandlerautomatikgetriebe mit Tiptronic-Funktion
- Doppelkupplungsgetriebe DSG mit Tiptronic-Funktion
- 4MOTION: permanenter Allradantrieb

Fahrwerk

- Elektronisches Stabilisierungsprogramm inkl. Elektronischer Differenzialsperre und Antriebsschlupfregelung
- Federung vorn durch Schraubenfedern mit Teleskopstoßdämpfern; alle Elemente in Federbeine integriert
- Federung hinten mit Gasdruckstoßdämpfern und separaten Federn
- Radführung vorn durch Federbeine und (untere) Dreiecksquerlenker (spurstabilisierender Lenkrollradius)
- Radführung hinten durch Vierlenkerachse mit Einzelradaufhängung
- Stabilisatoren vorn und hinten

Lenkung

- Elektromechanische Servolenkung
- Lenkrad höhen- und längseinstellbar
- Zusammenschiebbare Sicherheitslenksäule

Bremsanlage

- Elektronisch geregeltes Antiblockiersystem (ABS) mit hydraulischer Bremskraftverteilung
- Diagonal-Zweikreis-Bremssystem mit innen belüfteten Scheibenbremsen vorn und Scheibenbremsen hinten
- Asbestfreie Bremsbeläge
- Komfort-Bremsassistent
- Elektronische Parkbremse

Aufbau

- Airbag für Fahrer und Beifahrer
- Kopfairbagsystem für Front- und Fondpassagiere inkl. Seitenairbags vorn
- Selbsttragende Karosserie mit formstabilem Sicherheitsfahrgeäst
- Versteifungsprofile in den Türen und Seitenstrukturen zur Erhöhung der seitlichen Kollisionssicherheit
- Verformungszonen vorn und hinten

Korrosionsschutz

- Verzinkte Karosserie
- Langzeit-Hohlraumkonservierung durch Heißwachs
- Kunststoff-Radhausschalen vorn und hinten
- Dauerschutzkonservierung für Unterboden und Radhäuser

Abmessungen

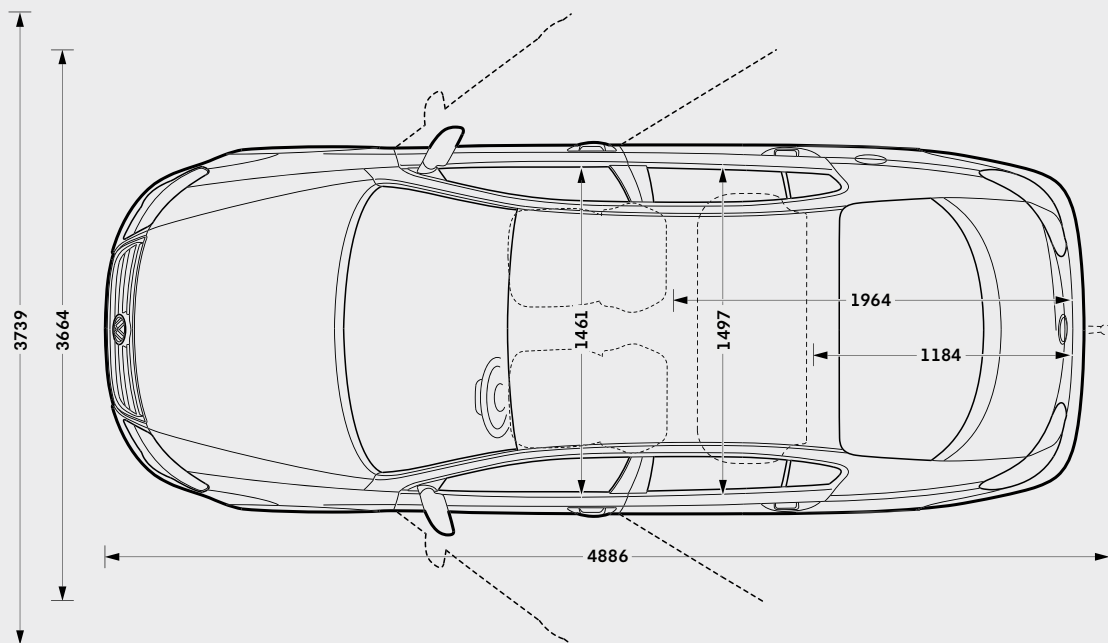
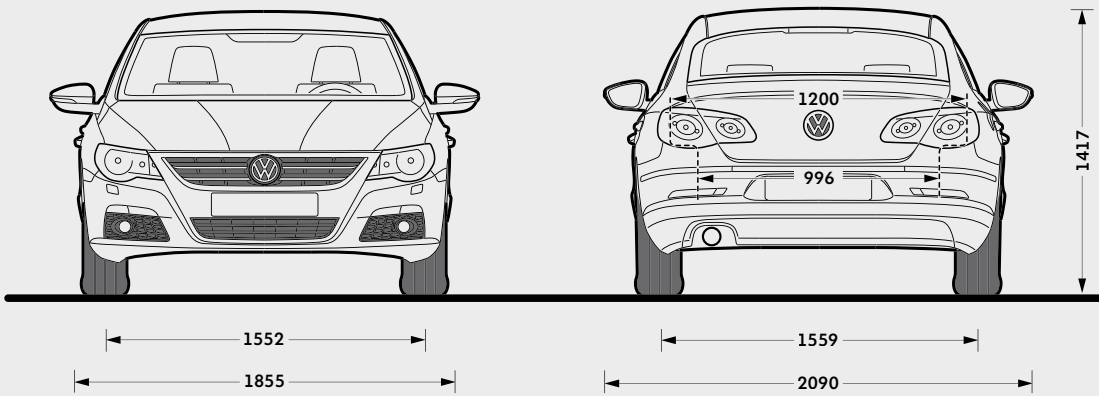
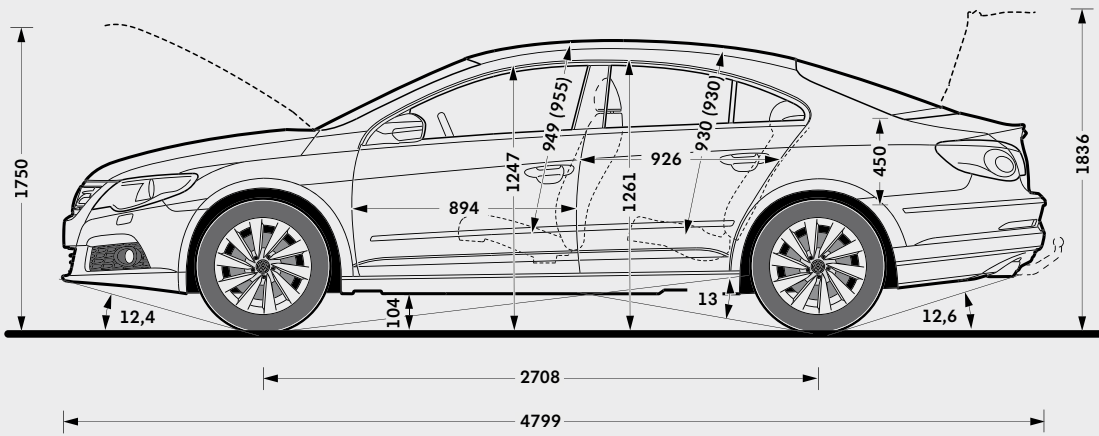

- Gepäckraumvolumen¹⁾**
532 l
- Kraftstoffbehältervolumen**
ca. 70 l
- Wendekreis**
ca. 11,4 m

Klammerwerte in der Skizze gelten bei Schiebe-/Ausstell-Glaskdach.
¹⁾ Messung nach ISO 3832 mit Quadern von 200 x 100 x 50 mm Kantenlänge

Der Weg zu Ihrem neuen Passat CC kann ganz einfach und unkompliziert sein. Denn mit unseren Finanzdienstleistungen bekommen Sie alles aus einer Hand: ein maßgeschneidertes Finanzierungs- oder Leasingangebot und den optimalen Schutz einer umfassenden Versicherung, inklusive Garantie!

Nutzen Sie den Service und die Erfahrung eines kompetenten Partners: Volkswagen Bank, Volkswagen Leasing und Volkswagen VersicherungsService – der Finanzdienstleister speziell für Sie als Volkswagen Fahrer. Damit Sie nicht nur Zeit, sondern auch bares Geld sparen.

Volkswagen Bank: der clevere Weg zu Ihrem Passat CC

Verwirklichen Sie Ihren Traum vom Passat CC einfach und schnell. Sie haben die Wahl:

Beim AutoCredit finanzieren Sie Ihr Wunschfahrzeug mit äußerst niedrigen Monatsraten und einer höheren Schlussrate. Erst am Vertragsende wählen Sie, ob Sie das Auto zurückgeben, die Schlussrate weiterfinanzieren oder sie auf einmal begleichen. Beim ClassicCredit führen Sie gleichbleibend günstige Monatsraten direkt zum Ziel:

Ihrem neuen Passat CC.

Fragen Sie Ihren Volkswagen Partner auch nach PRÄMIE *light* Plus, dem günstigen Komplettangebot aus Auto, Finanzierung und der ersten Kfz-Versicherung mit Garantie. Zusätzlich schützt Sie bei längerer Krankheit die Restschuldversicherung.

Ihr Volkswagen Partner berät Sie gern und stellt Ihnen ein maßgeschneidertes Angebot zusammen.

Volkswagen Leasing: der wirtschaftliche Weg zu Ihrem Passat CC

Wenn Sie Ihr Geld nicht beim Kauf eines neuen Passat CC festlegen wollen, bietet Ihnen Volkswagen Leasing eine vorteilhafte Alternative, gleichgültig, ob Sie Ihr Fahrzeug privat oder geschäftlich einsetzen. Denn Sie zahlen nur für das, was Sie nutzen – in niedrigen, monatlichen Raten. So bleibt Geld frei für andere schöne Dinge. Außerdem fahren Sie immer ein neues Volkswagen Modell mit moderner und zuverlässiger Technik. Am Vertragsende geben Sie Ihren Passat CC einfach zurück und leasen ein neues Modell. Und wenn Sie PRÄMIE *light* Plus wählen, bekommen Sie neben Ihrem neuen Passat CC zu kleinen Monatsraten eine besonders günstige Kfz-Versicherung mit Garantie, die Sie weitreichend vor unerwarteten Reparaturkosten schützt. So können Sie sich jetzt mit PRÄMIE *light* Plus noch gründlicher gegen Kostenrisiken absichern: mit exklusiven Spartarifen, bequem und komplett aus einer Hand.

Fragen Sie Ihren Volkswagen Partner.

Volkswagen VersicherungsService: Weg frei für Ihren Passat CC

Starten Sie durch, wenn andere warten! Der Volkswagen VersicherungsService bietet Ihnen alle Voraussetzungen für perfekte Leistungen rund um Ihren Passat CC.

Grünes Licht von Anfang an: Gleich beim Autokauf erwartet Sie eine, auf Ihre persönliche Versicherungssituation abgestimmte, umfassende Beratung.

Grünes Licht für clevere Rechner: Profitieren Sie von unseren günstigen Angeboten, die Ihre Kosten auf ein Minimum reduzieren.

Grünes Licht für Ihre Mobilität: Der Volkswagen VersicherungsService hilft Ihnen in ganz Europa. Tag und Nacht, das ganze Jahr und immer in Ihrer Nähe!

Grünes Licht, wenn andere Rot sehen: Unser Schadenservice sorgt für eine schnelle Reparatur, selbstverständlich mit Originalersatzteilen und Garantie.

Grüne Welle: Lassen Sie keine Frage offen.

Ihr Volkswagen Partner informiert Sie gern.

Schauen Sie doch mal vorbei!

www.volkswagenbank.de

Der Passat CC

915.1192.11.01 · Printed in Germany

Änderungen vorbehalten

Ausgabe: 28. Mai 2009

Internet: www.volkswagen.de