

Technik und Preise
Gültig für das Modelljahr 2010



Das Auto.

Der neue Polo



Modelle

Modelle mit Ottomotor	Getriebe	Türen	Leistung kW (PS)	Preis in €
Polo Trendline	5-Gang	2	44 (60)	12.150,-*
	5-Gang	4	44 (60)	12.885,-
	5-Gang	2	51 (70)	12.675,-*
	5-Gang	4	51 (70)	13.410,-

Modelle mit Dieselmotor	Getriebe	Türen	Leistung kW (PS)	Preis in €
Polo Trendline	TDI 5-Gang	2	55 (75) ¹⁾	14.800,-*
	TDI 5-Gang	4	55 (75) ¹⁾	15.535,-

* Aktuell ist der neue Polo nur mit 4 Türen bestellbar.

Ausstattungsübersicht

Ausstattung des Polo Trendline

Exterieur und Räder	- 4 Stahlräder 5 J x 14 mit Radvollblenden, Reifen 175/70 R 14
	- Blinkleuchten seitlich in die Außenspiegel integriert
	- Dachpfostenverkleidung hochglänzend
	- Halogen-Hauptscheinwerfer und Blinkleuchten unter gemeinsamer Klarglasabdeckung
	- Karosserie verzinkt
	- Kühlergrill und Lufteinlassgitter schwarz
	- Stoßfänger in Wagenfarbe
	- Wärmeschutzverglasung grün
Interieur	- 12-V-Steckdose im Gepäckraum
	- 2 Becherhalter hinten
	- Ablagefächer in allen Türen (vorn mit Halterung für 1,5-l-Flaschen)
	- Fahrersitz mit Höheneinstellung
	- Gepäckraumabdeckung
	- Haltegriffe gedämpft
	- Lenkrad (3 Speichen)
	- Nichtraucher Ausführung, Steckdose mit Deckel anstelle Zigarettenanzünder vorn
	- Rücksitzbank und -lehne ungeteilt umklappbar, 3-sitzig
	- Sitzbezüge in Stoff, Dessin „Metric“
- Taschenhaken im Gepäckraum	

¹⁾ Diese Motor-Getriebe-Kombination ist mit einem Dieselpartikelfilter ausgestattet.

Die angegebenen Preise inkl. 19% MwSt. sind unverbindliche Preisempfehlungen der Volkswagen AG ab Werk ohne Überführungskosten.

Alle aufgeführten Motoren entsprechen der Emissionsklasse Euro 5 und erhalten die grüne Feinstaubplakette.

Informationen zu Kraftstoffverbräuchen und CO₂-Emissionen finden Sie auf den Motoreseiten 12 - 14.

BlueMotion® und TDI® sind eingetragene Markenzeichen von Unternehmen der Volkswagen Gruppe in Deutschland sowie weiteren Ländern.

Alle Angaben entsprechen den zum Zeitpunkt der Drucklegung vorhandenen Kenntnissen und basieren auf den Merkmalen des deutschen Marktes.

Ausstattungsübersicht

Ausstattung des Polo Trendline

Sicherheit	- 3 Dreipunkt-Automatiksicherheitsgurte hinten
	- 3 Kopfstützen hinten
	- Airbag für Fahrer und Beifahrer, mit Beifahrerairbag-Deaktivierung
	- Dreipunkt-Automatiksicherheitsgurte vorn mit Höheneinstellung und Gurtstraffer
	- Elektronisches Stabilisierungsprogramm (ESP) inkl. Antiblockiersystem (ABS) mit Bremsassistent, Antriebsschlupfregelung (ASR), Elektronische Differenzialsperre (EDS) und Motorschleppmomentregelung (MSR)
	- ISOFIX-Halteösen (Vorrichtung zur Befestigung von 2 Kindersitzen auf der Rücksitzbank)
	- Kopfairbags inkl. Seitenairbags vorn
	- Sicherheitsoptimierte Kopfstützen vorn
	- Warndreieck und Verbandskasten
	- Wegfahrsperrung elektronisch
Funktion	- Außenspiegel von innen einstellbar, Fahrerseite asphärisch
	- Berganfahrassistent
	- Dauerfahrlicht
	- Fensterheber vorn elektrisch
	- Gepäckraumbeleuchtung
	- Halterung für Verbandskasten und Warndreieck
	- Heckscheibenwischer mit Intervallschaltung
	- Heiz- und Frischluftsystem mit 4-stufigem Gebläse und Umluftschaltung
	- Innenleuchte vorn mit Abschaltverzögerung und Kontaktschalter an allen Türen
	- Instrumentenbeleuchtung weiß, regelbar; rotes Nachtdesign für Schalter
	- Kombi-Instrument mit elektronischem Tachometer, Kilometer- und Tageskilometerzähler, Drehzahlmesser
	- Komfortblinker (1 x Antippen = 3 x Blinken)
	- Kontrollleuchten und Service-Intervallanzeige
	- Lenksäule mit Höhen- und Längseinstellung
	- Make-up-Spiegel in den Sonnenblenden
	- Scheibenwischer vorn mit Intervallschaltung
	- Servolenkung elektrohydraulisch geregelt
	- Staub- und Pollenfilter
	- Tire Mobility Set: 12-Volt-Kompressor und Reifendichtmittel
	- Warnton für nicht ausgeschaltetes Licht
	- Warnton und -leuchte für nicht angelegte Gurte vorn
	- Zentralverriegelung

Modelle

Modelle mit Ottomotor	Getriebe	Türen	Leistung kW (PS)	Preis in €
Polo Comfortline	5-Gang	2	51 (70)	14.150,-*
	5-Gang	4	51 (70)	14.885,-
	5-Gang	2	63 (85)	15.075,-*
	5-Gang	4	63 (85)	15.810,-

* Aktuell ist der neue Polo nur mit 4 Türen bestellbar.

Ausstattungsübersicht

Ausstattung des Polo Comfortline, zusätzlich bzw. abweichend zur Ausstattung des Trendline

Exterieur und Räder	- 4 Stahlräder 6 J x 15 mit Radvollblenden, Reifen 185/60 R 15
	- Außenspiegelgehäuse und Türgriffe in Wagenfarbe
	- Kühlergrill schwarz mit Chromleiste
Interieur	- Ablagetaschen an den Rückseiten der Vordersitze
	- Ausströmer und Schalthebelmanschette mit Einfassung in Chrom matt
	- Handbremshebelknopf in Chrom matt
	- Handschuhfach mit Kühlmöglichkeit
	- Instrumente mit Zierringen in Chrom matt
	- Instrumententafel geschäumt
	- Leuchte im Fußraum vorn
	- Lichtdreheschalter mit Einfassung in Chrom matt
	- Mittelarmlehne vorn mit Ablagebox und ausklappbarem Becherhalter hinten
	- Rücksitzbank und -lehne asymmetrisch geteilt umklappbar, mit doppeltem Gepäckraumboden
	- Schubladen unter den Vordersitzen
	- Sitzbezüge in Stoff, Dessin „Fonzie“
	- Textilfußmatten vorn und hinten
- Vordersitze mit Höheneinstellung	
Funktion	- 2 Leseleuchten vorn und 1 hinten
	- Außenspiegel elektrisch einstell- und beheizbar
	- Doppelton-Signalhorn
	- Fensterheber elektrisch für alle Türen
	- Klimaanlage „Climatic“ inkl. Staub- und Pollenfilter mit Aktivkohleeinsatz
	- Make-up-Spiegel beleuchtet in den Sonnenblenden
	- ParkPilot, akustische Warnsignale bei Hindernissen im Heckbereich
	- Zentralverriegelung mit Funkfernbedienung, 2 Funkklappschlüssel

Informationen zu Kraftstoffverbräuchen und CO₂-Emissionen finden Sie auf den Motorensseiten 12 - 14.

Modelle

Modelle mit Ottomotor	Getriebe	Türen	Leistung kW (PS)	Preis in €
Polo Highline	5-Gang	2	63 (85)	15.900,-*
	5-Gang	4	63 (85)	16.635,-

* Aktuell ist der neue Polo nur mit 4 Türen bestellbar.

Ausstattungsübersicht

Ausstattung des Polo Highline, zusätzlich bzw. abweichend zur Ausstattung des Trendline

Exterieur und Räder	<ul style="list-style-type: none"> - 4 Leichtmetallräder „Riverside“ 6 J x 15, Reifen 185/60 R 15 - Außenspiegelgehäuse und Türgriffe in Wagenfarbe - Kühlergrill schwarz mit Chromleiste - Stoßfänger in Wagenfarbe mit Chromeinfassung des Lufteinlassgitters
Interieur	<ul style="list-style-type: none"> - Ablagetaschen an den Rückseiten der Vordersitze - Ausströmer und Schalthebelmanschette mit Einfassung in Chrom matt - Dekoreinlagen in „Pepper Grey metallic“ für Mittelkonsole - Handbremshebelknopf in Chrom matt - Handschuhfach mit Kühlmöglichkeit - Instrumente mit Zierringen in Chrom matt - Instrumententafel geschäumt - Lederlenkrad (3 Speichen) mit Dekor in Chrom matt - Leuchte im Fußraum vorn - Lichtdreheschalter mit Einfassung in Chrom matt - Mittelarmlehne vorn mit Ablagebox und ausklappbarem Becherhalter hinten - Rücksitzbank und -lehne asymmetrisch geteilt umklappbar, mit doppeltem Gepäckraumboden - Schalthebelknauf und Handbremshebelgriff in Leder - Schubladen unter den Vordersitzen - Sitzbezüge in Stoff, Dessin „Livon“ - Sportsitze vorn - Textilfußmatten vorn und hinten - Vordersitze beheizbar - Vordersitze mit Höheneinstellung
Sicherheit	<ul style="list-style-type: none"> - Nebelscheinwerfer
Funktion	<ul style="list-style-type: none"> - 2 Leseleuchten vorn und 1 hinten - Außenspiegel elektrisch einstell- und beheizbar - Doppelton-Signalhorn - Fensterheber elektrisch für alle Türen - Klimaanlage „Climatic“ inkl. Staub- und Pollenfilter mit Aktivkohleeinsatz - Make-up-Spiegel beleuchtet in den Sonnenblenden - Multifunktionsanzeige - ParkPilot, akustische Warnsignale bei Hindernissen im Heckbereich - Reifenkontrollanzeige - Scheibenwaschdüsen vorn automatisch beheizt - Scheinwerferreinigungsanlage - Warnleuchte für Waschwasserstand - Zentralverriegelung für die Funkfernbedienung, 2 Funkklappschlüssel

Informationen zu Kraftstoffverbräuchen und CO₂-Emissionen finden Sie auf den Motorensiten 12 - 14.

Sonderausstattungen

		Preis in €	Trendline	Comfortline	Highline
„Cool & Sound“	„Cool & Sound“ mit „Climatic“	910,-	○		
	- Klimaanlage „Climatic“				
	- Radiosystem „RCD 210“ 2 x 20 Watt, 4 Lautsprecher				
	- Handschuhfach mit Kühlmöglichkeit				
	- Staub- und Pollenfilter mit Aktivkohleinsatz				
„Cool & Sound“ mit „Climatronic“	„Cool & Sound“ mit „Climatronic“	1.210,-	○		
	- Klimaanlage „Climatronic“				
	- Radiosystem „RCD 210“ 2 x 20 Watt, 4 Lautsprecher				
	- Handschuhfach mit Kühlmöglichkeit				
	- Staub- und Pollenfilter mit Aktivkohleinsatz				
	(höherwertige Radiosysteme oder Radio-Navigationssystem anstelle des Radiosystems „RCD210“ zum Differenzpreis bestellbar)				
4 Türen	4 Türen	735,-	○		
	..., inkl. Fensterheber vorn und hinten	925,-	○		
	..., inkl. Fensterheber vorn und hinten	735,-		○	○
Airbags	Kopfairbagsystem für Front- und Fondpassagiere inkl. Seitenairbags vorn	465,-	○	○	○
Anhängervorrichtung	abnehmbar	715,-	○	○	○
Color-Paket	- Außenspiegelgehäuse und Türgriffe in Wagenfarbe	55,-	○	●	●
Diebstahlwarnanlagen	Diebstahlwarnanlage	270,-	○	○	○
	- Diebstahlwarnanlage mit Wegfahrsperre elektronisch, Innenraumüberwachung, Back-up-Horn, Abschleppschutz und Einzeltüröffnung				
Fahrerassistenzsysteme	Fahrkomfortpaket	455,-	○		
	- Geschwindigkeitsregelanlage				
	- Multifunktionsanzeige				
	- Reifenkontrollanzeige				
	- ParkPilot, akustische Warnsignale bei Hindernissen im Heckbereich				
..., für Comfortline	230,-		○		
	Geschwindigkeitsregelanlage	200,-	○	○	○
Fahrwerke	Sportfahrwerk	210,-	○	○	○
	- Feder- /Dämpferabstimmung straffer ausgelegt				
	- Karosserie, ca. 15 mm tiefer gelegt				

● = Serienmäßige Ausstattung ○ = Sonderausstattung gegen Mehrpreis

Sonderausstattungen

		Preis in €	Trendline	Comfortline	Highline
Fahrzeugschriftzüge	Entfall der Schriftzüge für die Motorbezeichnung auf der Gepäckraumklappe (Serie 44 kW und 51 kW)	o. M.	○	○	○
	Entfall der Schriftzüge für die Modell- und Motorbezeichnung auf der Gepäckraumklappe	o. M.	○	○	○
Gewerbepaket	- Entfall 3 Dreipunkt-Automatiksicherheitsgurte hinten	- 230,-	○		
	- Entfall Gepäckraumabdeckung				
	- Entfall Kopfstützen hinten				
	- Entfall Rücksitzbank und -lehne				
Klimaanlagen	„Climatic“	300,-		○	○
	- Handschuhfach mit Kühlmöglichkeit				
	- Staub- und Pollenfilter mit Aktivkohleeinsatz				
	„Climatronic“				
	- Handschuhfach mit Kühlmöglichkeit				
	- Staub- und Pollenfilter mit Aktivkohleeinsatz				
(Für den Trendline sind die Klimaanlagen „Climatic“ sowie „Climatronic“ nur über die „Cool and Sound“ Pakete bestellbar.)					
Komfortpaket Elektrik	- 2 Funkklappschlüssel	170,-	○	●	●
	- Außenspiegel elektrisch einstell- und beheizbar				
	- Funkfernbedienung für die Zentralverriegelung				
Lackierungen	Metallic / Perleffekt	425,-	○	○	○
	Sonderfarbe Flash-Rot	130,-	○	○	○
	Sonderfarbe Savanna-Gelb	225,-	○	○	○
	Sonderfarbe Schwarz	225,-	○	○	○

● = Serienmäßige Ausstattung

○ = Sonderausstattung gegen Mehrpreis

o. M. = ohne Mehrpreis

Sonderausstattungen

		Preis in €	Trendline	Comfortline	Highline
Lederausstattung	Alcantara mit Sportsitzen vorn	1.040,-		○	
	- Lederlenkrad (3 Speichen) mit Dekor in Chrom matt - Schalthebelknauf und Handbremshebelgriff in Leder - Sitzmittelbahnen und -wangeninnenseiten in Leder Alcantara - Vordersitze beheizbar ..., für Highline	585,-			○
Lenkräder	Lederlenkrad (3 Speichen) mit Dekor in Chrom matt	160,-	○	○	●
	- Schalthebelknauf und Handbremshebelgriff in Leder				
	Multifunktions-Lederlenkrad (3 Speichen) mit Dekor in Chrom matt und Bedienmöglichkeit für Radio	310,-	○	○	
	- Schalthebelknauf und Handbremshebelgriff in Leder				
	..., für Comfortline in Verbindung mit Lederausstattung ..., für Highline (nur in Verbindung mit einem Radiosystem bestellbar)	150,- 150,-		○	○
Licht und Sicht	Licht-und-Sicht-Paket	140,-	○	○	○
	- Innenspiegel automatisch abblendend - Regensensor				
Mittelarmlehnen	Mittelarmlehne vorn mit Ablagebox und ausklappbarem Becherhalter hinten	110,-	○	●	●
Multifunktionsanzeige	Multifunktions- und Reifenkontrollanzeige	160,-	○	○	●
Multimediasysteme	Multimediabuchse MEDIA-IN im Handschuhfach	170,-	○	○	○
	- zur Anbindung von externen Datenträgern ¹⁾ wie USB-Massenspeichern, MP3-Playern mit USB-Zertifizierung und iPod - Bedienung und Anzeige über das jeweilige Radio- bzw. Radio-Navigationssystem - unterstützte Audio-Formate: MP3, WMA, Ogg Vorbis und AAC (nur in Verbindung mit Radiosystemen [Ausnahme „RCD 210“] oder Radio-Navigationssystemen bestellbar); iPod-Anschluss nur über zusätzliches Adapterkabel ²⁾				

¹⁾ Bitte prüfen Sie unbedingt, ob die externe Audioquelle mit der Multimediabuchse MEDIA-IN kompatibel ist.

²⁾ Das Adapterkabel ist nicht im Preis inbegriffen und muß separat über die Volkswagen Zubehör GmbH bestellt werden. Weitere Informationen finden Sie auf www.volkswagen-zubehoer.de.

● = Serienmäßige Ausstattung ○ = Sonderausstattung gegen Mehrpreis

Sonderausstattungen

		Preis in €	Trendline	Comfortline	Highline
Radio- Navigationssysteme	Navigationsfunktion „RNS 310“ (für „RCD 310“)	500,-	○	○	○
	- CD für Deutschland ¹⁾				
	- CD-Laufwerk auch zur Wiedergabe von Audio-CDs				
	- Fahrempfehlung akustisch (Sprachausgabe)				
	- Fahrempfehlung optisch im Display des Navigationssystems				
	- Korridorfunktion, Wiedergabe von Audio-CDs auch bei aktiver Zielführung (bei Verwendung einer SD-Karte) ²⁾				
	- mehrfarbiges TFT-Display mit Kartendarstellung im mittleren Instrumententafelbereich				
	- SD-Kartenschacht (zur Wiedergabe von Audio-Dateien und Speichern der Navigationsdaten)				
	- Touchscreen-Bedienung				
	- Zielführung dynamisch über TCM				
(nur in Verbindung mit Radio „RCD 310“ für Navigationsfunktion)					
Radiosysteme	„RCD 210“, 2 x 20 Watt, 4 Lautsprecher	475,-	○	○	○
	- CD-Player				
	- Lautsprecher vorn				
	- MP3-Wiedergabefunktion mit Titelanzeige				
	(nicht in Verbindung mit Multimediabuchse MEDIA-IN und digitalem Radioempfang DAB bestellbar)				
	„RCD 310“, 4 x 20 Watt, 6 Lautsprecher	640,-	○	○	○
	- CD-Player				
	- Doppel-Tuner mit Phasen-Diversity für bestmöglichen Radioempfang				
	- Lautsprecher vorn und hinten				
	- MP3-Wiedergabefunktion mit Titelanzeige				
- Multimediabuchse AUX-IN					
„RCD 510“, 4 x 20 Watt, 6 Lautsprecher	950,-	○	○	○	
- automatische Aufzeichnung von bis zu neun Verkehrsdurchsagen mit einer Gesamtlänge von bis zu vier Minuten (TIM: Traffic Information Memory) (entfällt in Verbindung mit digitalem Radioempfang)					
- CD-Wechsler für 6 CDs integriert					
- Doppeltuner mit Phasen-Diversity für bestmöglichen Radioempfang					
- Lautsprecher vorn und hinten					
- mehrfarbiges TFT Display					
- Multimediabuchse AUX-IN					
- MP3-Wiedergabefunktion mit Titelanzeige					
- Touchscreen-Bedienung					
Digitaler Radioempfang DAB	210,-	○	○	○	
- Empfang von digital ausgestrahlten Radiosendern und Verkehrsinformationen zusätzlich zum analogen Senderangebot					
- Empfang ist abhängig von der lokalen Verfügbarkeit von digitalen Netzen					
(nur in Verbindung mit Radiosystem „RCD 310“ oder „RCD 510“ bestellbar)					

¹⁾ Anstelle der deutschen CD-ROM sind europäische CDs ohne Mehrpreis lieferbar.

²⁾ Die SD-Karte ist nicht im Preis inbegriffen.

Weitere Informationen finden Sie auf www.volkswagen-zubehoer.de.

○ = Sonderausstattung gegen Mehrpreis

Sonderausstattungen

		Preis in €	Trendline	Comfortline	Highline
Räder/Reifen - 15 Zoll	Stahlräder 6 J x 15	310,-	○	●	
	- 4 Stahlräder 6 J x 15				
	- Radvollblenden				
	- Reifen 185/60 R 15				
„Lakeside“	4 Leichtmetallräder 6 J x 15	730,-	○		
	- Radsicherungen mit erweitertem Diebstahlschutz				
	- Reifen 195/55 R 15				
	..., für Comfortline	420,-		○	
Räder/Reifen - 16 Zoll	„Cartagena“	1.040,-	○		
	- 4 Leichtmetallräder 7 J x 16 Radschlüssel und Wagenheber				
	- Radsicherungen mit erweitertem Diebstahlschutz				
	- Reifen 215/45 R 16				
Reserverad in Fahrbereifung, platzsparend	..., für Comfortline	730,-		○	
	..., für Highline	320,-			○
Räder/Reifen - 17 Zoll	„Boavista“ Volkswagen Individual	1.450,-	○		
	- 4 Leichtmetallräder 7 J x 17 Radschlüssel und Wagenheber				
	- Radsicherungen mit erweitertem Diebstahlschutz				
	- Reifen 215/40 R 17				
Reserverad in Fahrbereifung, platzsparend	..., für Comfortline	1.140,-		○	
	..., für Highline	730,-			○
Räder/Reifen	Ganzjahresreifen				
	- 4 Ganzjahresreifen 175/70 R 14	150,-	○		
	- 4 Ganzjahresreifen 185/60 R 15	170,-		○	○
Räder/Reifen	Reserverad in Fahrbereifung, Stahl, inkl. Radschlüssel und Wagenheber (anstelle Tire Mobility Set; nur mit Stahlrad bestellbar)	59,-	○	○	
	Reserverad in Fahrbereifung, Leichtmetall, inkl. Radschlüssel und Wagenheber (anstelle Tire Mobility Set; nur mit Leichtmetallrad „Lakeside“ bestellbar)	220,-	○	○	○
Räder/Reifen	4 Stahlräder 5 J x 14 inkl. Radschlüssel und Wagenheber	420,-	○		
	- Radabdeckungen beigelegt				
	- Winterreifen 175/70 R 14 T				
	4 Stahlräder 6 J x 15 inkl. Radschlüssel und Wagenheber	420,-	○	○	○
Winterräder (zusätzlich)	- Radabdeckungen beigelegt				
	- Winterreifen 185/60 R 15 T				
	(Für Trendline nur in Verbindung 15“ Stahlrädern bestellbar)				
Raucherausführung	- Zigarettenanzünder anstelle Steckdose mit Deckel vorn	20,-	○	○	○
Scheiben	Seitenscheiben hinten und Heckscheibe abgedunkelt, zu 65 % lichtabsorbierend	160,-	○	○	○

● = Serienmäßige Ausstattung ○ = Sonderausstattung gegen Mehrpreis

Sonderausstattungen

			Trendline	Comfortline	Highline
Scheinwerfer	Tagfahrlicht im Stoßfänger	50,-	○	○	○
	Nebelscheinwerfer inkl. Abbiegelicht	180,-	○	○	
	..., für Highline inkl. Abbiegelicht	80,-			○
Sitze	Beifahrersitz mit Höheneinstellung inkl. Schubladen unter den Vordersitzen	115,-	○	●	●
	Rücksitzbank und -lehne asymmetrisch geteilt umklappbar, mit doppeltem Gepäckraumboden	170,-	○	●	●
	Vordersitze beheizbar (nicht in Verbindung mit Lederausstattung bestellbar)	285,-	○	○	●
Telefon	Mobiltelefonvorbereitung auf der Instrumententafel für Mobiltelefone mit Bluetooth-Schnittstelle (kompatibel mit hands free profile ab Version 1.0)	415,-	○	○	○
	- drahtlose Kommunikationsschnittstelle BLUETOOTH AUDIO (ausschließlich kompatibel mit advanced audio distribution profile A2DP) (nicht in Verbindung mit „RCD 210“ bestellbar)				
	- Freisprecheinrichtung mit Anbindung an ein Mikrofon sowie die Fahrzeuglautsprecher				
	- GSM 900/ 1800 MHz				
	- Halterung für Mobiltelefonschale ¹⁾				
	- Lautstärkeregelung von Telefonaten über Radiosystem oder Radio-Navigationssystem				
	- Radiostummschaltung bei Telefonaten				
	- Verkabelung inkl. Stromversorgung (nur in Verbindung mit Radiosystem oder Radio-Navigationssystem bestellbar)				
Textilfußmatten	vorn und hinten	95,-	○	●	●
Winterpaket	- Scheibenwaschdüsen vorn automatisch beheizt	395,-	○	○	●
	- Scheinwerfer-Reinigungsanlage				
	- Vordersitze beheizbar				
	- Warnleuchte für Waschwasserstand				
..., in Verbindung mit Lederausstattung Alcantara	270,-		○		

¹⁾ Die Mobiltelefonschale ist nicht im Preis inbegriffen, sondern muss separat über die Firma Volkswagen Zubehör GmbH bestellt werden.
Bitte prüfen Sie unbedingt, ob die Mobiltelefonschale für das jeweilige Mobiltelefon geeignet ist!
Informationen zur Kompatibilität und zu verfügbaren Mobiltelefonschalen finden Sie auf www.volkswagen-zubehoer.de.

● = Serienmäßige Ausstattung ○ = Sonderausstattung gegen Mehrpreis

Motoren

44 kW (60 PS)

Motor, Getriebe	Motor-Bauart/Ventile pro Zylinder	3-Zylinder-Ottomotor/4
	Einspritzung/Aufladung	Multi Point Injection/-
	Hubraum, Liter/cm ³	1,2/1198
	max. Leistung, kW (PS) bei 1/min	44 (60)/5200
	max. Drehmoment, Nm bei 1/min	108/3000
	Emissionsklasse	Euro 5 ⁶⁾
	Getriebevariante	5-Gang-Schaltgetriebe
Gewichte, kg	Leergewicht ¹⁾	1067
	zul. Gesamtgewicht	1550
	Zuladung ⁸⁾	558
	zul. Achslast vorn/hinten	820/770
	zul. Anhängelasten ²⁾ :	
	gebremst bei 12%/8% Steigung	800/1000
	ungebremst	520
zul. Stützlast/zul. Dachlast	50/75	
Höchstgeschwindigkeit, km/h	mit Schaltgetriebe	157
Beschleunigung von 0-80/0-100/80-120 km/h, s²⁾	mit Schaltgetriebe	10,5/16,1/24,0
Kraftstoffverbrauch, l/100 km³⁾	Kraftstoff	Superbenzin oder Normalbenzin bleifrei, mind. 91 ROZ ⁴⁾
	mit Schaltgetriebe: innerorts/außerorts/kombiniert	7,3/4,5/5,5
CO₂-Emission kombiniert, g/km³⁾	mit Schaltgetriebe	128
Ausstattungsversionen	erhältlich als	Trendline

Hinweise zu den Bemerkungen 1) - 9) finden Sie auf Seite 14.

51 kW (70 PS)	63 kW (85 PS)	55 kW (75 PS) mit Dieselpartikelfilter⁷⁾
3-Zylinder-Ottomotor/4	4-Zylinder-Ottomotor/4	4-Zylinder-Dieselmotor/4
Multi Point Injection/-	Multi Point Injection/-	Common Rail/Abgasturbolader
1,2/1198	1,4/1390	1,6/1598
51 (70)/5400	63 (85)/5000	55 (75)/4000
112/3000	132/3800	195/1500-2500
Euro 5 ⁶⁾	Euro 5 ⁶⁾	Euro 5 ⁶⁾
5-Gang-Schaltgetriebe	5-Gang-Schaltgetriebe	5-Gang-Schaltgetriebe
1067	1070	1157
1550	1550	1650
558	555	568
830/770	830/770	930/770
800/1000	1000/1200	1000/1200
530	530	570
50/75	50/75	50/75
165	177	170
9,2/14,1/23,0	8,0/12,1/18,0	9,0/14,0/18,0
Superbenzin oder Normalbenzin bleifrei, mind. 91 ROZ ⁴⁾	Superbenzin oder Normalbenzin bleifrei, mind. 91 ROZ ⁴⁾	Diesel, mind. 51 CZ nach DIN EN 590 ⁵⁾
7,3/4,5/5,5	8,0/4,7/5,9	5,1/3,6/4,2
128	139	109
Trendline, Comfortline	Comfortline, Highline	Trendline

Hinweise

- 1) Fahrzeugleergewicht mit Fahrer 68 kg, 7 kg Gepäck und Kraftstoffbehälter zu 90% gefüllt, ermittelt nach der RL 92/21/EWG in der gegenwärtig geltenden Fassung.
Je nach Ausstattung ergibt sich ein individuelles Leergewicht des Fahrzeuges, wodurch die mögliche Zuladung entsprechend verringert wird. Gewählte Mehrausstattungen erhöhen das Leergewicht des Fahrzeuges.
- 2) Mit zunehmender Höhe verringert sich zwangsläufig die Motorleistung. Ab 1000 m über Meereshöhe und je weitere 1000 m sind daher jeweils 10 % von dem Gespanngewicht (zul. Anhängelasten + zul. Gesamtgewicht des Zugfahrzeuges) abzuziehen.
- 3) Die angegebenen Werte wurden nach den vorgeschriebenen Messverfahren (VO (EG) 715/2007 in der jeweils gegenwärtig geltenden Fassung) ermittelt. Die Angaben beziehen sich nicht auf ein einzelnes Fahrzeug und sind nicht Bestandteil des Angebotes, sondern dienen allein Vergleichszwecken zwischen den verschiedenen Fahrzeugtypen. Der Kraftstoffverbrauch und die CO₂-Emissionen eines Fahrzeugs hängen nicht nur von der effizienten Ausnutzung des Kraftstoffs durch das Fahrzeug ab, sondern werden auch vom Fahrverhalten und anderen nichttechnischen Faktoren beeinflusst. CO₂ ist das für die Erderwärmung hauptsächlich verantwortliche Treibhausgas.
Hinweis nach Richtlinie 1999/94/EG in der jeweils gegenwärtig geltenden Fassung: Informationen zum offiziellen Kraftstoffverbrauch und den offiziellen spezifischen CO₂-Emissionen neuer Personenkraftwagen können dem „Leitfaden über den Kraftstoffverbrauch und die CO₂-Emissionen neuerer Personenkraftwagen“ entnommen werden, der an allen Verkaufsstellen und bei der DAT Deutsche Automobil Treuhand GmbH, Hellmuth-Hirth-Straße 1, 73760 Ostfildern unentgeltlich erhältlich ist.
- 4) Anstelle von bleifreiem Superbenzin ist auch ein Betrieb mit bleifreiem Normalbenzin (mind. 91 ROZ) bei Inkaufnahme von Fahrleistungs- und Verbrauchsnachteilen möglich.
- 5) Die Verwendung von RME- sowie FAME-Kraftstoff (Biodiesel) ist nicht möglich.
- 6) Fahrzeuge ab der Emissionsklasse Euro 4 erhalten die grüne Feinstaubplakette.
- 7) Fahrzeuge mit geregelter Dieselpartikelfilter werden in der Bundesrepublik Deutschland jährlich bis zum 31. März 2011 mit 1,20 € je angefangene 100 ccm Hubraum geringer besteuert als Fahrzeuge ohne Dieselpartikelfilter.
- 8) Die Zuladung beinhaltet 68 kg für Fahrer und 7 kg für Gepäck.
- 9) Beschleunigung von 80-120 km/h im höchsten Gang (nur Schaltgetriebe).

Zusätzliche Hinweise

Der technische Fortschritt ermöglicht es, den Wartungsbedarf erheblich zu reduzieren. Mit dem LongLife Service setzt Volkswagen eine Technologie ein, mit der Sie nur dann eine Inspektion vornehmen lassen müssen, wenn Ihr Fahrzeug sie benötigt. Das Besondere daran ist, dass zur Ermittlung des Service-Intervalls (max. 2 Jahre) auch die individuellen Einsatzbedingungen und der persönliche Fahrstil berücksichtigt werden. Die erste Inspektion ist nach 3 Jahren oder 60.000 km, alle weiteren sind dann alle 2 Jahre fällig.

Rücknahme und Verwertung von Altfahrzeugen

Volkswagen stellt sich den Herausforderungen der modernen Gesellschaft und berücksichtigt sie in allen neuen Produkten der Marke Volkswagen. Dies gilt natürlich auch für den Umwelt- und Ressourcenschutz. Daher sind alle neuen Volkswagen umweltfreundlich verwertbar und können grundsätzlich kostenlos* zurückgegeben werden.

Nähere Informationen zu Rücknahme und Verwertung von Altfahrzeugen erhalten Sie bei Ihrem Volkswagen Partner, im Internet unter www.volkswagen.de und über die kostenlose Hotline 0800-VOLKSWAGEN (0800 86 55 79 24 36).

* Vorbehaltlich der Erfüllung der nationalen gesetzlichen Vorschriften.

Kraftübertragung

- Frontantrieb über asbestfreie Einscheiben-Trockenkupplung
- Selbstnachstellende Kupplungsbetätigung
- 5-Gang-Schaltgetriebe mit Doppelgelenk-Halbachsen

Fahrwerk

- Federung vorn durch Schraubenfedern mit Teleskopstoßdämpfern; alle Elemente in Federbeinen integriert
- Federung hinten mit Öldruckstoßdämpfern und separaten Federn
- Radführung vorn durch Federbeine und (untere) Dreiecksquerlenker (spurstabilisierender Lenkrollradius)
- Radführung hinten durch Verbundlenkerachse mit integriertem Stabilisator
- Stabilisator vorn
- Elektronisches Stabilisierungsprogramm (ESP) inkl. Antiblockiersystem (ABS) mit Bremsassistent, Antriebsschlupfregelung (ASR), Elektronische Differenzialsperre (EDS) und Motorschleppmomentregelung (MSR) [ab 74 kW]

Lenkung

- Wartungsfreie Zahnstangenlenkung mit geschwindigkeitsabhängig geregelter, elektrohydraulischer Servolenkung
- Höhen- und längseinstellbare und zusammenschiebbare Sicherheitslenksäule

Bremsanlage

- Elektronisch geregeltes Antiblockiersystem (ABS) mit Elektronischer Bremskraftverteilung (EBV)
- Zweikreis-Bremssystem mit innenbelüfteten Scheibenbremsen vorn und selbstnachstellenden Trommelbremsen hinten (ab 74 kW: Scheibenbremsen hinten)
- Bremskraftverstärker mit Dual-Rate-Funktion (mechanischer Bremsassistent)
- Asbestfreie Bremsbeläge

Aufbau

- Selbsttragende Karosserie mit formstabilem Sicherheitsfahrgastraum
- Airbagsystem für Fahrer und Beifahrer
- Seitenairbag für Fahrer und Beifahrer
- Versteifungsprofile in den Türen und Seitenstrukturen zur Erhöhung der seitlichen Kollisionssicherheit
- Verformungszonen vorn und hinten

Korrosionsschutz

- Karosserie-Verzinkung
- Langzeit-Hohlraumkonservierung durch Heißwachs
- Kunststoff-Radhausschalen vorn und hinten
- Dauerschutzkonservierung für Unterboden und Radhäuser

Abmessungen

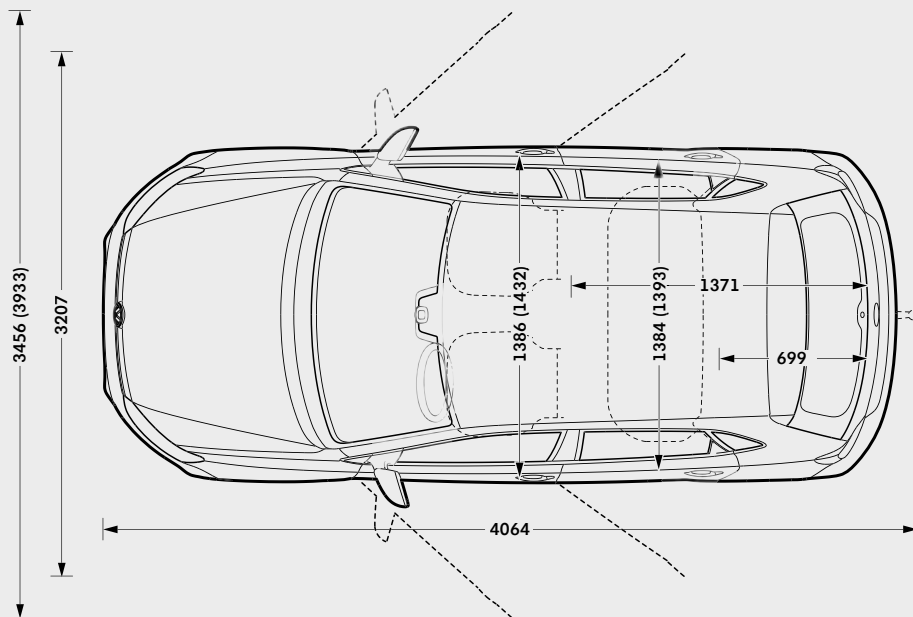
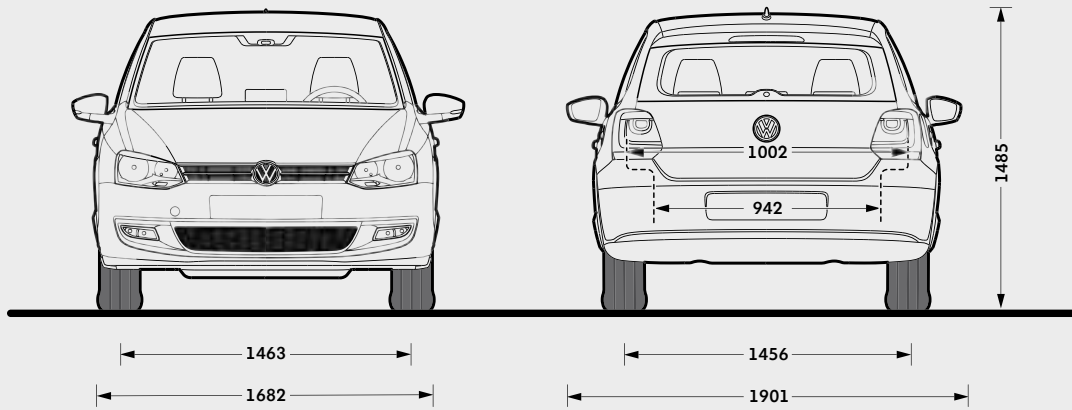
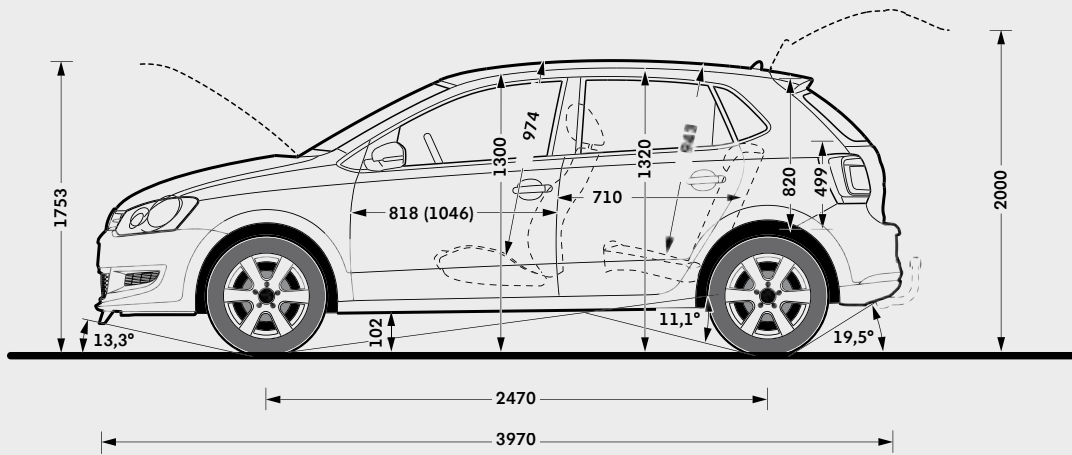

Gepäckraumvolumen¹⁾
280/952 l

Kraftstoffbehältervolumen
ca. 45 l

Wendekreis
ca. 10,6 m

Klammerwerte in der oberen und unteren Skizze gelten für 2-Türer.

¹⁾ Messung nach ISO 3832 mit Quadern von 200 x 100 x 50 mm Kantenlänge bei aufgestellter/umgeklappter Rücksitzbank und -lehne. (2. Wert bei dachhoher Beladung).

Der Weg zu Ihrem neuen Polo kann ganz einfach und unkompliziert sein. Denn mit unseren Finanzdienstleistungen bekommen Sie alles aus einer Hand: ein maßgeschneidertes Finanzierungs- oder Leasingangebot und den optimalen Schutz einer umfassenden Versicherung, inklusive Garantie!

Nutzen Sie den Service und die Erfahrung eines kompetenten Partners: Volkswagen Bank, Volkswagen Leasing und Volkswagen VersicherungsService – der Finanzdienstleister speziell für Sie als Volkswagen Fahrer. Damit Sie nicht nur Zeit, sondern auch bares Geld sparen.

Volkswagen Bank: der clevere Weg zu Ihrem neuen Polo

Verwirklichen Sie Ihren Traum vom neuen Polo einfach und schnell. Sie haben die Wahl:

Beim AutoCredit finanzieren Sie Ihr Wunschfahrzeug mit äußerst niedrigen Monatsraten und einer höheren Schlussrate. Erst am Vertragsende wählen Sie, ob Sie das Auto zurückgeben, die Schlussrate weiterfinanzieren oder sie auf einmal begleichen. Beim ClassicCredit führen Sie gleichbleibend günstige Monatsraten direkt zum Ziel:

Ihrem neuen Polo.

Fragen Sie Ihren Volkswagen Partner auch nach PRÄMIE *light* Plus, dem günstigen Komplettangebot aus Auto, Finanzierung und der ersten Kfz-Versicherung mit Garantie. Zusätzlich schützt Sie bei längerer Krankheit die Restschuldversicherung.

Ihr Volkswagen Partner berät Sie gern und stellt Ihnen ein maßgeschneidertes Angebot zusammen.

Volkswagen Leasing: der wirtschaftliche Weg zu Ihrem neuen Polo

Wenn Sie Ihr Geld nicht beim Kauf eines neuen Polo festlegen wollen, bietet Ihnen Volkswagen Leasing eine vorteilhafte Alternative, gleichgültig, ob Sie Ihr Fahrzeug privat oder geschäftlich einsetzen. Denn Sie zahlen nur für das, was Sie nutzen – in niedrigen, monatlichen Raten. So bleibt Geld frei für andere schöne Dinge.

Außerdem fahren Sie immer ein neues Volkswagen Modell mit moderner und zuverlässiger Technik. Am Vertragsende geben Sie Ihren neuen Polo einfach zurück und leasen ein neues Modell. Und wenn Sie PRÄMIE *light* Plus wählen, bekommen Sie neben Ihrem neuen Polo zu kleinen Monatsraten eine besonders günstige Kfz-Versicherung mit Garantie, die Sie weitreichend vor unerwarteten Reparaturkosten schützt. So können Sie sich jetzt mit PRÄMIE *light* Plus noch gründlicher gegen Kostenrisiken absichern: mit exklusiven Spartarifen, bequem und komplett aus einer Hand.

Fragen Sie Ihren Volkswagen Partner.

Volkswagen VersicherungsService: Weg frei für Ihren neuen Polo

Starten Sie durch, wenn andere warten! Der Volkswagen VersicherungsService bietet Ihnen alle Voraussetzungen für perfekte Leistungen rund um Ihren neuen Polo.

Grünes Licht von Anfang an: Gleich beim Autokauf erwartet Sie eine, auf Ihre persönliche Versicherungssituation abgestimmte, umfassende Beratung.

Grünes Licht für clevere Rechner: Profitieren Sie von unseren günstigen Angeboten, die Ihre Kosten auf ein Minimum reduzieren.

Grünes Licht für Ihre Mobilität: Der Volkswagen VersicherungsService hilft Ihnen in ganz Europa. Tag und Nacht, das ganze Jahr und immer in Ihrer Nähe!

Grünes Licht, wenn andere Rot sehen: Unser Schadenservice sorgt für eine schnelle Reparatur, selbstverständlich mit Originalersatzteilen und Garantie.

Grüne Welle: Lassen Sie keine Frage offen.

Ihr Volkswagen Partner informiert Sie gern.

Schauen Sie doch mal vorbei!

www.volkswagenbank.de

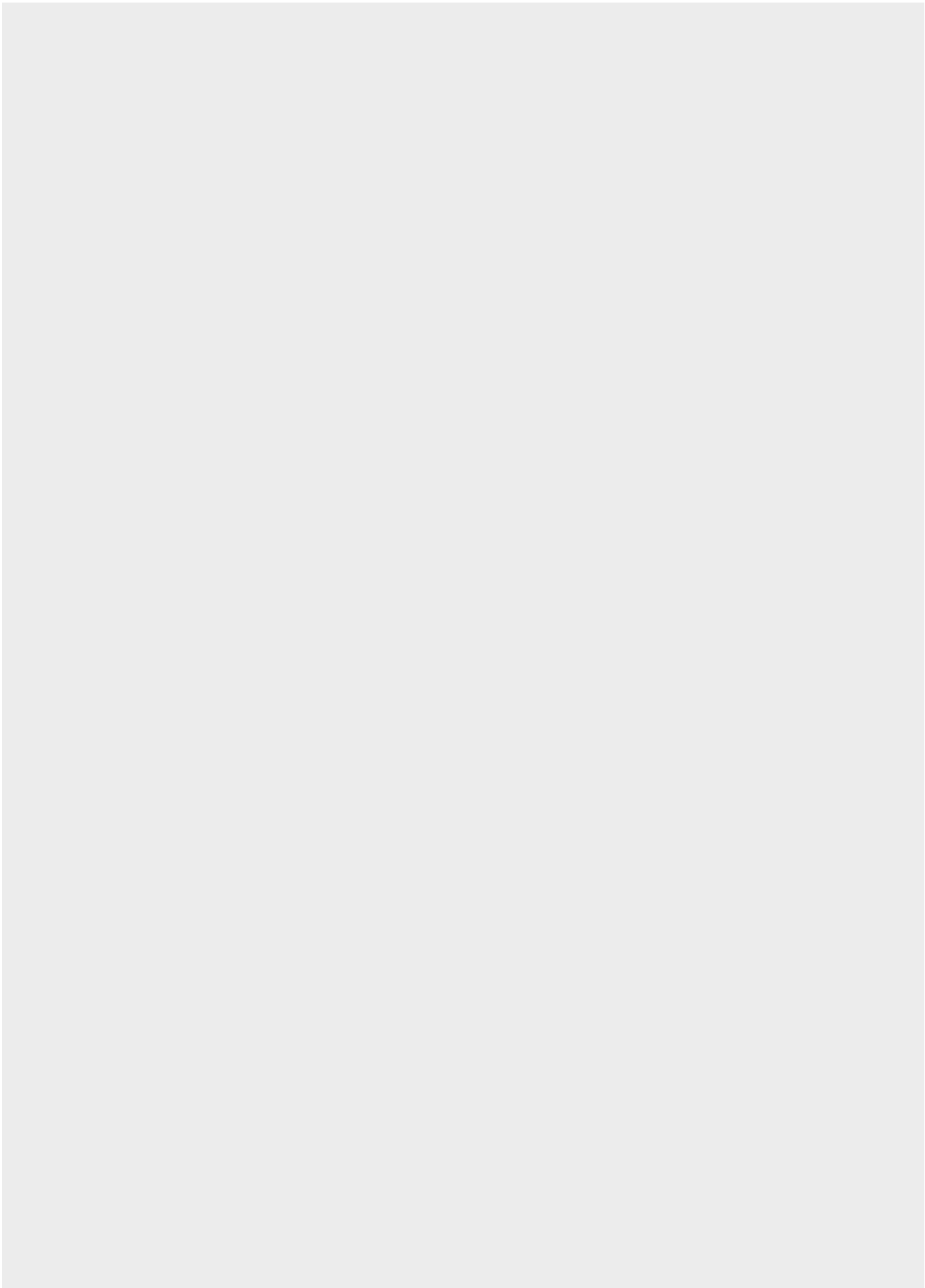

Der neue Polo

915.1192.48.01 · Printed in Germany

Änderungen vorbehalten

Ausgabe: 05. März 2009

Internet: www.volkswagen.de