

Technik und Preise  
Gültig für das Modelljahr 2010



Das Auto.

# Der Jetta



## Modelle

Modelle mit Ottomotor	Getriebe	Türen	Leistung kW (PS)	Preis in €
Jetta Trendline	5-Gang	4	75 (102)	20.425,-
	7-Gang Doppelkupplungsgetriebe DSG	4	75 (102)	22.575,-
	TSI 6-Gang	4	90 (122)	21.825,-
	TSI 7-Gang Doppelkupplungsgetriebe DSG	4	90 (122)	23.625,-

Modelle mit Dieselmotor	Getriebe	Türen	Leistung kW (PS)	Preis in €
Jetta Trendline	TDI 5-Gang	4	77 (105)	23.150,-
	TDI 7-Gang Doppelkupplungsgetriebe DSG	4	77 (105)	25.300,-
	TDI 6-Gang	4	103 (140)	25.250,-
	TDI 6-Gang Doppelkupplungsgetriebe DSG	4	103 (140)	27.050,-

## Ausstattungsübersicht

### Ausstattung des Jetta Trendline

<b>Exterieur und Räder</b>	- 4 Stahlräder 6 ½ J x 16 mit Radvollblenden, Reifen 205/55 R 16
	- Außenspiegelgehäuse und Türgriffe in Wagenfarbe
	- Blinkleuchten seitlich in die Außenspiegel integriert
	- Halogen-Hauptscheinwerfer und Blinkleuchten unter gemeinsamer Klarglasabdeckung
	- Karosserie verzinkt
	- Kühlergrillrahmen und Lamellen in Chrom
	- Rückleuchten in LED-Technik
	- Stoßfänger und Schutzleisten in Wagenfarbe
	- Wärmeschutzverglasung grün
<b>Interieur</b>	- 2 Becherhalter vorn und 1 hinten
	- Ablagefach mit Klappe am Dachhimmel
	- Ablagefächer in den Türen (vorn mit Halterung für 1-l-Flaschen)
	- Dekoreinlagen „Titan“ für Instrumententafel, Mittelkonsole und Türverkleidungen
	- Fahrersitz mit Höheneinstellung
	- Handschuhfach abschließbar und beleuchtet
	- Lenkrad (3 Speichen)
	- Raucherausführung, Aschenbecher vorn und hinten, Zigarettenanzünder vorn
	- Rücksitzbank ungeteilt, Lehne asymmetrisch geteilt umklappbar
- Sitzbezüge in Flachgewebe, Dessin „Roxy“	

Die angegebenen Preise inkl. 19 % MwSt. sind unverbindliche Preisempfehlungen der Volkswagen AG ab Werk ohne Überführungskosten.

Alle aufgeführten Motoren entsprechen der Emissionsklasse Euro 4 und erhalten die grüne Feinstaubplakette.

Alle aufgeführten Dieselmotoren sind mit einem Dieselpartikelfilter ausgestattet.

Informationen zu Kraftstoffverbräuchen und CO<sub>2</sub>-Emissionen finden Sie auf den Motorensseiten 15 - 17.

DSG®, TDI® und TSI® sind eingetragene Markenzeichen von Unternehmen der Volkswagen Gruppe in Deutschland sowie weiteren Ländern.

iPod ist ein eingetragenes Markenzeichen von Apple Computer International.

Alle Angaben entsprechen den zum Zeitpunkt der Drucklegung vorhandenen Kenntnissen und basieren auf den Merkmalen des deutschen Marktes.

## Ausstattungsübersicht

### Ausstattung des Jetta Trendline

<b>Sicherheit</b>	- 3 Dreipunkt-Automatiksicherheitsgurte hinten	
	- 3 Kopfstützen hinten, absenkbar	
	- Airbag für Fahrer und Beifahrer mit Beifahrerairbag-Deaktivierung	
	- Dreipunkt-Automatiksicherheitsgurte vorn mit Höheneinstellung und Gurtstraffer	
	- Elektronisches Stabilisierungsprogramm (ESP) mit Gegenlenkunterstützung inkl. Antiblockiersystem (ABS) mit Bremsassistent, Antriebsschlupfregelung (ASR), Elektronische Differenzialsperre (EDS), Motorschleppmomentregelung (MSR) und Gespannstabilisierung	
	- ISOFIX-Halteösen (Vorrichtung zur Befestigung von 2 Kindersitzen auf der Rücksitzbank)	
	- Kopfairbagsystem für Front- und Fondpassagiere inkl. Seitenairbags vorn	
	- Rückstrahler in allen Türen	
	- Scheibenbremsen vorn und hinten, vorn innenbelüftet	
	- Sicherheitsoptimierte Kopfstützen vorn	
	- Warnblinkautomatik bei Vollbremsung	
	- Verbandtasche und Warndreieck	
	- Wegfahrsperre elektronisch	
	<b>Funktion</b>	- 2 Leseleuchten vorn
		- Außenspiegel elektrisch einstell- und beheizbar, Fahrerseite asphärisch
- Außentemperaturanzeige		
- Berganfahrassistent (nur bei Doppelkupplungsgetriebenen DSG)		
- Doppelton-Signalhorn		
- Fensterheber vorn und hinten elektrisch		
- Fernentriegelung für Tankklappe		
- Gepäckraumbeleuchtung		
- Gepäckraumöffnung automatisch		
- Halterung für Verbandkasten und Warndreieck		
- Innenleuchten vorn und hinten mit Abschaltverzögerung und Kontaktschaltern an allen Türen		
- Instrumentenbeleuchtung weiß, regelbar; rotes Nachtdesign für Schalter		
- Klimaanlage „Climatic“		
- Kombi-Instrument mit elektronischem Tachometer, Kilometer- und Tageskilometerzähler, Drehzahlmesser		
- Kontrollleuchten und Service-Intervallanzeige		
- Lenksäule mit Höhen- und Längseinstellung		
- Make-up-Spiegel in den Sonnenblenden		
- Multifunktionsanzeige		
- Scheibenwischer vorn mit Intervallschaltung		
- Servolenkung elektromechanisch, geschwindigkeitsabhängig geregelt		
- Staub- und Pollenfilter mit Aktivkohleeinsatz		
- Tire Mobility Set: 12-Volt-Kompressor und Reifendichtmittel		
- Warnton für nicht ausgeschaltetes Licht		
- Warnton und -leuchte für nicht angelegte Gurte vorn		
- Zentralverriegelung mit Funkfernbedienung, 2 Funkklappschlüssel (Öffnen und Schließen der Fenster und der Gepäckraumklappe über Funkfernbedienung)		

## Modelle

Modelle mit Ottomotor		Getriebe	Türen	Leistung kW (PS)	Preis in €
Jetta Comfortline		5-Gang	4	75 (102)	21.525,-
		7-Gang Doppelkupplungsgetriebe DSG	4	75 (102)	23.675,-
	TSI	6-Gang	4	90 (122)	22.925,-
	TSI	7-Gang Doppelkupplungsgetriebe DSG	4	90 (122)	24.725,-
	TSI	6-Gang	4	118 (160)	24.475,-
	TSI	7-Gang Doppelkupplungsgetriebe DSG	4	118 (160)	26.275,-

Modelle mit Dieselmotor		Getriebe	Türen	Leistung kW (PS)	Preis in €
Jetta Comfortline	TDI	5-Gang	4	77 (105)	24.250,-
	TDI	7-Gang Doppelkupplungsgetriebe DSG	4	77 (105)	26.400,-
	TDI	6-Gang	4	103 (140)	26.350,-
	TDI	6-Gang Doppelkupplungsgetriebe DSG	4	103 (140)	28.150,-
	TDI	6-Gang	4	125 (170)	27.675,-
	TDI	6-Gang Doppelkupplungsgetriebe DSG	4	125 (170)	29.475,-

## Ausstattungsübersicht

### Ausstattung des Jetta Comfortline, zusätzlich bzw. abweichend zur Ausstattung des Trendline

<b>Exterieur</b>	<ul style="list-style-type: none"> <li>- Abgas-Doppelrohr links (nur bei 125 kW TDI)</li> <li>- Chromleisten an den Seitenfenstern</li> </ul>
<b>Interieur</b>	<ul style="list-style-type: none"> <li>- Ablagetaschen an den Rückseiten der Vordersitze</li> <li>- Beifahrersitz mit Höheneinstellung</li> <li>- Dekoreinlagen „Black Pyramide“ für Instrumententafel, Mittelkonsole und Türverkleidungen</li> <li>- Gepäckraumauskleidung mit Staufach rechts</li> <li>- Komfortsitze vorn</li> <li>- Lendenwirbelstützen vorn</li> <li>- Mittelarmlehne vorn mit Ablagebox, 2 Ausströmern und 2 Becherhaltern hinten</li> <li>- Rücksitzbank ungeteilt, Lehne asymmetrisch geteilt umklappbar, mit Mittelarmlehne und Durchlademöglichkeit</li> <li>- Schubladen unter den Vordersitzen</li> <li>- Sitzbezüge in Velours, Dessin „Scout“</li> <li>- Taschenhaken im Gepäckraum</li> <li>- Textilfußmatten vorn und hinten</li> </ul>
<b>Sicherheit</b>	<ul style="list-style-type: none"> <li>- Reifenkontrollanzeige</li> </ul>
<b>Funktion</b>	<ul style="list-style-type: none"> <li>- 2 Leseleuchten vorn mit Chromeinfassung und 2 hinten</li> <li>- 12-V-Steckdose im Gepäckraum</li> <li>- Außenspiegel mit Beifahrerspiegelabsenkung</li> <li>- Geschwindigkeitsregelanlage</li> <li>- Make-up-Spiegel beleuchtet in den Sonnenblenden</li> <li>- ParkPilot, akustische Warnsignale bei Hindernissen im Front- und Heckbereich</li> </ul>

Informationen zu Kraftstoffverbräuchen und CO<sub>2</sub>-Emissionen finden Sie auf den Motorensiten 15 - 17.

## Modelle

Modelle mit Ottomotor		Getriebe	Türen	Leistung kW (PS)	Preis in €
Jetta Highline	TSI	6-Gang	4	90 (122)	23.350,-
	TSI	7-Gang Doppelkupplungsgetriebe DSG	4	90 (122)	25.150,-
	TSI	6-Gang	4	118 (160)	24.900,-
	TSI	7-Gang Doppelkupplungsgetriebe DSG	4	118 (160)	26.700,-
	TSI	6-Gang	4	147 (200)	26.925,-
	TSI	6-Gang Doppelkupplungsgetriebe DSG	4	147 (200)	28.725,-

Modelle mit Dieselmotor		Getriebe	Türen	Leistung kW (PS)	Preis in €
Jetta Highline	TDI	5-Gang	4	77 (105)	24.675,-
	TDI	7-Gang Doppelkupplungsgetriebe DSG	4	77 (105)	26.825,-
	TDI	6-Gang	4	103 (140)	26.775,-
	TDI	6-Gang Doppelkupplungsgetriebe DSG	4	103 (140)	28.575,-
	TDI	6-Gang	4	125 (170)	28.100,-
	TDI	6-Gang Doppelkupplungsgetriebe DSG	4	125 (170)	29.900,-

## Ausstattungsübersicht

### Ausstattung des Jetta Highline, zusätzlich bzw. abweichend zur Ausstattung des Trendline

<b>Exterieur und Räder</b>	<ul style="list-style-type: none"> <li>- 4 Leichtmetallräder „Atlanta“ 6 ½ J x 16, Felgenhorn glanzgedreht, Reifen 205/55 R 16</li> <li>- Abgas-Doppelendrohr links (nur bei 125 kW TDI und 147 kW TSI)</li> <li>- Chromleisten an den Seitenfenstern</li> </ul>
<b>Interieur</b>	<ul style="list-style-type: none"> <li>- Ablagetaschen an den Rückseiten der Vordersitze</li> <li>- Beifahrersitz mit Höheneinstellung</li> <li>- Dekoreinlagen „Chrom matt“ für Instrumententafel, Mittelkonsole und Türverkleidungen</li> <li>- Gepäckraumauskleidung mit Staufach rechts</li> <li>- Handbremshebelgriff in Leder</li> <li>- Lederlenkrad (3 Speichen)</li> <li>- Lendenwirbelstützen vorn</li> <li>- Mittelarmlehne vorn mit Ablagebox, 2 Ausströmern und 2 Becherhaltern hinten</li> <li>- Rücksitzbank ungeteilt, Lehne asymmetrisch geteilt umklappbar, mit Mittelarmlehne und Durchlademöglichkeit</li> <li>- Schalthebelknauf in Leder</li> <li>- Schubladen unter den Vordersitzen</li> <li>- Sitzbezüge in Alcantara / Stoff „Dropmag“ (Sitzmittelbahn in Alcantara)</li> <li>- Sportsitze vorn</li> <li>- Taschenhaken im Gepäckraum</li> <li>- Textilfußmatten vorn und hinten</li> </ul>
<b>Sicherheit</b>	<ul style="list-style-type: none"> <li>- Nebelscheinwerfer</li> </ul>
<b>Funktion</b>	<ul style="list-style-type: none"> <li>- 2 Leseleuchten vorn mit Chromeinfassung und 2 hinten</li> <li>- 12-V-Steckdose im Gepäckraum</li> <li>- Make-up-Spiegel beleuchtet in den Sonnenblenden</li> <li>- Multifunktionsanzeige</li> <li>- Sportfahrwerk, Karosserie ca. 15 mm tiefer gelegt</li> </ul>

Informationen zu Kraftstoffverbräuchen und CO<sub>2</sub>-Emissionen finden Sie auf den Motorensseiten 15 - 17.

## Sonderausstattungen

		Preis in €	Trendline	Comfortline	Highline
<b>Airbags</b>	Seitenairbag und Gurtstraffer hinten für die äußeren Rücksitze zusätzlich zum bereits serienmäßigen Kopfairbagsystem für Front- und Fondpassagiere inkl. Seitenairbags und Gurtstraffer vorn	305,-	○	○	○
<b>Anhängevorrichtung</b>	abnehmbar	715,-	○	○	○
<b>Dachsystem</b>	Schiebe-/Ausstell-Glasdach elektrisch	870,-	○	○	○
<b>Design-Paket Volkswagen Individual</b>	- Stoßfänger vorn und hinten in sportlichem Design in Wagenfarbe lackiert (nur für 77 kW TDI, 103 kW TDI, 125 kW TDI und 147 kW TSI, nicht in Verbindung mit Anhängevorrichtung und nicht in den Farben Salsa Red, Schwarz Uni und Red Spice bestellbar)	700,-	○	○	○
<b>Diebstahlwarnanlage „Plus“</b>	- Diebstahlwarnanlage mit Wegfahrsperre elektronisch, Innenraumüberwachung, Back-up-Horn und Abschleppschutz (wahlweise mit Einzeltüröffnung bestellbar)	270,-	○	○	○
<b>Fahrerassistenzsystem</b>	<b>Berganfahrassistent</b> (Serie bei Doppelkupplungsgetriebe DSG)	107,-	○	○	○
<b>Fahrkomfortpaket</b>	- Anzeige im Display des Radiosystems oder Radio-Navigationssystems (Anzeige nur in Verbindung mit Radiosystemen „RCD 310“, „RCD 510“ oder Radio-Navigationssystem „RNS 510“) - Außenspiegel elektrisch einstellbar, mit Beifahrerspiegelabsenkung - Geschwindigkeitsregelanlage - ParkPilot, akustische Warnsignale bei Hindernissen im Front- und Heckbereich - Reifenkontrollanzeige	600,-	○	●	○

● = Serienmäßige Ausstattung    ○ = Sonderausstattung gegen Mehrpreis

## Sonderausstattungen

		Preis in €	Trendline	Comfortline	Highline
<b>Fahrzeugschriftzüge</b>	Entfall der Schriftzüge für die <b>Modell-</b> und <b>Motorbezeichnung</b> auf der Gepäckraumklappe	o. M.	○	○	○
	Entfall der Schriftzüge für die <b>Motorbezeichnung</b> auf der Gepäckraumklappe	o. M.	○	○	○
<b>Garagentoröffner<sup>1)</sup></b>	als fest integrierte, programmierbare Funkfernbedienung in der Fahrersonnenblende	210,-	○	○	○
<b>Gepäcknetz</b>	auch als Tasche nutzbar, inkl. <b>Verzurrösen im Gepäckraum</b>	53,-	○	○	○
<b>Klimaanlage</b>	<b>„Climatronic“ mit automatischer Umluftschtung mittels Luftgütesensor</b>	320,-	○	○	○
	- Handschuhfach mit Kühlmöglichkeit				
	- Klimaanlage mit vollautomatischer Regelung und 2-Zonen-Temperaturregelung, links und rechts getrennt regelbar				
	- Entfall des Ablagefaches in der Instrumententafel				
<b>Lackierung</b>	Metallic / Perleffekt	490,-	○	○	○
	Sonderfarbe Salsa Red	130,-	○	○	○
	Sonderfarbe Schwarz	225,-	○	○	○
<b>Lederausstattungen</b>	<b>Lederausstattung „Vienna“ mit Sportsitzen vorn</b>	2.330,-		○	
	- Lederlenkrad (3 Speichen)				
	- Lendenwirbelstützen vorn elektrisch einstellbar				
	- Schalthebelknauf und Handbremshebelgriff in Leder				
	- Sitzmittelbahnen und -wangen in Leder „Vienna“				
	- Vordersitze beheizbar				
	..., für Highline	1.880,-			○
	(nicht in Verbindung mit Beifahrersitz komplett umklappbar bestellbar)				
<b>Lederausstattung „Vienna“ mit Sportsitzen vorn inkl. Fahrersitz elektrisch einstellbar</b>	2.610,-		○		
Umfang wie Lederausstattung „Vienna“ mit Sportsitzen vorn, jedoch zusätzlich:					
- Fahrersitz mit elektrischer Einstellung für Längsposition, Sitzhöhe, Sitz- und Lehnenneigung					
- Schublade unter dem Beifahrersitz					
..., für Highline	2.160,-			○	
(nicht in Verbindung mit Beifahrersitz komplett umklappbar bestellbar)					

<sup>1)</sup> Eine aktuelle Liste aller mit dem Garagentoröffner kompatiblen Handsender, die zur Steuerung von Garagentor- und Außentorantrieben verwendet werden können, erhalten Sie bei Ihrem Volkswagen Partner.

○ = Sonderausstattung gegen Mehrpreis o. M. = ohne Mehrpreis

## Sonderausstattungen

		Preis in €	Trendline	Comfortline	Highline
<b>Lenkräder</b>	<b>Multifunktions-Lederlenkrad</b> (3 Speichen) mit Bedienungsmöglichkeit für Multifunktionsanzeige, Radio und Telefon - Schalthebelknauf und Handbremshebelgriff in Leder	340,-		○	
	..., für Highline	260,-			○
	(nur in Verbindung mit Radiosystemen oder Radio-Navigationsystemen, Multifunktionsanzeige „Plus“, nicht in Verbindung mit Doppelkupplungsgetriebe DSG bestellbar)				
	<b>Multifunktions-Lederlenkrad</b> (3 Speichen) mit Bedienungsmöglichkeit für <b>Schaltung</b> , Multifunktionsanzeige, Radio und Telefon - Schalthebelknauf und Handbremshebelgriff in Leder	445,-		○	
	..., für Highline	365,-			○
	(nur für Modelle mit Doppelkupplungsgetriebe DSG und nur in Verbindung mit Radiosystemen [Ausnahme: „RCD 210“] oder Radio-Navigationsystemen und Multifunktionsanzeige „Plus“ bestellbar)				
<b>Licht und Sicht</b>	<b>Licht-und-Sicht-Paket</b> - 2 Leuchten im Fußraum vorn - Fahrlichtschaltung automatisch mit „Coming home“-Funktion und „Leaving home“-Funktion - Innenspiegel automatisch abblendend - Regensensor	170,-	○	○	○
	..., inkl. Dauerfahrlicht	220,-	○	○	○
	<b>Spiegelpaket</b> Umfang wie im Licht-und-Sicht-Paket, jedoch zusätzlich mit - Außenspiegel elektrisch einstell- und anklappbar sowie Beifahrerspiegelabsenkung - Umfeldbeleuchtung	335,-	○	○	○
	..., inkl. Dauerfahrlicht	385,-	○	○	○
	<b>Mittelarmlehne</b> vorn mit Ablagebox, 2 Luftausströmern und 2 Becherhaltern hinten	135,-	○	●	●
	<b>Multifunktionsanzeigen</b> <b>Multifunktionsanzeige</b> (nicht in Verbindung mit Radio-Navigationssystem „RNS 510“, Multifunktionslenkrädern oder Standheizung und -lüftung bestellbar)	160,-	○	●	●
<b>Multifunktionsanzeige „Plus“</b> mit erweiterten Anzeigemöglichkeiten: Zusätzlich zu den Funktionen der Multifunktionsanzeige lassen sich u. a. Einstellungen für die Standheizung, Winterreifen, Licht & Sicht sowie Uhrzeit, Sprache und Einheiten vornehmen.	215,-	○			
..., für Comfortline und Highline	55,-		○	○	

● = Serienmäßige Ausstattung    ○ = Sonderausstattung gegen Mehrpreis

## Sonderausstattungen

		Preis in €	Trendline	Comfortline	Highline
<b>Multimediasysteme</b>	<b>Multimediabuchse MEDIA-IN</b> in der Mittelarmlehne vorn	170,-	○	○	○
	- zur Anbindung von externen Datenträgern <sup>1)</sup> wie USB-Massenspeichern, MP3-Playern mit USB-Zertifizierung und iPod <sup>2)</sup>				
	- Bedienung und Anzeige über das jeweilige Radiosystem oder Radio-Navigationssystem				
	- unterstützte Audio-Formate: MP3, WMA, Ogg Vorbis und ACC				
	(nur in Verbindung mit Radiosystemen „RCD 310“, „RCD 510“ oder Radio-Navigationssystem „RNS 510“ bestellbar; für Trendline nur in Verbindung mit 230-V-Steckdose, nicht in Verbindung mit CD-Wechsler bestellbar)				
<b>Radio- und Navigationssysteme</b>	<b>„RCD 210“, 2 x 20 Watt, 4 Lautsprecher</b>	475,-	○	○	○
	- CD-Player				
	- Lautsprecher vorn				
	- MP3-Wiedergabefunktion mit Titelanzeige				
	(nicht in Verbindung mit CD-Wechsler, Multimediabuchse MEDIA-IN und Telefonvorbereitung Premium bestellbar)				
	<b>„RCD 310“, 4 x 20 Watt, 8 Lautsprecher</b>	640,-	○	○	○
	- CD-Player				
	- Doppel-Tuner mit Phasen-Diversity für bestmöglichen Radioempfang				
	- Lautsprecher vorn und hinten				
	- MP3-Wiedergabefunktion mit Titelanzeige				
	- Multimediabuchse AUX-IN in der Mittelkonsole				
	(nicht in Verbindung mit CD-Wechsler und Navigationsfunktion „RNS 310“ bestellbar)				
	..., für Navigationsfunktion RNS 310	640,-	○	○	○
	(nicht in Verbindung mit CD-Wechsler nur in Verbindung mit Navigationsfunktion „RNS 310“ bestellbar)				
	<b>Navigationsfunktion RNS 310 (für RCD 310)<sup>3)</sup></b>	500,-	○	○	○
- CD für Deutschland <sup>4)</sup>					
- CD-Laufwerk auch zur Wiedergabe von Audio-CDs					
- Fahrempfehlung akustisch (Sprachausgabe)					
- Fahrempfehlung optisch im Display des Navigationssystems					
- Korridorfunktion, Wiedergabe von Audio-CDs auch bei aktiver Zielführung					
- mehrfarbiges TFT-Display mit Kartendarstellung im mittleren Instrumententafelbereich <sup>5)</sup>					
- SD Kartenschacht (zur Wiedergabe von Audio-Dateien)					
- Touchscreen-Bedienung					
- Zielführung dynamisch über TCM					
(nur in Verbindung mit „RCD 310“ für Navigationsfunktion; nicht mit digitalem Radioempfang oder CD-Wechsler bestellbar)					

<sup>1)</sup> Bitte prüfen Sie unbedingt, ob die externe Audioquelle mit der Multimediabuchse MEDIA-IN kompatibel ist.

<sup>2)</sup> Das Adapterkabel ist nicht im Preis inbegriffen und muss separat über die Volkswagen Zubehör GmbH bestellt werden.  
Weitere Informationen finden Sie auf [www.volkswagen-zubehoer.de](http://www.volkswagen-zubehoer.de).

<sup>3)</sup> Bei Bestellung der Navigationsfunktion „RNS 310“ (für „RCD 310“) erhalten Sie ein vom Radiosystem „RCD 310“ optisch abweichendes Radio-Navigationssystem.

<sup>4)</sup> Anstelle der deutschen CD-ROM sind europäische CDs ohne Mehrpreis lieferbar.

<sup>5)</sup> anstelle des zweifarbiges Displays des Radiosystems „RCD 310“

○ = Sonderausstattung gegen Mehrpreis

## Sonderausstattungen

		Preis in €	Trendline	Comfortline	Highline
<b>Radio- und Navigationssysteme</b> (Fortsetzung)	<b>„RCD 510“, 4 x 20 Watt, 10 Lautsprecher</b>	950,-	○	○	○
	- automatische Aufzeichnung von bis zu neun Verkehrsdurchsagen mit einer Gesamtlänge von bis zu vier Minuten (TIM: Traffic Information Memory) <sup>1)</sup>				
	- CD-Wechsler für 6 CDs integriert				
	- Doppeltuner mit Phasen-Diversity für bestmöglichen Radioempfang				
	- Lautsprecher vorn und hinten				
	- MP3-Wiedergabefunktion mit Titelanzeige				
	- Multimediabuchse AUX-IN in der Mittelkonsole (nicht in Verbindung mit CD-Wechsler bestellbar)				
	<b>„RCD 510“, 4 x 20 Watt, Volkswagen Sound</b> Umfang wie „RCD 510“, jedoch mit	1.270,-	○	○	○
	- Volkswagen Soundsystem, digitaler 8-Kanal-Verstärker, 10 Lautsprecher, 300 Watt Gesamtleistung				
	- Lautsprecher speziell auf die Leistung abgestimmt				
	<b>„RNS 510“, 4 x 20 Watt, 10 Lautsprecher</b>	2.625,-	○	○	○
	- DVD für Westeuropa <sup>2)</sup>				
	- DVD -Laufwerk zur Wiedergabe von Audio-CDs (auch im MP3- und WMA-Format) und Audio-/Video-DVDs (Bild nur bei stehendem Fahrzeug)				
	- Fahrempfehlung akustisch (Sprachausgabe)				
	- Fahrempfehlung optisch im Display der Multifunktionsanzeige „Plus“ im direkten Blickfeld des Fahrers				
	- integrierte 30 GB Festplatte zum Speichern des Navigationsdatenträgers sowie für CDs und DVDs im MP3- und WMA-Format				
	- Karte wahlweise in 2D- oder 3D-Darstellung (Vogelperspektive)				
	- mehrfarbiges TFT-Display mit Kartendarstellung im mittleren Instrumententafelbereich (16:9-Format)				
	- MP3-Wiedergabe mit Titelanzeige				
	- Multimediabuchse AUX-IN				
- SD-Kartenschacht (zur Wiedergabe von Audiodateien)					
- Teilung der Bildschirmanzeige in Karte und Zusatzinformationen möglich					
- Touchscreen-Bedienung					
- Wiedergabe von Audio-CDs auch bei aktivierter Zielführung					
- Zielführung dynamisch über separaten RDS TMC-Tuner (nicht in Verbindung mit Multifunktionsanzeige „Plus“ oder Multimediabuchse AUX-IN bestellbar)					
<b>CD-Wechsler für 6 CDs anstelle der Ablagebox in der Mittelarmlehne vorn</b>	360,-		○	○	
<b>..., für Trendline inkl. Mittelarmlehne vorn</b>	495,-	○			
(nur in Verbindung mit Radio-Navigationssystemen bestellbar)					
<b>Digitaler Radioempfang DAB</b>	210,-	○	○	○	
- Empfang von digital ausgestrahlten Radiosendern und Verkehrsinformationen zusätzlich zum analogen Senderangebot					
- Empfang ist abhängig von der lokalen Verfügbarkeit von digitalen Netzen (nur in Verbindung mit Radiosystem „RCD 310“ oder „RCD 510“ und nicht in Verbindung mit CD-Wechsler bestellbar)					

<sup>1)</sup> nicht in Verbindung mit digitalem Radioempfang DAB

<sup>2)</sup> Anstelle der DVD-ROM für Westeuropa ist ohne Mehrpreis auch die DVD-ROM für Osteuropa bestellbar.

○ = Sonderausstattung gegen Mehrpreis

## Sonderausstattungen

		Preis in €	Trendline	Comfortline	Highline
<b>Räder/Reifen - 16 Zoll</b>	„Toronto“	435,-	○	○	
	- 4 Leichtmetallräder 6 ½ J x 16				
	- Radsicherungen				
	- Reifen 205/55 R 16				
<b>Räder/Reifen - 17 Zoll</b>	„Avignon“ Volkswagen Individual	1.265,-	○	○	
	- 4 Leichtmetallräder 7 J x 17, wahlweise in Sterling-Silber lackiert oder in Titansilber lackiert				
	- Radsicherungen				
	- Reifen 225/45 R 17				
	- Sportfahrwerk				
	..., für Highline	610,-			○
	„ClassiXs“	1.090,-	○	○	
	- 4 Leichtmetallräder 7 J x 17				
	- Radsicherungen				
	- Reifen 225/45 R 17				
	- Sportfahrwerk				
	..., für Highline	435,-			○
	„Grand Prix“	1.520,-	○	○	
	- 4 Leichtmetallräder 7 J x 17, mehrteilig mit Titan-Verschraubungen, Felgenhorn glanzgedreht				
	- Radsicherungen				
	- Reifen 225/45 R 17				
	- Sportfahrwerk				
	..., für Highline	865,-			○
	„Indianapolis“	1.245,-	○	○	
	- 4 Leichtmetallräder 7 J x 17, Oberfläche glanzgedreht				
	- Radsicherungen				
	- Reifen 225/45 R 17				
	- Sportfahrwerk				
	..., für Highline	590,-			○
	„Porto“	1.090,-	○	○	
	- 4 Leichtmetallräder 7 J x 17				
	- Radsicherungen				
- Reifen 225/45 R 17					
- Sportfahrwerk					
..., für Highline	435,-			○	
„Siena“ Volkswagen Individual	1.265,-	○	○		
- 4 Leichtmetallräder 7 J x 17, wahlweise in Sterling-Silber lackiert oder in Titansilber lackiert					
- Radsicherungen					
- Reifen 225/45 R 17					
- Sportfahrwerk					
..., für Highline	610,-			○	
(Alle 17-Zoll-Leichtmetallräder sind nicht in Verbindung mit Ganzjahresreifen bestellbar.)					

○ = Sonderausstattung gegen Mehrpreis

## Sonderausstattungen

		Preis in €	Trendline	Comfortline	Highline
<b>Räder/Reifen - 18 Zoll</b>	<b>„Bilbao“ Volkswagen Individual</b>	1.800,-	○	○	
	- 4 Leichtmetallräder 7 ½ J x 18, anthrazit, Oberfläche glanzgedreht				
	- Radsicherungen				
	- Reifen 225/40 R 18				
	- Sportfahrwerk				
	..., für Highline	1.145,-			○
<b>Räder/Reifen - 18 Zoll</b>	<b>„Charleston“ Volkswagen Individual</b>	1.800,-	○	○	
	- 4 Leichtmetallräder 7 ½ J x 18, anthrazit, Oberfläche glanzgedreht				
	- Radsicherungen				
	- Reifen 225/40 R 18				
	- Sportfahrwerk				
	..., für Highline	1.145,-			○
(Alle 18-Zoll-Leichtmetallräder sind nicht in Verbindung mit Ganzjahresreifen bestellbar.)					
<b>Räder/Reifen - Ganzjahresreifen</b>	<b>4 Ganzjahresreifen 205/55 R 16</b> (nicht in Verbindung mit 17-Zoll-, 18-Zoll-Leichtmetallrädern und 147 kW TSI bestellbar)	170,-	○	○	○
<b>Räder/Reifen - Reserveräder</b>	<b>Reserverad in Fahrbereifung, Stahl 16-Zoll</b> inkl. Radschlüssel und Wagenheber (anstelle Tire Mobility Set; nur in Verbindung mit 16-Zoll-Stahlrädern oder 16-Zoll-Leichtmetallrädern bestellbar)	59,-	○	○	○
	<b>Reserverad in Fahrbereifung, Stahl 16-Zoll</b> inkl. Radschlüssel und Wagenheber <sup>1)</sup> (anstelle Tire Mobility Set; nur in Verbindung mit 17-Zoll- und 18-Zoll-Leichtmetallrädern bestellbar)	59,-	○	○	○
	<b>Reserverad in Fahrbereifung, Leichtmetall 16-Zoll</b> inkl. Radschlüssel und Wagenheber (nur in Verbindung mit 16-Zoll-Leichtmetallrädern bestellbar)	220,-	○	○	○
<b>Räder/Reifen - Winterräder (zusätzlich)</b>	<b>4 Stahlräder 6 J x 16</b> inkl. Radschlüssel und Wagenheber	510,-	○	○	○
	- Winterreifen 205/55 R 16				
	- Radabdeckungen				
<b>Scheiben</b>	<b>Seitenscheiben hinten und Heckscheibe abgedunkelt, zu 65 % lichtabsorbierend</b>	205,-	○	○	○
<b>Scheinwerfer</b>	<b>Dauerfahrlicht</b>	50,-	○	○	○
	<b>Nebelscheinwerfer</b>	160,-	○	○	●
	<b>Xenon-Scheinwerfer</b>	1.100,-	○	○	○
	- Bi-Xenon-Scheinwerfer für Ablend- und Fernlicht				
	- Leuchtweitenregulierung dynamisch				
- Scheinwerfer-Reinigungsanlage					
- Warnleuchte für Waschwasserstand					

<sup>1)</sup> Aufgrund unterschiedlicher Größen der Serien- und Reserveradbereifung ist das 16-Zoll-Reserverad nur mit eingeschränkter Höchstgeschwindigkeit nutzbar. Bitte entnehmen Sie den aktuellen Wert dem Reserverad-Aufkleber.

● = Serienmäßige Ausstattung    ○ = Sonderausstattung gegen Mehrpreis

## Sonderausstattungen

		Preis in €	Trendline	Comfortline	Highline
<b>Sitze</b>	<b>Beifahrersitzlehne komplett umklappbar</b> verbesserte Durchlademöglichkeit, umklappbare Lehne als Tisch nutzbar	165,-		○	
	<b>Vario-Paket</b>	350,-	○		
	- Beifahrersitz mit Höheneinstellung				
	- Beifahrersitzlehne komplett umklappbar, verbesserte Durchlademöglichkeit, umklappbare Lehne als Tisch nutzbar - Durchlademöglichkeit in der Rücksitzbank inkl. Mittelarmlehne hinten				
<b>Ski- und Snowboardtasche</b>	inkl. Durchlademöglichkeit in der Rücksitzbank und Mittelarmlehne hinten (für Trendline nur in Verbindung mit Vario-Paket bestellbar)	107,-	○	○	○
<b>Sonnenschutzrollo</b>	<b>für die Heckscheibe</b>	128,-	○	○	○
<b>Standheizung und -lüftung</b>	- Standheizung und -lüftung mit Funkfernbedienung und Vorwähluhr - Vordersitze beheizbar (nicht für 75 kW Doppelkupplungsgetriebe DSG bestellbar)				
	..., für Trendline	1.230,-	○		
	..., in Verbindung mit Winterpaket	1.100,-	○		
	..., für Comfortline und Highline	1.230,-		○	○
	..., in Verbindung mit Lederausstattung	1.100,-		○	○
	..., in Verbindung mit Winterpaket	1.100,-		○	○
<b>Steckdose</b>	<b>230-V-Steckdose an der Mittelkonsole hinten</b>	115,-		○	○
	..., inkl. 12-V-Steckdose und Mittelarmlehne vorn	250,-	○		
	..., in Verbindung mit CD-Wechsler	115,-	○		
<b>Telefon</b>	<b>Mobiltelefonvorbereitung</b> auf der Instrumententafel für Mobiltelefone mit Bluetooth-Schnittstelle (kompatibel mit hands free profile ab Version 1.0)	415,-	○	○	○
	- drahtlose Kommunikationsschnittstelle BLUETOOTH AUDIO (ausschließlich kompatibel mit advanced audio distribution profile A2DP; nicht in Verbindung mit Radiosystem „RCD 210“)				
	- Freisprecheinrichtung mit Anbindung an ein Mikrofon sowie an die Fahrzeuglautsprecher				
	- GSM 900/1800 MHz				
	- Halterung für Mobiltelefonschale <sup>1)</sup>				
	- Lautstärkeregelung von Telefonaten über Radiosystem oder Radio-Navigationssystem				
	- Radiostummschaltung bei Telefonaten				
	- Verkabelung inkl. Stromversorgung				
	(nur in Verbindung mit Radiosystemen oder Radio-Navigationssystemen bestellbar)				

<sup>1)</sup> Die Mobiltelefonschale ist nicht im Preis inbegriffen, sondern muss separat über die Firma Volkswagen Zubehör GmbH bestellt werden. Bitte prüfen Sie unbedingt, ob die Mobiltelefonschale für das jeweilige Mobiltelefon geeignet ist! Informationen zur Kompatibilität und zu verfügbaren Mobiltelefonschalen finden Sie auf [www.volkswagen-zubehoer.de](http://www.volkswagen-zubehoer.de).  
○ = Sonderausstattung gegen Mehrpreis

## Sonderausstattungen

		Preis in €	Trendline	Comfortline	Highline
<b>Telefon</b> (Fortsetzung)	<b>Mobiltelefonvorbereitung Premium<sup>1)</sup></b> für Mobiltelefone mit Bluetooth-Schnittstelle remote SIM Access Profile (rSAP)	450,-		<input type="radio"/>	<input type="radio"/>
	- Anzeige in der Multifunktionsanzeige „Plus“ von z.B. Telefonbuch und eingehenden SMS				
	- Freisprecheinrichtung mit Anbindung an ein Mikrofon sowie an die Fahrzeuglautsprecher				
	- GSM 900/1800 MHz				
	- Komfortbedienung über das Multifunktionslenkrad				
	- Lautstärkeregelung von Telefonaten über Radiosystem oder Radio-Navigationssystem				
	- Radiostummschaltung bei Telefonaten				
	- Sprachbedienung, benutzerunabhängig, für z.B. Eingabe von Rufnummern (nur in Verbindung mit Radiosystemen [Ausnahmen: „RCD 210“] oder Radio-Navigationssystemen und Multifunktionslenkrad bestellbar)				
	<b>Nokia 3109 Classic</b> inklusive Mobiltelefonschale mit Ladefunktion	285,-	<input type="radio"/>	<input type="radio"/>	<input type="radio"/>
	- Bluetooth-Schnittstelle mit remote SIM Access Profile (rSAP)				
	- hands free profile				
	- 220-Volt-Netzsteckerladegerät, zusätzlich (nur in Verbindung mit Mobiltelefonvorbereitung bestellbar)				
<b>Nokia 3109 Classic</b> inklusive 12-Volt-Ladekabel	210,-		<input type="radio"/>	<input type="radio"/>	
- Bluetooth-Schnittstelle mit remote SIM Access Profile (rSAP)					
- hands free profile					
- 220-Volt-Netzsteckerladegerät, zusätzlich (nur in Verbindung mit Mobiltelefonvorbereitung Premium bestellbar)					
<b>Winterpaket</b>	- Scheibenwaschdüsen automatisch beheizt	405,-	<input type="radio"/>	<input type="radio"/>	<input type="radio"/>
	- Scheinwerfer-Reinigungsanlage				
	- Vordersitze beheizbar				
	- Warnleuchte für Waschwasserstand				
	..., in Verbindung mit Lederausstattung <b>oder</b> Xenon-Scheinwerfern	275,-	<input type="radio"/>	<input type="radio"/>	<input type="radio"/>
..., in Verbindung mit Lederausstattung <b>und</b> Xenon-Scheinwerfern	53,-		<input type="radio"/>	<input type="radio"/>	

<sup>1)</sup> Bitte prüfen Sie unbedingt, ob das jeweilige Mobiltelefon über eine Bluetooth-Schnittstelle mit remote SIM Access Profile (rSAP) verfügt und für die Mobiltelefonvorbereitung „Premium“ geeignet ist! Weitere Informationen finden Sie auf [www.volkswagen-zubehoer.de](http://www.volkswagen-zubehoer.de).

○ = Sonderausstattung gegen Mehrpreis

## Motoren

		<b>75 kW (102 PS)</b>	<b>90 kW (122 PS) TSI</b>
<b>Motor, Getriebe</b>	Motor-Bauart/Ventile pro Zylinder	4-Zylinder-Ottomotor/2	4-Zylinder-Ottomotor/4
	Einspritzung/ Aufladung	Multi Point Injection/ -	Direkteinspritzung/ Turbocharger
	Hubraum, Liter/cm <sup>3</sup>	1,6/1595	1,4/1390
	max. Leistung, kW (PS) bei 1/min	75 (102)/5600	90 (122)/5000
	max. Drehmoment, Nm bei 1/min	148/3800	200/1500-4000
	Emissionsklasse	Euro 4 <sup>7)</sup>	Euro 4 <sup>7)</sup>
	Getriebevariante	5-Gang-Schaltgetriebe, 7-Gang-Doppelkupplungs- getriebe DSG	6-Gang-Schaltgetriebe, 7-Gang-Doppelkupplungs- getriebe DSG
<b>Gewichte, kg</b>	Leergewicht <sup>1)</sup>	1343 (1378) <sup>10)</sup>	1383 (1404) <sup>10)</sup>
	zul. Gesamtgewicht	1870 (1900) <sup>10)</sup>	1910 (1930) <sup>10)</sup>
	Zuladung <sup>9)</sup>	602 (597) <sup>10)</sup>	602 (601) <sup>10)</sup>
	zul. Achslast vorn/hinten	960/960 (990/960) <sup>10)</sup>	1000/960 (1020/960) <sup>10)</sup>
	zul. Anhängelasten <sup>2)</sup> : gebremst bei 12%/8% Steigung	1200/1500	1300/1600
	ungebremst	670 (680) <sup>10)</sup>	680 (690) <sup>10)</sup>
	zul. Stützlast/zul. Dachlast	75/75	75/75
<b>Höchstgeschwindigkeit, km/h</b>	mit Schaltgetriebe	186	199
	mit Automatikgetriebe/DSG	186	199
<b>Beschleunigung von 0-80/0-100/ 80-120 km/h, s<sup>11)</sup></b>	mit Schaltgetriebe	7,9/12,2/16,0	6,7/9,8/16,0
	mit Automatikgetriebe/DSG	7,9/12,2	6,7/9,8
<b>Kraftstoffverbrauch, l/100 km<sup>3)</sup></b>	Kraftstoff	Superbenzin oder Normal- benzin bleifrei, mind. 91 ROZ <sup>4)</sup>	Superbenzin bleifrei, mind. 95 ROZ
	mit Schaltgetriebe: innerorts/außerorts/kombiniert	9,9/6,0/7,4	8,3/5,2/6,3
	mit Automatikgetriebe/DSG: innerorts/außerorts/kombiniert	8,9/5,6/6,8	8,1/5,2/6,3
<b>CO<sub>2</sub>-Emission kombiniert, g/km<sup>3)</sup></b>	mit Schaltgetriebe	176	149
	mit Automatikgetriebe/DSG	159	148
<b>Ausstattungsversionen</b>	erhältlich als	Trendline, Comfortline	Trendline, Comfortline, Highline

Hinweise zu den Bemerkungen 1) - 11) finden Sie auf Seite 18.

## Motoren

		<b>118 kW (160 PS) TSI</b>	<b>147 kW (200 PS) TSI</b>
<b>Motor, Getriebe</b>	Motor-Bauart/Ventile pro Zylinder	4-Zylinder-Ottomotor/4	4-Zylinder-Ottomotor/4
	Einspritzung/ Aufladung	Direkteinspritzung/ Twincharger	Direkteinspritzung/ Turbocharger
	Hubraum, Liter/cm <sup>3</sup>	1,4/1390	2,0/1984
	max. Leistung, kW (PS) bei 1/min	118 (160)/5800	147 (200)/5100-6000
	max. Drehmoment, Nm bei 1/min	240/1500-4500	280/1700-5000
	Emissionsklasse	Euro 4 <sup>7)</sup>	Euro 4 <sup>7)</sup>
	Getriebevariante	6-Gang-Schaltgetriebe, 7-Gang-Doppelkupplungs- getriebe DSG	6-Gang-Schaltgetriebe, 6-Gang-Doppelkupplungs- getriebe DSG
<b>Gewichte, kg</b>	Leergewicht <sup>1)</sup>	1434 (1452) <sup>10)</sup>	1448 (1466) <sup>10)</sup>
	zul. Gesamtgewicht	1930 (1950) <sup>10)</sup>	1950 (1960) <sup>10)</sup>
	Zuladung <sup>9)</sup>	571 (573) <sup>10)</sup>	577 (569) <sup>10)</sup>
	zul. Achslast vorn/hinten	1020/960 (1040/960) <sup>10)</sup>	1040/960 (1050/960) <sup>10)</sup>
	zul. Anhängelasten <sup>2)</sup> : gebremst bei 12%/8% Steigung	1400/1700	1400/1700
	ungebremst	710 (720) <sup>10)</sup>	720
	zul. Stützlast/ zul. Dachlast	75/75	75/75
<b>Höchstgeschwindigkeit, km/h</b>	mit Schaltgetriebe	220	235
	mit Automatikgetriebe/DSG	220	233
<b>Beschleunigung von 0-80/0-100/ 80-120 km/h, s<sup>11)</sup></b>	mit Schaltgetriebe	6,0/8,5/13,0	5,4/7,5/10,0
	mit Automatikgetriebe/DSG	6,0/8,5	5,2/7,2
<b>Kraftstoffverbrauch, l/100 km<sup>3)</sup></b>	Kraftstoff	Superbenzin bleifrei, mind. 95 ROZ	Superbenzin bleifrei, mind. 95 ROZ oder Super plus bleifrei <sup>5)</sup>
	mit Schaltgetriebe: innerorts/außerorts/kombiniert	8,6/5,5/6,6	10,7/6,0/7,7
	mit Automatikgetriebe/DSG: innerorts/außerorts/kombiniert	8,0/5,4/6,4	10,6/6,1/7,6
<b>CO<sub>2</sub>-Emission kombiniert, g/km<sup>3)</sup></b>	mit Schaltgetriebe	154	181
	mit Automatikgetriebe/DSG	148	180
<b>Ausstattungsversionen</b>	erhältlich als	Comfortline, Highline	Highline

Hinweise zu den Bemerkungen 1) - 11) finden Sie auf Seite 18.

**77 kW (105 PS) TDI  
mit Dieselpartikelfilter<sup>8)</sup>**

4-Zylinder-Dieselmotor/4
Common Rail/ Abgasturbolader
1,6/1598
77 (105)/4400
250/1500-2500
Euro 4 <sup>7)</sup>
5-Gang-Schaltgetriebe, 7-Gang-Doppelkupplungsgetriebe DSG

**103 kW (140 PS) TDI  
mit Dieselpartikelfilter<sup>8)</sup>**

4-Zylinder-Dieselmotor/4
Common Rail/ Abgasturbolader
2,0/1968
103 (140)/4200
320/1750-2500
Euro 4 <sup>7)</sup>
6-Gang-Schaltgetriebe, 6-Gang-Doppelkupplungsgetriebe DSG

**125 kW (170 PS) TDI  
mit Dieselpartikelfilter<sup>8)</sup>**

4-Zylinder-Dieselmotor/4
Common Rail/ Abgasturbolader
2,0/1968
125 (170)/4200
350/1750-2500
Euro 4 <sup>7)</sup>
6-Gang-Schaltgetriebe, 6-Gang-Doppelkupplungsgetriebe DSG

1432 (1461)<sup>10)</sup>

1940 (1970)<sup>10)</sup>

583 (584)<sup>10)</sup>

1030/960 (1060/960)<sup>10)</sup>

1400/1700

710 (730)<sup>10)</sup>

75/75

1486 (1503)<sup>10)</sup>

2000 (2020)<sup>10)</sup>

589 (592)<sup>10)</sup>

1080/970 (1100/970)<sup>10)</sup>

1500/1700

730 (740)<sup>10)</sup>

75/75

1493 (1515)<sup>10)</sup>

2010 (2030)<sup>10)</sup>

592 (590)<sup>10)</sup>

1090/970 (1110/970)<sup>10)</sup>

1500/1700

730 (740)<sup>10)</sup>

75/75

187

187

207

205

222

220

7,9/12,0/16,0

7,9/12,0

6,7/9,7/11,5

6,7/9,7

6,0/8,5/11,0

6,0/8,5

Diesel, mind. CZ 51 nach  
DIN EN 590<sup>6)</sup>

5,8/4,1/4,7

5,7/4,3/4,8

122

125

Diesel, mind. CZ 51 nach  
DIN EN 590<sup>6)</sup>

7,1/4,5/5,5

7,6/4,8/5,8

143

154

Diesel, mind. CZ 51 nach  
DIN EN 590<sup>6)</sup>

7,1/4,5/5,4

7,3/4,8/5,7

143

154

Trendline, Comfortline, Highline

Trendline, Comfortline, Highline

Comfortline, Highline

## Hinweise

- <sup>1)</sup> Fahrzeugleergewicht mit Fahrer 68 kg, 7 kg Gepäck und Kraftstoffbehälter zu 90% gefüllt, ermittelt nach der RL 92/21/EWG in der gegenwärtig geltenden Fassung.  
Je nach Ausstattung ergibt sich ein individuelles Leergewicht des Fahrzeuges, wodurch die mögliche Zuladung entsprechend verringert wird. Gewählte Mehrausstattungen erhöhen das Leergewicht des Fahrzeuges.
- <sup>2)</sup> Mit zunehmender Höhe verringert sich zwangsläufig die Motorleistung. Ab 1000 m über Meereshöhe und je weitere 1000 m sind daher jeweils 10 % vom Gespanngewicht (zul. Anhängelasten + zul. Gesamtgewicht des Zugfahrzeuges) abzuziehen.
- <sup>3)</sup> Die Kraftstoffverbrauchs- und Emissionswerte sind nach der derzeit gültigen Fassung der EU-Richtlinie 80/1268/EWG ermittelt. Hinweis nach Richtlinie 1999/94/EG in der gegenwärtig geltenden Fassung: Die Angaben beziehen sich nicht auf ein einzelnes Fahrzeug und sind nicht Bestandteil des Angebotes, sondern dienen allein Vergleichszwecken zwischen den verschiedenen Fahrzeugtypen. Kraftstoffverbrauch und CO<sub>2</sub>-Emissionen eines Fahrzeugs hängen nicht nur von der effizienten Ausnutzung des Kraftstoffs durch das Fahrzeug ab, sondern werden auch vom Fahrverhalten und anderen nichttechnischen Faktoren beeinflusst. CO<sub>2</sub> ist das für die Erderwärmung hauptsächlich verantwortliche Treibhausgas. Ein Leitfaden über den Kraftstoffverbrauch und die CO<sub>2</sub>-Emissionen, der Daten für alle neuen Personenkraftfahrzeugmodelle enthält, ist unentgeltlich an allen Verkaufsorten in der Europäischen Union sowie für Interessenten aus Deutschland auch bei der DAT Deutsche Automobil Treuhand GmbH, Hellmuth-Hirth-Straße 1, 73760 Ostfildern erhältlich.
- <sup>4)</sup> Anstelle von bleifreiem Superbenzin ist auch ein Betrieb mit bleifreiem Normalbenzin (mind. 91 ROZ) bei Inkaufnahme von Fahrleistungs- und Verbrauchsnachteilen möglich.
- <sup>5)</sup> Volkswagen empfiehlt die Verwendung von Super-Kraftstoff (95 ROZ). Zur Erreichung maximaler Fahrleistungen ist die Verwendung von Super Plus-Kraftstoff (98 ROZ) erforderlich.
- <sup>6)</sup> Die Verwendung von RME- sowie FAME-Kraftstoff (Biodiesel) ist nicht möglich.
- <sup>7)</sup> Fahrzeuge ab der Emissionsklasse Euro 4 erhalten die grüne Feinstaubplakette.
- <sup>8)</sup> Der Dieselpartikelfilter ist ein System, das sich kontinuierlich selbst regeneriert. In seltenen Ausnahmefällen ist dafür das individuelle Fahrverhalten temporär anzupassen. Informationen dazu erhalten Sie bei Ihrem Volkswagen Partner und unter unserer in der Bundesrepublik Deutschland kostenlosen Telefonnummer 0800-VOLKSWAGEN (0800-86 55 79 24 36).
- <sup>9)</sup> Die Zuladung beinhaltet 68 kg für Fahrer und 7 kg für Gepäck.
- <sup>10)</sup> Klammerwerte gelten für Automatikgetriebe bzw. Doppelkupplungsgetriebe DSG
- <sup>11)</sup> Beschleunigung von 80-120 km/h, s im höchsten Gang (nur Schaltgetriebe)

### Zusätzliche Hinweise

Der technische Fortschritt ermöglicht es, den Wartungsbedarf erheblich zu reduzieren. Mit dem LongLife Service setzt Volkswagen eine Technologie ein, mit der Sie nur dann eine Inspektion vornehmen lassen müssen, wenn Ihr Fahrzeug sie benötigt. Das Besondere daran ist, dass zur Ermittlung des Service-Intervalls (max. 2 Jahre) auch die individuellen Einsatzbedingungen und der persönliche Fahrstil berücksichtigt werden. Die erste Inspektion ist nach 3 Jahren oder 60.000 km, alle weiteren sind dann alle 2 Jahre fällig.

### Rücknahme und Verwertung von Altfahrzeugen

Volkswagen stellt sich den Herausforderungen der modernen Gesellschaft und berücksichtigt sie in allen neuen Produkten der Marke Volkswagen. Dies gilt natürlich auch für den Umwelt- und Ressourcenschutz. Daher sind alle neuen Volkswagen umweltfreundlich verwertbar und können grundsätzlich kostenlos\* zurückgegeben werden. Nähere Informationen zu Rücknahme und Verwertung von Altfahrzeugen erhalten Sie bei Ihrem Volkswagen Partner, im Internet unter [www.volkswagen.de](http://www.volkswagen.de) und über die kostenlose Hotline 0800-VOLKSWAGEN (0800 86 55 79 24 36).

\* Vorbehaltlich der Erfüllung der nationalen gesetzlichen Vorschriften.

### **6-Gang-Doppelkupplungsgetriebe DSG**

Das 6-Gang-Doppelkupplungsgetriebe DSG ist für Drehmomente von bis zu 350 Nm ausgelegt. Es ist ein vollwertiges Automatikgetriebe mit Doppelkupplungsprinzip.

Das DSG besteht aus zwei voneinander unabhängigen Teilgetrieben. Über die Doppelkupplung, zwei in einem Ölbad laufende Lamellenkupplungen, die in einem gemeinsamen Gehäuse zusammengefasst sind, werden die beiden Getriebe über zwei Antriebswellen je nach Gangstufe abwechselnd mit dem Motor kraftschlüssig verbunden. Die hydraulischen Aktuatoren der Doppelkupplung erlauben dabei einen automatischen Schaltvorgang ohne Zugkraftunterbrechung.

Gesteuert wird das Getriebe über ein sogenanntes Mechatronikmodul, in dem das elektronische Getriebesteuergerät, verschiedene Sensoren und die hydraulische Steuereinheit als eine kompakte Einheit zusammengefasst sind.

Das Doppelkupplungsgetriebe DSG verfügt über zwei Fahrprogramme: den Normal- und den Sportmodus.

Im Sportbetrieb fährt das DSG die Gänge weiter aus und schaltet bei Bedarf früher zurück. Die Gänge können jedoch auch manuell über die Tiptronic sequenziell geschaltet werden. Besonders sportlich ist dies über den Tiptronic-Schalter am Multifunktionslenkrad möglich. Das Kuppeln erfolgt jedoch immer vollautomatisch.

### **7-Gang-Doppelkupplungsgetriebe DSG**

Das neue 7-Gang-Doppelkupplungsgetriebe DSG ist für Drehmomente von bis zu 250 Nm ausgelegt. Das 7-Gang-DSG ist eine Weiterentwicklung des 6-Gang-DSG und besteht ebenfalls aus zwei voneinander unabhängigen Teilgetrieben.

Im Unterschied zur 6-Gang-Variante hat das 7-Gang-DSG jedoch eine trockene Doppelkupplung mit organisch gebundenen Reibbelägen. Das führt dazu, dass man das Getriebeöl nur zum Schmieren der Verzahnung und der Lager und nicht zur Kühlung der Kupplung verwenden muss. Daraus ergibt sich ein höherer Wirkungsgrad des Getriebes, der sich in einem besseren Kraftstoffverbrauch niederschlägt. Außerdem können diverse Komponenten des Ölkreislaufs entfallen, was das System gegenüber dem 6-Gang-DSG einfacher und leichter macht.

Über die Doppelkupplung werden die beiden Getriebe über zwei Antriebswellen je nach Gangstufe abwechselnd mit dem Motor kraftschlüssig verbunden. Die hydraulischen Aktuatoren der Doppelkupplung erlauben dabei einen automatischen Schaltvorgang ohne Zugkraftunterbrechung.

Gesteuert wird das Getriebe über ein sogenanntes Mechatronikmodul, in dem das elektronische Getriebesteuergerät, Sensoren und die hydraulische Steuereinheit als eine Einheit zusammengefasst sind.

Das Doppelkupplungsgetriebe DSG verfügt über zwei Fahrprogramme: den Normal- und den Sportmodus. Im Sportbetrieb fährt das DSG die Gänge weiter aus und schaltet bei Bedarf früher zurück. Die Gänge können jedoch auch manuell über die Tiptronic sequenziell geschaltet werden. Besonders sportlich ist dies über den Tiptronic-Schalter am Multifunktionslenkrad möglich. Das Kuppeln erfolgt jedoch immer vollautomatisch.

## Technik

### Kraftübertragung

- Frontantrieb über asbestfreie Einscheiben-Trockenkupplung
- Hydraulische Kupplungsbetätigung
- 5- und 6-Gang-Schaltgetriebe mit Doppelgelenk-Halbachsen
- 6-Gang-Automatikgetriebe
- 6- und 7-Gang-Doppelkupplungsgetriebe DSG

### Fahrwerk

- Elektronisches Stabilisierungsprogramm (ESP) inkl. Elektronischer Differenzialsperre (EDS) und Antriebsschlupfregelung (ASR)
- Federung vorn durch Schraubenfedern mit Teleskopstoßdämpfern; alle Elemente in Federbeinen integriert
- Federung hinten mit Gasdruckstoßdämpfern und separaten Federn
- Radführung vorn durch Federbeine und (untere) Dreiecksquerlenker (spurstabilisierender Lenkrollradius)
- Radführung hinten durch Vierlenkerachse mit Einzelradaufhängung
- Stabilisator vorn und hinten

### Lenkung

- Elektromechanische Servolenkung, höhen- und längseinstellbar
- Zusammenschiebbare Sicherheitslenksäule

### Bremsanlage

- Elektronisch geregeltes Antiblockiersystem (ABS) mit Elektronischer Bremskraftverteilung (EBV)
- Diagonal-Zweikreis-Bremssystem mit innenbelüfteten Scheibenbremsen vorn und hinten
- Asbestfreie Bremsbeläge
- Bremsassistent

### Aufbau

- Airbagsystem für Fahrer und Beifahrer
- Kopfairbagsystem für Front- und Fondpassagiere inkl. Seitenairbags vorn
- Selbsttragende Karosserie mit formstabilem Sicherheitsfahrgastraum
- Versteifungsprofile in den Türen und Seitenstrukturen zur Erhöhung der seitlichen Kollisionssicherheit
- Verformungszonen vorn und hinten

### Korrosionsschutz

- Verzinkte Karosserie
- Langzeit-Hohlraumkonservierung durch Heißwachs
- Kunststoff-Radhausschalen vorn und hinten
- Dauerschutzkonservierung für Unterboden und Radhäuser

# Abmessungen

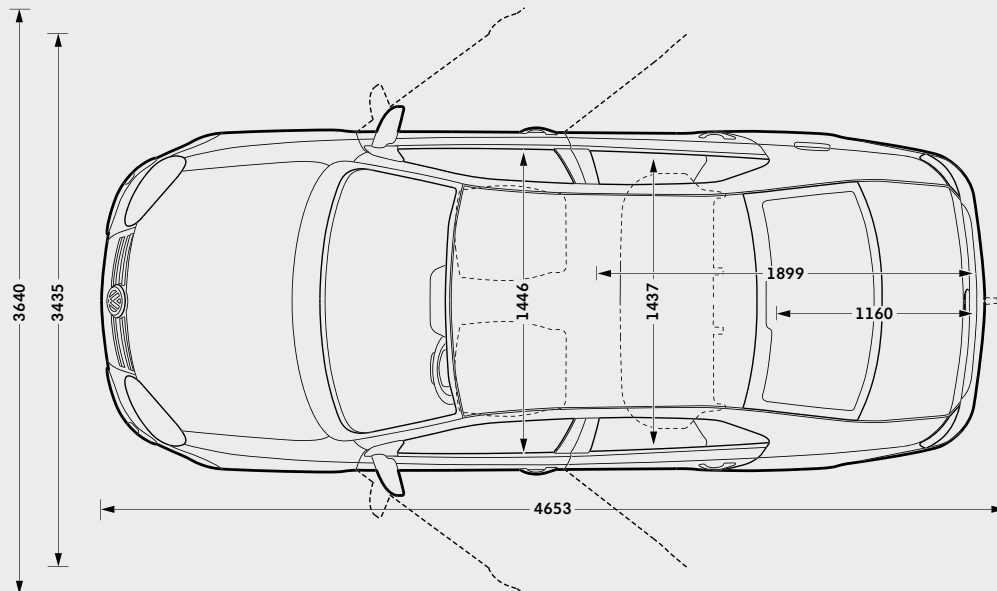
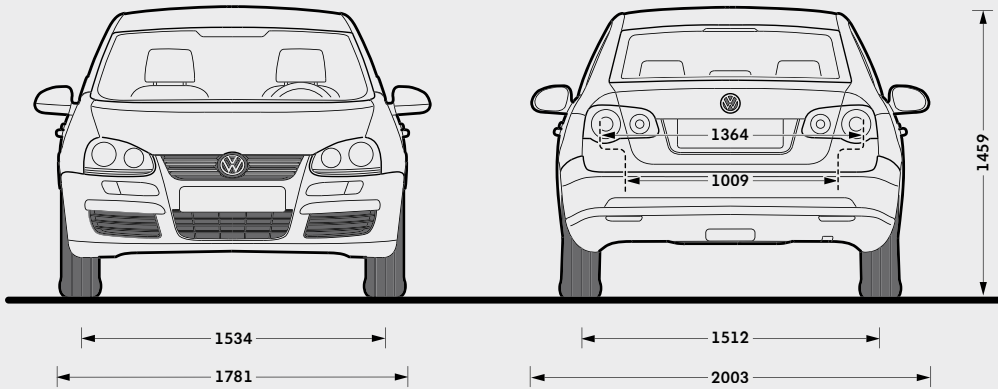
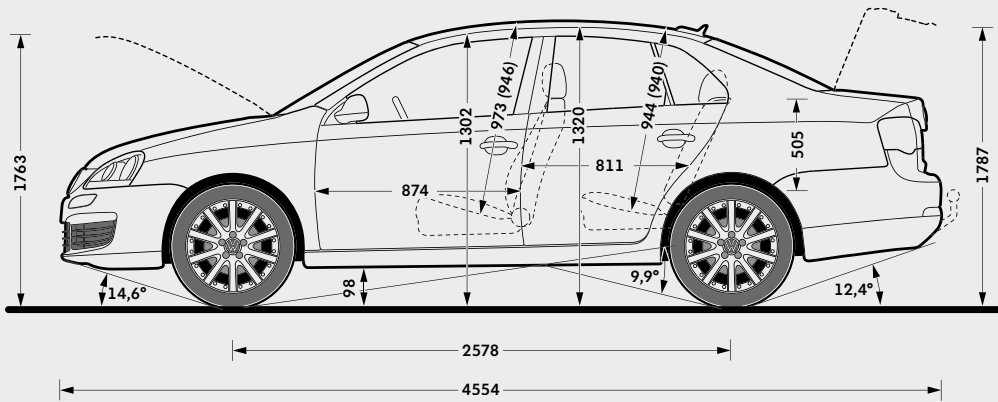

**Gepäckraumvolumen<sup>1)</sup>**  
527 l

**Kraftstoffbehältervolumen**  
ca. 55 l

**Wendekreis**  
ca. 10,9 m

Klammerwerte in der Skizze gelten bei Schiebe-/Ausstell-Glasdach.

<sup>1)</sup> Messung nach ISO 3832 mit Quadern von 200 x 100 x 50 mm Kantenlänge bei aufgestellter Rücksitzbank und -lehne.



Der Weg zu Ihrem neuen Jetta kann ganz einfach und unkompliziert sein. Denn mit unseren Finanzdienstleistungen bekommen Sie alles aus einer Hand: ein maßgeschneidertes Finanzierungs- oder Leasingangebot und den optimalen Schutz einer umfassenden Versicherung, inklusive Garantie!

Nutzen Sie den Service und die Erfahrung eines kompetenten Partners: Volkswagen Bank, Volkswagen Leasing und Volkswagen VersicherungsService – der Finanzdienstleister speziell für Sie als Volkswagen Fahrer. Damit Sie nicht nur Zeit, sondern auch bares Geld sparen.

### **Volkswagen Bank: der clevere Weg zu Ihrem Jetta**

Verwirklichen Sie Ihren Traum vom neuen Jetta einfach und schnell. Sie haben die Wahl:

Beim AutoCredit finanzieren Sie Ihr Wunschfahrzeug mit äußerst niedrigen Monatsraten und einer höheren Schlussrate. Erst am Vertragsende wählen Sie, ob Sie das Auto zurückgeben, die Schlussrate weiterfinanzieren oder sie auf einmal begleichen.

Beim ClassicCredit führen Sie gleichbleibend günstige Monatsraten direkt zum Ziel:

Ihrem neuen Jetta.

Fragen Sie Ihren Volkswagen Partner auch nach PRÄMIE *light* Plus, dem günstigen Komplettangebot aus Auto, Finanzierung und der ersten Kfz-Versicherung mit Garantie. Zusätzlich schützt Sie bei längerer Krankheit die Restschuldversicherung.

Ihr Volkswagen Partner berät Sie gern und stellt Ihnen ein maßgeschneidertes Angebot zusammen.

### **Volkswagen Leasing: der wirtschaftliche Weg zu Ihrem Jetta**

Wenn Sie Ihr Geld nicht beim Kauf eines neuen Jetta festlegen wollen, bietet Ihnen Volkswagen Leasing eine vorteilhafte Alternative, gleichgültig, ob Sie Ihr Fahrzeug privat oder geschäftlich einsetzen. Denn Sie zahlen nur für das, was Sie nutzen – in niedrigen, monatlichen Raten. So bleibt Geld frei für andere schöne Dinge. Außerdem fahren Sie immer ein neues Volkswagen Modell mit moderner und zuverlässiger Technik. Am Vertragsende geben Sie Ihren Jetta einfach zurück und leasen ein neues Modell. Und wenn Sie PRÄMIE *light* Plus wählen, bekommen Sie neben Ihrem neuen Jetta zu kleinen Monatsraten eine besonders günstige Kfz-Versicherung mit Garantie, die Sie weitreichend vor unerwarteten Reparaturkosten schützt. So können Sie sich jetzt mit PRÄMIE *light* Plus noch gründlicher gegen Kostenrisiken absichern: mit exklusiven Spartarifen, bequem und komplett aus einer Hand.

Fragen Sie Ihren Volkswagen Partner.

### **Volkswagen VersicherungsService: Weg frei für Ihren Jetta**

Starten Sie durch, wenn andere warten! Der Volkswagen VersicherungsService bietet Ihnen alle Voraussetzungen für perfekte Leistungen rund um Ihren Jetta.

Grünes Licht von Anfang an: Gleich beim Autokauf erwartet Sie eine, auf Ihre persönliche Versicherungssituation abgestimmte, umfassende Beratung.

Grünes Licht für clevere Rechner: Profitieren Sie von unseren günstigen Angeboten, die Ihre Kosten auf ein Minimum reduzieren.

Grünes Licht für Ihre Mobilität: Der Volkswagen VersicherungsService hilft Ihnen in ganz Europa. Tag und Nacht, das ganze Jahr und immer in Ihrer Nähe!

Grünes Licht, wenn andere Rot sehen: Unser Schadenservice sorgt für eine schnelle Reparatur, selbstverständlich mit Originalersatzteilen und Garantie.

Grüne Welle: Lassen Sie keine Frage offen.

Ihr Volkswagen Partner informiert Sie gern.

### **Schauen Sie doch mal vorbei!**

[www.volkswagenbank.de](http://www.volkswagenbank.de)

# Der Jetta

915.1192.10.01 · Printed in Germany

Änderungen vorbehalten

Ausgabe: 28. Mai 2009

Internet: [www.volkswagen.de](http://www.volkswagen.de)