

Technik und Preise
Gültig für das Modelljahr 2010



Das Auto.

Der neue Golf Variant



Modell

Modell mit Dieselmotor	Getriebe	Türen	Leistung kW (PS)	Preis in €
Golf Variant Trendline	TDI 5-Gang	4	77 (105)	22.450,-

Ausstattungsübersicht

Ausstattung des Golf Variant Trendline

Exterieur und Räder	- 4 Stahlräder 6 ½ J x 16 mit Radvollblenden, Reifen 205/55 R 16
	- Außenspiegelgehäuse und Türgriffe in Wagenfarbe
	- Blinkleuchten seitlich in die Außenspiegel integriert
	- Dachreling schwarz
	- Halogen-Hauptscheinwerfer und Blinkleuchten unter gemeinsamer Klarglasabdeckung
	- Karosserie verzinkt
	- Kühlergrill schwarz
	- Lufteinlassgitter schwarz
	- Rückleuchten mit integrierten Seitenmarkierungsleuchten
	- Scheinwerfergehäuse schwarz, hochglänzend
	- Stoßfänger in Wagenfarbe
	- Wärmeschutzverglasung grün
	Interieur
- Ablagefach am Dachhimmel	
- Ablagefächer in den Türen (vorn mit Halterung für 1-l-Flaschen)	
- Chromzierringe an den Instrumenten im Kombi-Instrument und an den Ausströmern	
- Dekoreinlagen „Titan“ für Instrumententafel, Mittelkonsole und in den Türen	
- Fahrersitz mit Höheneinstellung	
- Gepäckraumabdeckung ausziehbar	
- Gepäckraumboden angehoben mit Staufächern	
- Handschuhfach mit Kühlmöglichkeit, abschließbar und beleuchtet	
- Lenkrad (3 Speichen)	
- Nichtraucher Ausführung: Ablagefach und Steckdose anstelle Aschenbecher und Zigarettenanzünder vorn	
- Rücksitzbank und -lehne asymmetrisch geteilt, umklappbar	
- Sitzbezüge in Stoff, Dessin „Roxy“	

Die angegebenen Preise inkl. 19 % MwSt. sind unverbindliche Preisempfehlungen der Volkswagen AG ab Werk ohne Überführungskosten.

Alle aufgeführten Motoren entsprechen der Emissionsklasse Euro 5 und erhalten die grüne Feinstaubplakette.

Alle aufgeführten Dieselmotoren sind mit einem Dieselpartikelfilter ausgestattet.

Informationen zu Kraftstoffverbräuchen und CO₂-Emissionen finden Sie auf den Motoreseiten 12-13.

DSG®, TDI® und TSI® sind eingetragene Markenzeichen von Unternehmen der Volkswagen Gruppe in Deutschland sowie weiteren Ländern.

Alle Angaben entsprechen den zum Zeitpunkt der Drucklegung vorhandenen Kenntnissen und basieren auf den Merkmalen des deutschen Marktes.

Ausstattungsübersicht

Ausstattung des Golf Variant Trendline

Sicherheit	- 3 Dreipunkt-Automatiksicherheitsgurte hinten	
	- 3 Kopfstützen hinten, absenkbar	
	- 4 Verzurrösen im Gepäckraum	
	- Airbag für Fahrer und Beifahrer mit Beifahrerairbag-Deaktivierung	
	- Dreipunkt-Automatiksicherheitsgurte vorn mit Höheneinstellung und Gurtstraffer	
	- Elektronisches Stabilisierungsprogramm (ESP) mit Gegenlenkunterstützung inkl. Antiblockiersystem (ABS) mit Bremsassistent, Antriebsschlupfregelung (ASR), Elektronischer Differenzialsperre (EDS), Motorschleppmomentregelung (MSR) und Gespannstabilisierung	
	- ISOFIX-Halteösen (Vorrichtung zur Befestigung von 2 Kindersitzen auf der Rücksitzbank)	
	- Kopfairbagsystem für Front- und Fondpassagiere inkl. Seitenairbags vorn	
	- Scheibenbremsen vorn und hinten, vorn innenbelüftet	
	- Sicherheitsoptimierte Kopfstützen vorn	
	- Taschenhaken im Gepäckraum	
	- Warnblinkautomatik bei Vollbremsung	
	- Verbandtasche und Warndreieck	
	- Wegfahrsperrung elektronisch	
	Funktion	- 2 Leseleuchten vorn
		- Außenspiegel elektrisch einstell- und beheizbar, auf der Fahrerseite asphärisch
- Außentemperaturanzeige		
- Berganfahrassistent (nur bei Doppelkupplungsgetrieben DSG)		
- Doppelton Signalhorn		
- Fensterheber vorn und hinten elektrisch		
- Gepäckraumbeleuchtung		
- Halterung für Verbandkasten und Warndreieck		
- Heckscheibenwischer mit Intervallschaltung		
- Klimaanlage „Climatic“		
- Innenleuchte vorn mit Abschaltverzögerung und Kontaktschaltern an allen Türen		
- Instrumentenbeleuchtung weiß, regelbar; rotes Nachtdesign für Schalter		
- Kombi-Instrument mit elektronischem Tachometer, Kilometer- und Tageskilometerzähler, Drehzahlmesser		
- Kontrollleuchten und Service-Intervallanzeige		
- Lenksäule mit Höhen- und Längseinstellung		
- Make-up-Spiegel in den Sonnenblenden		
- Multifunktionsanzeige		
- Rückstrahler in allen Türen		
- Scheibenwischer vorn mit Intervallschaltung		
- Servolenkung elektromechanisch, geschwindigkeitsabhängig geregelt		
- Staub- und Pollenfilter mit Aktivkohleeinsatz		
- Tagfahrlicht		
- Tire Mobility Set: 12-Volt-Kompressor und Reifendichtmittel		
- Warnton für nicht ausgeschaltetes Licht		
- Warnton und -leuchte für nicht angelegte Gurte vorn		
- Zentralverriegelung mit Funkfernbedienung, 2 Funkklappschlüssel (Öffnen und Schließen der Fenster und der Gepäckraumklappe über Funkfernbedienung)		

Modelle

Modell mit Ottomotor		Getriebe	Türen	Leistung kW (PS)	Preis in €
Golf Variant Comfortline	TSI	6-Gang	4	90 (122)	22.725,-

Modelle mit Dieselmotor		Getriebe	Türen	Leistung kW (PS)	Preis in €
Golf Variant Comfortline	TDI	5-Gang	4	77 (105)	23.975,-
	TDI	6-Gang Doppelkupplungsgetriebe DSG	4	103 (140)	27.975,-

Ausstattungsübersicht

Ausstattung des Golf Variant Comfortline, zusätzlich bzw. abweichend zur Ausstattung des Trendline

Exterieur	<ul style="list-style-type: none"> - 4 Design-Stahlräder mit 5-Speichen-Blende 6 ½ J x 16, Reifen 205/55 R16 - Chromzierleisten an den Seitenfenstern - Kühlergrill schwarz mit Chromleisten auf den Lamellen
Interieur	<ul style="list-style-type: none"> - Ablagefach mit Klappe am Dachhimmel - Ablagetaschen an den Rückseiten der Vordersitze - Beifahrersitz mit Höheneinstellung - Beifahrersitzlehne komplett umklappbar - Chromeinfassung am Lichtdrehschalter - Dekoreinlagen „Black Pyramide“ für Instrumententafel und Türverkleidungen - Handbremshebelgriff in Leder - Komfortsitze vorn - Lederlenkrad (3 Speichen) - Lendenwirbelstützen vorn - Mittelarmlehne vorn mit Ablagebox, 2 Luftausströmern und 2 Becherhaltern hinten - Rücksitzbank und -lehne asymmetrisch geteilt umklappbar, mit Mittelarmlehne und Durchlademöglichkeit - Schalthebelknauf in Leder - Sitzbezüge in Velours, Dessin „Scout“ - Textilfußmatten vorn und hinten
Funktion	<ul style="list-style-type: none"> - 12-V-Steckdose im Gepäckraum - 2 Leseleuchten vorn mit Chromeinfassung und 2 hinten - Außenspiegel elektrisch einstellbar, mit Beifahrerspiegelabsenkung - Make-up-Spiegel beleuchtet in den Sonnenblenden - ParkPilot, akustische Warnsignale bei Hindernissen im Front- und Heckbereich - Radiosystem „RCD 210“ mit MP3-Wiedergabefunktion, 4 Lautsprecher

Informationen zu Kraftstoffverbräuchen und CO₂-Emissionen finden Sie auf den Motorensseiten 12-13.

Modelle

Modell mit Ottomotor		Getriebe	Türen	Leistung kW (PS)	Preis in €
Golf Variant Highline	TSI	6-Gang	4	90 (122)	24.475,-

Modelle mit Dieselmotor		Getriebe	Türen	Leistung kW (PS)	Preis in €
Golf Variant Highline	TDI	5-Gang	4	77 (105)	25.725,-
	TDI	6-Gang Doppelkupplungsgetriebe DSG	4	103 (140)	29.725,-

Ausstattungsübersicht

Ausstattung des Golf Variant Highline, zusätzlich bzw. abweichend zur Ausstattung des Trendline

Exterieur	<ul style="list-style-type: none"> - 4 Leichtmetallräder „Porto“ 7 J x 17, Reifen 225/45 R 176 - Dachreling silber eloxiert - Kühlergrill schwarz mit Chromleisten auf den Lamellen - Stoßfänger in Wagenfarbe mit Chromeinfassung des Lufteinlassgitters
Interieur	<ul style="list-style-type: none"> - Ablagefach mit Klappe am Dachhimmel - Ablagefächer an den Rückseiten der Vordersitze - Beifahrersitz mit Höheneinstellung - Chromeinfassung am Lichtdrehesalter, Chrom-Applikationen am Spiegeleinstell- und am Fensterheberschalter - Dekoreinlagen „Chrom matt“ für Instrumententafel und Türverkleidungen - Handbremshebelgriff in Leder - Lederlenkrad (3 Speichen) - Lendenwirbelstützen vorn - Mittelarmlehne vorn mit Ablagebox, 2 Luftausströmern und 2 Becherhaltern hinten - Rücksitzbank und -lehne asymmetrisch geteilt umklappbar, mit Mittelarmlehne und Durchlademöglichkeit - Schalthebelknauf in Leder - Sitzbezüge in Alcantara/ Stoff „Dropmag“ (Sitzmittelbahn in Alcantara) - Sportsitze vorn - Textilfußmatten vorn und hinten - Vordersitze beheizbar
Sicherheit	<ul style="list-style-type: none"> - Nebelscheinwerfer mit Chromeinfassungen inkl. statischem Kurvenfahrlicht
Funktion	<ul style="list-style-type: none"> - 12-V-Steckdose im Gepäckraum - 2 Leseleuchten vorn mit Chromeinfassung und 2 hinten - Außenspiegel elektrisch einstellbar, mit Beifahrerspiegelabsenkung - Berganfahrassistent (Serie bei Doppelkupplungsgetriebe DSG) - Klimaanlage „Climatronic“, mit automatischer Umluftschaltung mittels Luftgütesensor - Make-up-Spiegel beleuchtet in den Sonnenblenden - Multifunktionsanzeige „Plus“ - Radiosystem „RCD 210“ mit MP3-Wiedergabefunktion, 4 Lautsprecher - Panorama-Schiebedach - ParkPilot, akustische Warnsignale bei Hindernissen im Front- und Heckbereich - Scheibenwaschdüsen vorn automatisch beheizt - Scheinwerferreinigungsanlage - Warnleuchte für Waschwasserstand

Informationen zu Kraftstoffverbräuchen und CO₂-Emissionen finden Sie auf den Motorensiten 12-13.

Sonderausstattungen

		Preis in €	Trendline	Comfortline	Highline
Dachsysteme	Dachreling schwarz	o. M.	●	●	○
	Dachreling silber eloxiert	160,-		○	●
	Panorama-Schiebedach	1.160,-	○	○	●
	(Entfall des Ablagefachs im Dachhimmel)				
Diebstahlwarnanlage „Plus“	- Diebstahlwarnanlage mit Wegfahrsperre elektronisch, Innenraumüberwachung, Back-up-Horn und Abschleppschutz	270,-	○	○	○
	(wahlweise mit Einzeltüröffnung bestellbar)				
Fahrerassistenzsysteme	Berganfahrassistent	107,-	○	○	○
	(Serie bei Doppelkupplungsgetriebe DSG)				
	Geschwindigkeitsregelanlage	200,-	○	○	○
	ParkPilot , akustische Warnsignale bei Hindernissen im Front- und Heckbereich	530,-	○	●	●
	- Außenspiegel mit Beifahrerspiegelabsenkung				
	- Anzeige im Display des Radio- oder Radio-Navigationssystems (Anzeige nur in Verbindung mit Radiosystem „RCD 310“ oder Radio-Navigationssystem „RNS 510“)				
	ParkPilot inkl. Rückfahrkamera „Rear Assist“	790,-	○		
	..., für Comfortline und Highline	260,-		○	○
	(nur in Verbindung mit Radio-Navigationssystem „RNS 510“ bestellbar)				
	Rückfahrkamera „Rear Assist“	260,-	○		
	(nur in Verbindung mit Radio-Navigationssystem „RNS 510“ bestellbar)				
	Parklenkassistent „Park Assist“ inkl. ParkPilot	635,-	○		
	..., für Comfortline und Highline (nur in Verbindung mit Multifunktionsanzeige „Plus“ bestellbar)	105,-		○	○
Parklenkassistent „Park Assist“ inkl. ParkPilot und Rückfahrkamera „Rear Assist“	895,-	○			
..., für Comfortline und Highline (nur in Verbindung mit Radio-Navigationssystem „RNS 510“ und Multifunktionsanzeige „Plus“ bestellbar)	365,-		○	○	
Fahrzeugschriftzüge	Entfall der Schriftzüge für die Modell- und Motorbezeichnung auf der Gepäckraumklappe	o. M.	○	○	○
	Entfall der Schriftzüge für die Motorbezeichnung auf der Gepäckraumklappe	o. M.	○	○	○
Gepäckraum	Netztrennwand	160,-	○	○	○

● = Serienmäßige Ausstattung ○ = Sonderausstattung gegen Mehrpreis o. M. = ohne Mehrpreis

Sonderausstattungen

		Preis in €	Trendline	Comfortline	Highline
Klimaanlage	„Climatronic“ mit automatischer Umluftschtung mittels Luftgütesensor	345,-	○	○	●
	- Klimaanlage mit 2-Zonen-Temperaturregelung, links und rechts getrennt regelbar - Entfall des Ablagefaches in der Instrumententafel				
Lackierung	Metallic / Perleffekt	490,-	○	○	○
Lederausstattungen	Lederausstattung „Vienna“ mit Sportsitzen vorn	2.160,-		○	
	- Sitzmittelbahnen und -wangeninnenseiten in Leder				
	- Lendenwirbelstützen vorn elektrisch einstellbar - Vordersitze beheizbar				
	..., für Highline (bei Comfortline Entfall des serienmäßig umklappbaren Beifahrersitzes)	1.880,-			○
Lederlenkrad (3 Speichen) inkl. Schalthebelknauf und Handbremshebelgriff in Leder (nicht in Verbindung mit Mobiltelefonvorbereitung Premium bestellbar)	170,-	○	●	●	
Lenkräder	Multifunktions-Lederlenkrad (3 Speichen) mit Bedienungsmöglichkeit für Schaltung , Multifunktionsanzeige, Radio und Telefon - Schalthebelknauf und Handbremshebelgriff in Leder (nur für Modelle mit Doppelkupplungsgetriebe DSG und nur in Verbindung mit Radiosystemen [Ausnahme „RCD 210“] oder Radio-Navigationssystemen sowie Multifunktionsanzeige „Plus“ bestellbar)	365,-		○	○
Licht und Sicht	Licht-und-Sicht-Paket - 2 Leuchten im Fußraum vorn - Fahrlichtschaltung automatisch mit „Coming home“-Funktion und manueller „Leaving home“-Funktion - Innenspiegel automatisch abblendend - Regensensor	170,-	○	○	○
Mittelarmlehne vorn	mit Ablagebox, 2 Luftausströmern und 2 Becherhaltern hinten	135,-	○	●	●
Multifunktionsanzeige „Plus“	mit erweiterten Anzeigemöglichkeiten: Zusätzlich zu den Funktionen der Multifunktionsanzeige lassen sich u. a. Einstellungen für Standheizung, Winterreifen, Licht und Sicht sowie Uhrzeit, Sprache und Einheiten vornehmen.	55,-	○	○	●

● = Serienmäßige Ausstattung

○ = Sonderausstattung gegen Mehrpreis

Sonderausstattungen

		Preis in €	Trendline	Comfortline	Highline
Radio- und Navigationssysteme	„RCD 210“, 2 x 20 Watt, 4 Lautsprecher	475,-	○	●	●
	- CD-Player				
	- Lautsprecher vorn				
	- MP3-Wiedergabefunktion mit Titelanzeige				
	(nicht in Verbindung mit Mobiltelefonvorbereitung Premium bestellbar)				
	„RCD 310“, 4 x 20 Watt, 8 Lautsprecher	640,-	○		
	- CD-Player				
	- Doppel-Tuner mit Phasen-Diversity für bestmöglichen Radioempfang				
	- Lautsprecher vorn und hinten				
	- MP3-Wiedergabefunktion mit Titelanzeige				
	- Multimediabuchse AUX-IN in der Mittelkonsole				
	..., für Comfortline und Highline	165,-		○	○
	(nicht in Verbindung mit Rückfahrkamera oder Navigationsfunktion „RNS 310“ bestellbar)				
	..., für Navigationsfunktion „RNS 310“	640,-	○		
	..., für Comfortline und Highline	165,-		○	○
(nicht in Verbindung mit Rückfahrkamera und nur in Verbindung mit Navigationsfunktion „RNS 310“ bestellbar)					
Navigationsfunktion „RNS 310“ (für „RCD 310“)¹⁾	500,-	○	○	○	
- CD für Deutschland ²⁾					
- CD-Laufwerk auch zur Wiedergabe von Audio-CDs					
- Fahrempfehlung akustisch (Sprachausgabe)					
- Fahrempfehlung optisch im Display des Navigationssystems					
- Korridorfunktion, Wiedergabe von Audio-CDs auch bei aktiver Zielführung					
- mehrfarbiges TFT-Display mit Kartendarstellung im mittleren Instrumententafelbereich ³⁾					
- SD-Kartenschacht (zur Wiedergabe von Audio-Dateien)					
- Touchscreen-Bedienung					
- Zielführung dynamisch über TCM					
(nur in Verbindung mit Radiosystem „RCD 310“ für Navigationsfunktion bestellbar)					

¹⁾ Bei Bestellung der Navigationsfunktion „RNS 310“ (für „RCD 310“) erhalten Sie ein vom Radiosystem „RCD 310“ optisch abweichendes Radio-Navigationssystem.

²⁾ Anstelle der deutschen CD-ROM sind europäische CDs ohne Mehrpreis lieferbar.

³⁾ anstelle des zweifarbigen Displays des Radiosystems „RCD 310“

● = Serienmäßige Ausstattung ○ = Sonderausstattung gegen Mehrpreis

Sonderausstattungen

		Preis in €	Trendline	Comfortline	Highline
Radio- und Navigationssysteme (Fortsetzung)	„RNS 510“, 4 x 20 Watt, 10 Lautsprecher	2.625,-	○		
	- DVD für Westeuropa ¹⁾				
	- DVD-Laufwerk zur Wiedergabe von Audio-CDs (auch im MP3- und WMA-Format) und Audio-/Video-DVDs (Bild nur bei stehendem Fahrzeug)				
	- Fahrempfehlung akustisch (Sprachausgabe)				
	- Fahrempfehlung optisch im Display der Multifunktionsanzeige „Plus“ im direkten Blickfeld des Fahrers				
	- integrierte 30 GB Festplatte zum Speichern des Navigationsdatenträgers sowie für CDs und DVDs im MP3- und WMA-Format				
	- Karte wahlweise in 2D- oder 3D-Darstellung (Vogelperspektive)				
	- mehrfarbiges TFT-Display mit Kartendarstellung im mittleren Instrumententafelbereich (16:9-Format)				
	- Multimediabuchse AUX-IN in der Mittelkonsole				
	- SD-Kartenschacht (zur Wiedergabe von Audio-Dateien)				
- Teilung der Bildschirmanzeige in Karte und Zusatzinformationen möglich					
- Touchscreen-Bedienung					
- Wiedergabe von Audio-CDs auch bei aktivierter Zielführung					
- Zielführung dynamisch über separaten RDS TMC-Tuner					
..., für Comfortline und Highline (nur in Verbindung mit Multifunktionsanzeige „Plus“ bestellbar)	2.150,-		○	○	
Räder/ Reifen	Reifenkontrollanzeige (nicht in Verbindung mit Sportpaketen bestellbar)	54,-	○	○	○
Räder/Reifen - 17 Zoll	siehe Sportpakete				
Räder/Reifen - 18 Zoll	siehe Sportpakete				
Raucherausführung	- Aschenbecher vorn - Zigarettenanzünder vorn	20,-	○	○	○
Scheiben	Seitenscheiben hinten und Heckscheibe abgedunkelt, zu 65 % lichtabsorbierend (nicht in Verbindung mit Sportpaketen bestellbar)	205,-	○	○	○
Scheinwerfer	Nebelscheinwerfer mit Chromeinfassung - Leuchtweitenregulierung mit statischem Kurvenfahrlicht	180,-	○	○	●

¹⁾ Anstelle der DVD-ROM für Westeuropa ist ohne Mehrpreis auch die DVD-ROM für Osteuropa bestellbar.

● = Serienmäßige Ausstattung ○ = Sonderausstattung gegen Mehrpreis

Sonderausstattungen

		Preis in €	Trendline	Comfortline	Highline
Sitze	Lendenwirbelstütze vorn inkl. Beifahrersitz mit Höheneinstellung	275,-	○	●	●
	Beifahrersitz mit Höheneinstellung	115,-	○	●	●
	Beifahrersitzlehne komplett umklappbar	165,-	○	●	
	verbesserte Durchlademöglichkeit, umklappbare Lehne als Tisch nutzbar (nur in Verbindung mit Beifahrersitz mit Höheneinstellung bestellbar)				
	Durchlademöglichkeit in der Rücksitzbank inkl. Mittelarmlehne hinten	165,-	○	●	●
Spiegel	Spiegelpaket	335,-	○	○	○
	- 2 Leuchten im Fußraum vorn				
	- Außenspiegel elektrisch einstell-, anklapp- und beheizbar				
	- Beifahrerspiegelabsenkung				
	- Fahrlichtschaltung automatisch mit „Leaving home“-Funktion und manueller „Coming home“-Funktion				
	- Innenspiegel automatisch abblendend				
	- Regensensor				
	- Umfeldbeleuchtung				
Sportpakete	„Porto“	305,-			○
	- 4 Leichtmetallräder 7 J x 17 (Serie)				
	- Radsicherungen mit erweitertem Diebstahlschutz				
	- Reifen 225/45 R 17 (Serie)				
	- Reifenkontrollanzeige				
	- Seitenscheiben hinten und Heckscheibe abgedunkelt, zu 65% lichtabsorbierend				
	- Sportfahrwerk				
	„Bilbao“ Volkswagen Individual	740,-			○
	- 4 Leichtmetallräder 7½ J x 18				
	- Radsicherungen mit erweitertem Diebstahlschutz				
	- Reifen 225/40 R 18				
	- Reifenkontrollanzeige				
	- Seitenscheiben hinten und Heckscheibe abgedunkelt, zu 65% lichtabsorbierend				
- Sportfahrwerk					

● = Serienmäßige Ausstattung ○ = Sonderausstattung gegen Mehrpreis

Sonderausstattungen

		Preis in €	Trendline	Comfortline	Highline
Telefone	Mobiltelefonvorbereitung Premium¹⁾ für Mobiltelefone mit Bluetooth-Schnittstelle remote SIM Access Profile (rSAP)	450,-		○	○
	- Anzeige in der Multifunktionsanzeige „Plus“ von z.B. Telefonbuch und eingehenden SMS				
	- Freisprecheinrichtung mit Anbindung an ein Mikrofon sowie an die Fahrzeuglautsprecher				
	- GSM 900/1800 MHz				
	- Komfortbedienung über das Multifunktionslenkrad				
	- Lautstärkeregelung von Telefonaten über Radiosystem oder Radio-Navigationssystem				
	- Radiostummschaltung bei Telefonaten				
	- Sprachbedienung, benutzerunabhängig, für z.B. Eingabe von Rufnummern (nur in Verbindung mit Radiosystemen [Ausnahme: „RCD 210“] oder Radio-Navigationssystemen und Multifunktionslenkrad bestellbar)				
Textilfußmatten	vorn und hinten	95,-	○	●	●
Winterpaket	- Scheibenwaschdüsen vorn automatisch beheizt	405,-	○	○	●
	- Scheinwerfer-Reinigungsanlage				
	- Vordersitze beheizbar				
	- Warnleuchte für Waschwasserstand				
..., in Verbindung mit Lederausstattung	275,-		○		

¹⁾ Bitte prüfen Sie unbedingt, ob das jeweilige Mobiltelefon über eine Bluetooth-Schnittstelle mit remote SIM Access Profile (rSAP) verfügt und für die Mobiltelefonvorbereitung „Premium“ geeignet ist! Weitere Informationen finden Sie auf www.volkswagen-zubehoer.de.

● = Serienmäßige Ausstattung ○ = Sonderausstattung gegen Mehrpreis

Motoren

		59 kW (80 PS)	75 kW (102 PS)
Motor, Getriebe	Motor-Bauart/Ventile pro Zylinder	4-Zylinder-Ottomotor/4	4-Zylinder-Ottomotor/2
	Einspritzung/ Aufladung	Multi Point Injection/ -	Multi Point Injection/ -
	Hubraum, Liter/cm ³	1,4/1390	1,6/1595
	max. Leistung, kW (PS) bei 1/min	59 (80)/5000	75 (102)/5600
	max. Drehmoment, Nm bei 1/min	132/3800	148/3800
	Emissionsklasse	Euro 5 ⁶⁾	Euro 5 ⁶⁾
	Getriebevariante	5-Gang-Schaltgetriebe ¹¹⁾	5-Gang-Schaltgetriebe ¹¹⁾
Gewichte, kg	Leergewicht ¹⁾	1331	1347
	zul. Gesamtgewicht	1870	1890
	Zuladung ⁸⁾	614	618
	zul. Achslast vorn/hinten	920/1000	940/1000
	zul. Anhängelasten ²⁾ : gebremst bei 12%/8% Steigung	800/1200	1200/1500
	ungebremst	660	670
	zul. Stützlast/zul. Dachlast	75/75	75/75
Höchstgeschwindigkeit, km/h	mit Schaltgetriebe	173	189
	mit Doppelkupplungsgetriebe DSG	-	-
Beschleunigung von 0-80/0-100/ 80-120 km/h, s¹⁰⁾	mit Schaltgetriebe	9,9/14,9/23,5	7,9/14,9/23,5
	mit Doppelkupplungsgetriebe DSG	-	-
Kraftstoffverbrauch, l/100 km³⁾	Kraftstoff	Superbenzin oder Normal- benzin bleifrei, mind. 91 ROZ ⁴⁾	Superbenzin oder Normal- benzin bleifrei, mind. 91 ROZ ⁴⁾
	mit Schaltgetriebe:		
	innerorts/außerorts/kombiniert	8,5/5,1/6,4	9,8/5,7/7,2
	mit Doppelkupplungsgetriebe DSG:		
innerorts/außerorts/kombiniert	-	-	
CO₂-Emission kombiniert, g/km³⁾	mit Schaltgetriebe	149	168
	mit Doppelkupplungsgetriebe DSG	-	-
Ausstattungsversionen	erhältlich als	Trendline	Trendline, Comfortline

Hinweise zu den Bemerkungen 1)-11) finden Sie auf Seite 14.

90 kW (122 PS) TSI	118 kW (160 PS) TSI	77 kW (105 PS) TDI mit Dieselpartikelfilter⁷⁾	103 kW (140 PS) TDI mit Dieselpartikelfilter⁷⁾
4-Zylinder-Ottomotor/4	4-Zylinder-Ottomotor/4	4-Zylinder-Dieselmotor/4	4-Zylinder-Dieselmotor/4
Direkteinspritzung/ Turbocharger	Direkteinspritzung/ Twincharger	Common Rail/ Abgasturbolader	Common Rail/ Abgasturbolader
1,4/1390	1,4/1390	1,6/1598	2,0/1968
90 (122)/5000	118 (160)/5800	77 (105)/4400	103 (140)/4200
200/1500-4000	240/1500-4500	250/1500-2500	320/1750-2500
Euro 5 ⁶⁾	Euro 5 ⁶⁾	Euro 5 ⁶⁾	Euro 5 ⁶⁾
6-Gang-Schaltgetriebe, 7-Gang-Doppelkupplungs- getriebe DSG ¹¹⁾	6-Gang-Schaltgetriebe ¹¹⁾ , 7-Gang-Doppelkupplungs- getriebe DSG ¹¹⁾	5-Gang-Schaltgetriebe, 7-Gang-Doppelkupplungs- getriebe DSG ¹¹⁾	6-Gang-Schaltgetriebe ¹¹⁾ , 6-Gang-Doppelkupplungs- getriebe DSG
1394 (1426) ⁹⁾	1448 (1460) ⁹⁾	1445 (1466) ⁹⁾	1495 (1521) ⁹⁾
1940 (1970) ⁹⁾	1960 (1970) ⁹⁾	1980 (2000) ⁹⁾	2030 (2050) ⁹⁾
621 (619) ⁹⁾	587 (585) ⁹⁾	610 (609) ⁹⁾	610 (604) ⁹⁾
990/1000 (1020/1000) ⁹⁾	1010/1000 (1020/1000) ⁹⁾	1030/1000 (1050/1000) ⁹⁾	1080/1000 (1100/1000) ⁹⁾
1300/1600	1400/1700	1400/1700	1500/1700
690 (710) ⁹⁾	720 (730) ⁹⁾	720 (730) ⁹⁾	740 (750) ⁹⁾
75/75	75/75	75/75	75/75
201	220	190	210
201	220	190	208
6,8/9,9/16,0	6,0/8,4/13,0	7,9/11,9/15,5	6,7/9,7/14,5
6,8/9,9	6,0/8,4	7,9/11,9	6,7/9,7
Superbenzin bleifrei, mind. 95 ROZ	Superbenzin bleifrei, mind. 95 ROZ	Diesel, mind. 51 CZ nach DIN EN 590 ⁵⁾	Diesel, mind. 51 CZ nach DIN EN 590 ⁵⁾
8,3/5,3/6,3	8,4/5,3/6,4	5,7/3,9/4,5	6,5/4,1/5,0
7,7/5,1/6,0	7,7/5,3/6,1	5,7/4,2/4,8	7,1/4,5/5,5
146	149	119	132
139	143	125	144
Comfortline, Highline	Comfortline, Highline	Trendline, Comfortline, Highline	Comfortline, Highline

Hinweise

¹⁾ Fahrzeugleergewicht mit Fahrer 68 kg, 7 kg Gepäck und Kraftstoffbehälter zu 90% gefüllt, ermittelt nach der RL 92/21/EWG in der gegenwärtig geltenden Fassung.

Je nach Ausstattung ergibt sich ein individuelles Leergewicht des Fahrzeuges, wodurch die mögliche Zuladung entsprechend verringert wird. Gewählte Mehrausstattungen erhöhen das Leergewicht des Fahrzeuges.

²⁾ Mit zunehmender Höhe verringert sich zwangsläufig die Motorleistung. Ab 1000 m über Meereshöhe und je weitere 1000 m sind daher jeweils 10 % vom Gespanngewicht (zul. Anhängelasten + zul. Gesamtgewicht des Zugfahrzeuges) abzuziehen.

³⁾ Die Kraftstoffverbrauchs- und Emissionswerte sind nach den vorgeschriebenen Messverfahren (VO [EG] 715/2007 in der gegenwärtig geltenden Fassung) ermittelt. Hinweis nach Richtlinie 1999/94/EG in der gegenwärtig geltenden Fassung: Die Angaben beziehen sich nicht auf ein einzelnes Fahrzeug und sind nicht Bestandteil des Angebotes, sondern dienen allein Vergleichszwecken zwischen den verschiedenen Fahrzeugtypen. Kraftstoffverbrauch und CO₂-Emissionen eines Fahrzeuges hängen nicht nur von der effizienten Ausnutzung des Kraftstoffs durch das Fahrzeug ab, sondern werden auch vom Fahrverhalten und anderen nicht technischen Faktoren beeinflusst. CO₂ ist das für die Erderwärmung hauptsächlich verantwortliche Treibhausgas. Ein Leitfaden über den Kraftstoffverbrauch und die CO₂-Emissionen, der Daten für alle neuen Personenkraftfahrzeugmodelle enthält, ist unentgeltlich an allen Verkaufsorten in der Europäischen Union sowie für Interessenten aus Deutschland auch bei der DAT Deutsche Automobil Treuhand GmbH, Hellmuth-Hirth-Straße 1, 73760 Ostfildern, erhältlich.

⁴⁾ Anstelle von bleifreiem Superbenzin ist auch ein Betrieb mit bleifreiem Normalbenzin (mind. 91 ROZ) bei Inkaufnahme von Fahrleistungs- und Verbrauchsnachteilen möglich.

⁵⁾ Die Verwendung von RME- sowie FAME-Kraftstoff (Biodiesel) ist nicht möglich.

⁶⁾ Fahrzeuge der Emissionsklasse Euro 5 erhalten die grüne Feinstaubplakette.

⁷⁾ Der Dieselpartikelfilter ist ein System, das sich kontinuierlich selbst regeneriert. In seltenen Ausnahmefällen ist dafür das individuelle Fahrverhalten temporär anzupassen. Informationen dazu erhalten Sie bei Ihrem Volkswagen Partner und unter unserer in der Bundesrepublik Deutschland kostenlosen Telefonnummer 0800-VOLKSWAGEN (0800-86 55 79 24 36).

⁸⁾ Die Zuladung beinhaltet 68 kg für Fahrer und 7 kg für Gepäck.

⁹⁾ Klammerwerte gelten für Doppelkupplungsgetriebe DSG.

¹⁰⁾ Beschleunigung von 80-120 km/h im höchsten Gang (nur Schaltgetriebe).

¹¹⁾ Diese Motor-Getriebe-Kombination setzt zu einem späteren Zeitpunkt ein.

Wichtiger Hinweis

Der technische Fortschritt ermöglicht es, den Wartungsbedarf erheblich zu reduzieren. Mit dem LongLife Service setzt Volkswagen eine Technologie ein, mit der Sie nur dann eine Inspektion vornehmen lassen müssen, wenn Ihr Fahrzeug sie benötigt. Das Besondere daran ist, dass zur Ermittlung des Service-Intervalls (max. 2 Jahre) auch die individuellen Einsatzbedingungen und der persönliche Fahrstil berücksichtigt werden. Die erste Inspektion ist nach 3 Jahren oder 60.000 km, alle weiteren sind dann alle 2 Jahre fällig.

Rücknahme und Verwertung von Altfahrzeugen

Volkswagen stellt sich den Herausforderungen der modernen Gesellschaft und berücksichtigt sie in allen neuen Produkten der Marke Volkswagen. Dies gilt natürlich auch für den Umwelt- und Ressourcenschutz. Daher sind alle neuen Volkswagen umweltfreundlich verwertbar und können grundsätzlich kostenlos* zurückgegeben werden.

Nähere Informationen zu Rücknahme und Verwertung von Altfahrzeugen erhalten Sie bei Ihrem Volkswagen Partner, im Internet unter www.volkswagen.de und über die kostenlose Hotline 0800-VOLKSWAGEN (0800 86 55 79 24 36).

* Vorbehaltlich der Erfüllung der nationalen gesetzlichen Vorschriften.

6-Gang-Doppelkupplungsgetriebe DSG

Das 6-Gang-Doppelkupplungsgetriebe DSG ist für Drehmomente von bis zu 350 Nm ausgelegt. Es ist ein vollwertiges Automatikgetriebe mit Doppelkupplungsprinzip.

Das DSG besteht aus zwei voneinander unabhängigen Teilgetrieben. Über die Doppelkupplung, zwei in einem Ölbad laufende Lamellenkupplungen, die in einem gemeinsamen Gehäuse zusammengefasst sind, werden die beiden Getriebe über zwei Antriebswellen je nach Gangstufe abwechselnd mit dem Motor kraftschlüssig verbunden. Die hydraulischen Aktuatoren der Doppelkupplung erlauben dabei einen automatischen Schaltvorgang ohne Zugkraftunterbrechung.

Gesteuert wird das Getriebe über ein sogenanntes Mechatronikmodul, in dem das elektronische Getriebesteuergerät, verschiedene Sensoren und die hydraulische Steuereinheit als eine kompakte Einheit zusammengefasst sind.

Das Doppelkupplungsgetriebe DSG verfügt über zwei Fahrprogramme: den Normal- und den Sportmodus. Im Sportbetrieb fährt das DSG die Gänge weiter aus und schaltet bei Bedarf früher zurück. Die Gänge können jedoch auch manuell über die Tiptronic sequenziell geschaltet werden. Besonders sportlich ist dies über den Tiptronic-Schalter am Multifunktionslenkrad möglich. Das Kuppeln erfolgt jedoch immer vollautomatisch.

7-Gang-Doppelkupplungsgetriebe DSG

Das neue 7-Gang-Doppelkupplungsgetriebe DSG ist für Drehmomente von bis zu 200 Nm ausgelegt. Das 7-Gang-DSG ist eine Weiterentwicklung des 6-Gang-DSG und besteht demnach aus zwei voneinander unabhängigen Teilgetrieben.

Im Unterschied zur 6-Gang-Variante hat das 7-Gang-DSG jedoch eine trockene Doppelkupplung mit organisch gebundenen Reibbelägen. Das führt dazu, dass man das Getriebeöl nur zum Schmieren der Verzahnung und der Lager und nicht zur Kühlung der Kupplung verwenden muss. Daraus ergibt sich ein höherer Wirkungsgrad des Getriebes, der sich in einem besseren Kraftstoffverbrauch niederschlägt. Außerdem können diverse Komponenten des Ölkreislaufs entfallen, was das System gegenüber dem 6-Gang-DSG einfacher und leichter macht.

Über die Doppelkupplung werden die beiden Getriebe über zwei Antriebswellen je nach Gangstufe abwechselnd mit dem Motor kraftschlüssig verbunden. Die hydraulischen Aktuatoren der Doppelkupplung erlauben dabei einen automatischen Schaltvorgang ohne Zugkraftunterbrechung.

Gesteuert wird das Getriebe über ein sogenanntes Mechatronikmodul, in dem das elektronische Getriebesteuergerät, Sensoren und die hydraulische Steuereinheit als eine Einheit zusammengefasst sind.

Das Doppelkupplungsgetriebe DSG verfügt über zwei Fahrprogramme: den Normal- und den Sportmodus. Im Sportbetrieb fährt das DSG die Gänge weiter aus und schaltet bei Bedarf früher zurück. Die Gänge können jedoch auch manuell über die Tiptronic sequenziell geschaltet werden. Besonders sportlich ist dies über den Tiptronic-Schalter am Multifunktionslenkrad möglich. Das Kuppeln erfolgt jedoch immer vollautomatisch.

Kraftübertragung

- Frontantrieb
- 5- und 6-Gang-Schaltgetriebe mit asbestfreier Einscheiben Trockenkupplung und hydraulischer Betätigung
- 6-Gang-Automatikgetriebe
- Doppelkupplungsgetriebe DSG Fahrwerk
- Elektronisches Stabilisierungsprogramm (ESP) inkl. Elektronischer Differenzialsperre (EDS) und Antriebsschlupfregelung (ASR)
- Federung vorn durch Schraubenfedern mit Teleskopstoßdämpfern; alle Elemente in Federbeinen integriert
- Federung hinten mit Gasdruckstoßdämpfern und separaten Federn
- Radführung vorn durch Federbeine und (untere) Dreiecksquerlenker (spurstabilisierender Lenkrollradius)
- Radführung hinten durch Vierlenkerachse mit Einzelradaufhängung
- Stabilisator vorn und hinten

Lenkung

- Elektromechanische Servolenkung, höhen- und längeneinstellbar
- Zusammenschiebbare Sicherheitslenksäule

Bremsanlage

- Elektronisch geregeltes Antiblockiersystem (ABS) mit Elektronischer Bremskraftverteilung (EBV)
- Diagonal-Zweikreis-Bremssystem mit innenbelüfteten Scheibenbremsen vorn und Scheibenbremsen hinten
- Asbestfreie Bremsbeläge
- Bremsassistent

Aufbau

- Airbagsystem für Fahrer und Beifahrer
- Kopfairbagsystem für Front- und Fondpassagiere inkl. Seitenairbags vorn
- Selbsttragende Karosserie mit formstabilem Sicherheitsfahrerraum
- Versteifungsprofile in den Türen und Seitenstrukturen zur Erhöhung der seitlichen Kollisionssicherheit
- Verformungszonen vorn und hinten

Korrosionsschutz

- Verzinkte Karosserie
- Langzeit-Hohlraumkonservierung durch Heißwachs
- Kunststoff-Radhausschalen vorn und hinten
- Dauerschutzkonservierung für Unterboden und Radhäuser

Abmessungen

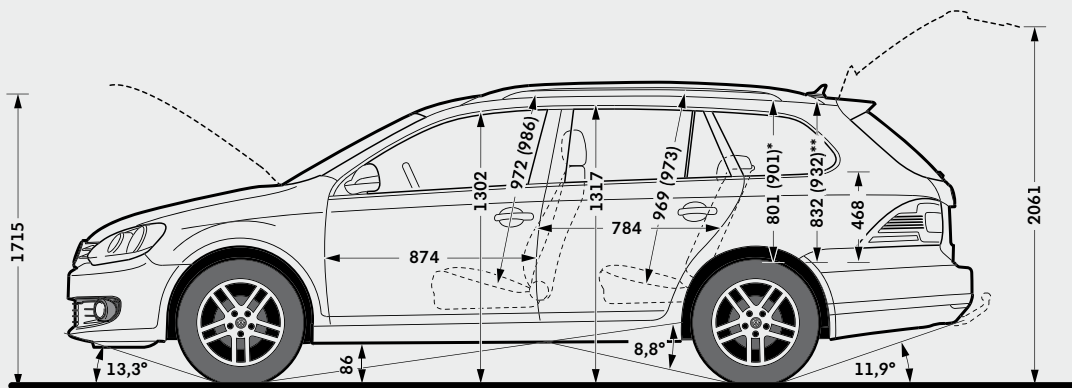

2578

4534

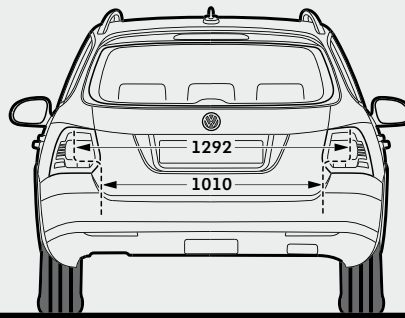
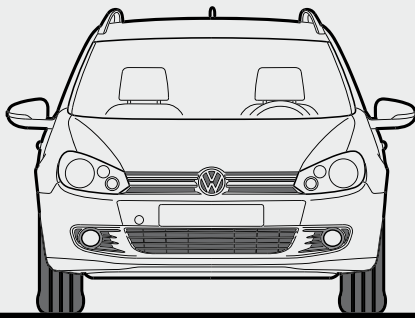

1535

1781

1508

2003

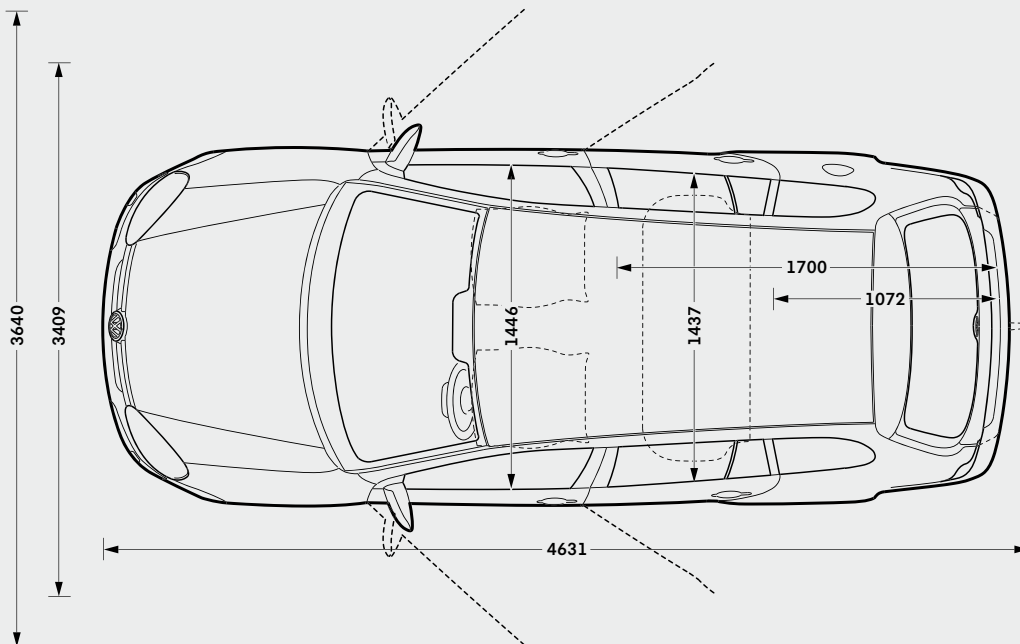

Gepäckraumvolumen¹⁾

505/1495 l
(bei Entfall Gepäckraumboden:
560/1550 l)

Kraftstoffbehältervolumen

ca. 55 l

Wendekreis

ca. 10,9 m

Klammerwerte in der Skizze gelten bei Panoramaschiebedach
* Ladehöhe bis Panoramaschiebedach bei Entfall Gepäckraumboden
**Ladehöhe bis Himmel bei Entfall Gepäckraumboden

¹⁾ Messung nach ISO 3832 mit Quadern von 200 x 100 x 50 mm Kantenlänge bei aufgestellter/umgeklappter Rücksitzbank und -lehne. (2. Wert bei dachhoher Beladung).

Der Weg zu Ihrem neuen Golf Variant kann ganz einfach und unkompliziert sein. Denn mit unseren Finanzdienstleistungen bekommen Sie alles aus einer Hand: ein maßgeschneidertes Finanzierungs- oder Leasingangebot und den optimalen Schutz einer umfassenden Versicherung, inklusive Garantie!

Nutzen Sie den Service und die Erfahrung eines kompetenten Partners: Volkswagen Bank, Volkswagen Leasing und Volkswagen VersicherungsService – der Finanzdienstleister speziell für Sie, als Volkswagen Fahrer. Damit Sie nicht nur Zeit, sondern auch bares Geld sparen.

Volkswagen Bank: der clevere Weg zu Ihrem neuen Golf Variant

Verwirklichen Sie Ihren Traum vom neuen Golf Variant einfach und schnell. Sie haben die Wahl:

Beim AutoCredit finanzieren Sie Ihr Wunschfahrzeug mit äußerst niedrigen Monatsraten und einer höheren Schlussrate. Erst am Vertragsende wählen Sie, ob Sie das Auto zurückgeben, die Schlussrate weiterfinanzieren oder sie auf einmal begleichen. Beim ClassicCredit führen Sie gleichbleibend günstige Monatsraten direkt zum Ziel:

Ihrem neuen Golf Variant.

Fragen Sie Ihren Volkswagen Partner auch nach PRÄMIE *light* Plus, dem günstigen Komplettangebot aus Auto, Finanzierung und der ersten Kfz-Versicherung mit Garantie. Zusätzlich schützt Sie bei längerer Krankheit die Restschuldversicherung.

Ihr Volkswagen Partner berät Sie gern und stellt Ihnen ein maßgeschneidertes Angebot zusammen.

Volkswagen Leasing: der wirtschaftliche Weg zu Ihrem neuen Golf Variant

Wenn Sie Ihr Geld nicht beim Kauf eines neuen Golf Variant festlegen wollen, bietet Ihnen Volkswagen Leasing eine vorteilhafte Alternative, gleichgültig, ob Sie Ihr Fahrzeug privat oder geschäftlich einsetzen. Denn Sie zahlen nur für das, was Sie nutzen – in niedrigen, monatlichen Raten. So bleibt Geld frei für andere schöne Dinge. Außerdem fahren Sie immer ein neues Volkswagen Modell mit moderner und zuverlässiger Technik. Am Vertragsende geben Sie Ihren Golf Variant einfach zurück und leasen ein neues Modell. Und wenn Sie PRÄMIE *light* Plus wählen, bekommen Sie neben Ihrem neuen Golf Variant zu kleinen Monatsraten eine besonders günstige Kfz-Versicherung mit Garantie, die Sie weitreichend vor unerwarteten Reparaturkosten schützt. So können Sie sich jetzt mit PRÄMIE *light* Plus noch gründlicher gegen Kostenrisiken absichern: mit exklusiven Spartarifen, bequem und komplett aus einer Hand.

Fragen Sie Ihren Volkswagen Partner.

Volkswagen VersicherungsService: Weg frei für Ihren neuen Golf Variant

Starten Sie durch, wenn andere warten! Der Volkswagen VersicherungsService bietet Ihnen alle Voraussetzungen für perfekte Leistungen rund um Ihren neuen Golf Variant.

Grünes Licht von Anfang an: Gleich beim Autokauf erwartet Sie eine, auf Ihre persönliche Versicherungssituation abgestimmte, umfassende Beratung.

Grünes Licht für clevere Rechner: Profitieren Sie von unseren günstigen Angeboten, die Ihre Kosten auf ein Minimum reduzieren.

Grünes Licht für Ihre Mobilität: Der Volkswagen VersicherungsService hilft Ihnen in ganz Europa. Tag und Nacht, das ganze Jahr und immer in Ihrer Nähe!

Grünes Licht, wenn andere Rot sehen: Unser Schadenservice sorgt für eine schnelle Reparatur, selbstverständlich mit Originalersatzteilen und Garantie.

Grüne Welle: Lassen Sie keine Frage offen.

Ihr Volkswagen Partner informiert Sie gern.

Schauen Sie doch mal vorbei!

www.volkswagenbank.de

Der neue Golf Variant

915.1192.54.01 · Printed in Germany

Änderungen vorbehalten

Ausgabe: 21. Mai 2009

Internet: www.volkswagen.de