

Technik und Preise
Gültig für das Modelljahr 2009



Das Auto.

Der neue Golf GTI



Modell

Modell mit Ottomotor	Getriebe	Türen	Leistung kW (PS)	Preis in €
Golf GTI	6-Gang	2	155 (210)	26.650,-
	6-Gang-Doppelkupplungsgetriebe	2	155 (210)	28.525,-

Ausstattungsübersicht

Ausstattung des Golf GTI, zusätzlich bzw. abweichend zur Ausstattung des Trendline

Exterieur und Räder	- 4 Leichtmetallräder „Denver“ 7 ½ J x 17 mit Radsicherungen, Reifen 225/45 R 17	
	- Abgas-Endrohr, verchromt, links und rechts	
	- Bremsättel rot lackiert	
	- GTI-Heckspoiler in Wagenfarbe	
	- Kühlergrill in Wabenstruktur mit GTI-Schriftzug	
	- Lackierung in Tornadorot oder Schwarz	
	- Rückleuchten abgedunkelt	
	- Stoßfänger vorn und hinten in sportlichem Design, Lufteinlässe vorn in Wabenstruktur	
	Interieur	- Ablagefach mit Klappe am Dachhimmel
		- Ablagefächer an den Rückseiten der Vordersitze
- Chromeinfassungen am Lichtdreheschalter, Chrom-Applikationen am Spiegeleinstell- und Fensterheberschalter		
- Dachhimmel schwarz		
- Dekoreinlagen „Black Stripe“ für Instrumententafel und Türverkleidung		
- Durchlademöglichkeit in der Rücksitzbank inkl. Mittelarmlehne hinten		
- Gepäckraumauskleidung mit zusätzlichem Fach rechts		
- Handbremshebelgriff in Leder		
- Lendenwirbelstützen vorn		
- Mittelarmlehne vorn mit Ablagebox, 2 Luftausströmern und 2 Becherhaltern hinten		
- Pedale in Edelstahl		
- Schalthebelknauf in Leder mit Alu-Dekor		
- Sitzbezüge in Stoff, Dessin „Jacky“		
- Sportlenkrad (3 Speichen) in Leder, mit Alu-Dekor (nur für Schalter)		
- Sportlenkrad (3 Speichen) in Leder mit Tiptronic-Schalttasten, mit Aluminium-Dekor (nur für DSG)		
- Textilfußmatten vorn und hinten		
- Top-Sportsitze vorn, höhenverstellbar		
- Vordersitze beheizbar		
Sicherheit	- Nebelscheinwerfer mit Chromeinfassungen inkl. Abbiegelicht	
	- ParkPilot, akustische Warnsignale bei Hindernissen im Front- und Heckbereich	

Die angegebenen Preise inkl. 19 % MwSt. sind unverbindliche Preisempfehlungen der Volkswagen AG ab Werk ohne Überführungskosten.

Der aufgeführte Motor entspricht der Emissionsklasse Euro 4 und erhält die grüne Feinstaubplakette.

Informationen zu Kraftstoffverbräuchen und CO₂-Emissionen finden Sie auf der Motoreseite 6.

GTI® ist ein eingetragenes Markenzeichen von Unternehmen der Volkswagen Gruppe in Deutschland sowie weiteren Ländern.

iPod ist ein eingetragenes Markenzeichen von Apple Computer International.

Alle Angaben entsprechen den zum Zeitpunkt der Drucklegung vorhandenen Kenntnissen und basieren auf den Merkmalen des deutschen Marktes.

Ausstattungsübersicht

Funktion	
	- 2 Leseleuchten vorn mit Chromeinfassung und 2 hinten
	- 12-V-Steckdose im Gepäckraum
	- Außenspiegel mit Beifahrerspiegelabsenkung
	- Berganfahrassistent (Serie bei DSG)
	- Elektronische Differenzialsperre XDS
	- Klimaanlage „Climatronic“
	- Make-up-Spiegel beleuchtet in den Sonnenblenden
	- Multifunktionsanzeige „Plus“
	- Radiosystem „RCD 210“
	- Scheibenwaschdüsen vorn, automatisch beheizt
	- Scheinwerfer-Reinigungsanlage
	- Sportfahrwerk, Karosserie ca. 15 mm tiefer gelegt
	- Warnleuchte für Waschwasserstand

Sonderausstattungen

		Preis in €
4 Türen		750,-
	inkl. Fensterheber hinten elektrisch	945,-
Ablagenpakete	- Gepäcknetz und Gepäckraumabdeckung mit Netz	103,-
	- Schubladen unter den Vordersitzen	
	(nicht in Verbindung mit Sportsitzen vorn elektrisch bestellbar)	
Airbags	Seitenairbags und Gurtstraffer hinten inkl. Warnton und -leuchte für nicht angelegte Gurte	330,-
	(nur in Verbindung mit 4 Türen bestellbar)	
	Seitenairbag und Gurtstraffer für die äußeren Rücksitze zusätzlich zum bereits serienmäßigen Kopfairbagsystem für Front- und Fondpassagiere inkl. Seitenairbags und Gurtstraffer vorn	
Anhängervorrichtung	abnehmbar	700,-
Dachsystem	Schiebe-/Ausstell-Glasdach elektrisch	855,-
Diebstahlwarnanlage „Plus“	- Diebstahlwarnanlage mit Wegfahrsperre elektronisch, Innenraumüberwachung, Back-up-Horn und Abschleppschutz	265,-
	(wahlweise mit Einzeltüröffnung bestellbar)	
Fahrerassistenzsysteme	Berganfahrassistent	105,-
	inkl. Elektronische Differenzialsperre XDS (Serie bei Doppelkupplungsgetriebe DSG)	
	Geschwindigkeitsregelanlage	195,-
	ParkPilot , akustische Warnsignale bei Hindernissen im Front- und Heckbereich ..., zusätzlich mit Rückfahrkamera „Rear Assist“	255,-
	(nur in Verbindung mit Radiosystem „RCD 510“ und Radionavigationssystem „RNS 510“ bestellbar)	
	Parklenkassistent „Park Assist“ , inkl. ParkPilot	103,-
	(nur in Verbindung mit Multifunktionsanzeige „Plus“)	
	..., zusätzlich mit Rückfahrkamera Rear Assist	358,-
(nur in Verbindung mit Multifunktionsanzeige „Plus“ und Radiosystem „RCD 510“ oder Radionavigationssystem „RNS 510“ bestellbar)		

Sonderausstattungen

		Preis in €
Fahrwerke	Adaptive Fahrwerksregelung DCC	925,-
	- permanente Anpassung der Dämpfung an Fahrbahn und Fahrsituation durch individuell zu wählende SPORT-, COMFORT- oder NORMAL-Einstellung; zusätzlich im Sportmodus Anpassung der Lenkunterstützung	
Fahrzeugschriftzüge	Entfall der Schriftzüge für die Modell- und Motorbezeichnung auf der Gepäckraumklappe	o.M.
Lackierung	Metallic/Perleffekt	480,-
Lederausstattungen	„Vienna“ mit Top-Sportsitzen vorn	1.850,-
	- Sitzmittelbahnen und -wangeninnenseiten in Leder „Vienna“ - Lendenwirbelstützen vorn, elektrisch einstellbar (nur in Verbindung mit 4 Türen oder Radiosystemen- bzw. Radio-Navigationssystemen [außer „RCD 210“] bestellbar)	
Lenkräder	Multifunktions-Lederlenkrad (3 Speichen) mit Alu-Dekor und Bedienungsmöglichkeit für Multifunktionsanzeige und Radio (nicht in Verbindung mit Radiosystemen „RCD 210“ bestellbar) ..., für GTI mit Schaltgetriebe	253,-
	Multifunktions-Lederlenkrad (3 Speichen) mit Alu-Dekor und Bedienungsmöglichkeit für DSG, Multifunktionsanzeige und Radio (nicht in Verbindung mit Radiosystemen „RCD 210“ bestellbar) ..., für GTI mit DSG	253,-
Licht und Sicht	Licht-und-Sicht-Paket	165,-
	- 2 Leuchten im Fußraum vorn - Fahrlichtschaltung automatisch mit „Leaving home“-Funktion und manueller „Coming home“-Funktion - Innenspiegel automatisch abblendend - Regensensor	
Multimediasysteme	Multimediabuchse MEDIA-IN in der Mittelarmlehne vorn	165,-
	- zur Anbindung von externen Datenträgern ¹⁾ wie USB-Massenspeichern, MP3-Playern mit USB-Zertifizierung und iPod - Bedienung und Anzeige über das jeweilige Radiosystem oder Radio-Navigationssystem - unterstützte Audio-Formate: MP3, WMA, Ogg Vorbis und AAC (nur in Verbindung mit Radiosystem „RCD 310“, „RCD 510“ oder Radio-Navigationssystem „RNS 510“ bestellbar; iPod-Anschluss nur über zusätzliches Adapterkabel ²⁾ ; nicht in Verbindung mit CD-Wechsler bestellbar)	

¹⁾ Bitte prüfen Sie unbedingt, ob die externe Audioquelle mit der Multimediabuchse MEDIA-IN kompatibel ist.

²⁾ Das Adapterkabel ist nicht im Preis inbegriffen und muss separat über die Volkswagen Zubehör GmbH bestellt werden.

Weitere Informationen finden Sie unter www.volkswagen-zubehoer.de

Sonderausstattungen

Radio- Navigationssysteme	Navigationsfunktion „RNS 310“ (für „RCD 310“)	490,-
	- CD für Deutschland ¹⁾	
	- CD-Laufwerk auch zur Wiedergabe von Audio-CDs	
	- Fahrempfehlung akustisch (Sprachausgabe)	
	- Fahrempfehlung optisch im Display des Navigationssystems	
	- Korridorfunktion, Wiedergabe von Audio-CDs auch bei aktiver Zielführung	
	- mehrfarbiges TFT-Display mit Kartendarstellung im mittleren Instrumententafelbereich	
	- SD-Kartenschacht (zur Wiedergabe von Audio-Dateien)	
	- Touchscreen-Bedienung	
	- Zielführung dynamisch über TCM	
(nur in Verbindung mit Radiosystem „RCD 310“ mit Navigationsfunktion, jedoch nicht mit digitalem Radioempfang DAB bestellbar)		
„RNS 510“, 4 x 20 Watt, 8 Lautsprecher	2.110,-	
- mehrfarbiges TFT-Display mit Kartendarstellung im mittleren Instrumententafelbereich (16:9-Format)		
- DVD für Westeuropa ²⁾		
- DVD-Laufwerk zur Wiedergabe von Audio-CDs (auch im MP3- und WMA-Format) und Audio-/Video-DVDs (Bild nur bei stehendem Fahrzeug)		
- Wiedergabe von Audio-CDs auch bei aktivierter Zielführung		
- Fahrempfehlung akustisch (Sprachausgabe)		
- Fahrempfehlung optisch im Display der Multifunktionsanzeige „Plus“ im direkten Blickfeld des Fahrers		
- Karte wahlweise in 2D- oder 3D-Darstellung (Vogelperspektive)		
- integrierte 30 GB Festplatte zum Speichern des Navigationsdatenträgers sowie für CDs und DVDs im MP3- und WMA-Format		
- Multimediabuchse AUX-IN in der Mittelkonsole		
- SD-Kartenschacht (zur Wiedergabe von Audio-Dateien)		
- Teilung der Bildschirmanzeige in Karte und Zusatzinformationen möglich		
- Touchscreen-Bedienung		
- Zielführung dynamisch über separaten RDS TMC-Tuner (nicht in Verbindung mit Multifunktionsanzeige „Plus“ und nicht mit digitalem Radioempfang DAB bestellbar)		
„RNS 510 DYNAUDIO Excite“	2.650,-	
Umfang wie „RNS 510“, jedoch mit Highend-Soundsystem		
- 8 eigenresonanzarme Lautsprecher, speziell auf die Leistung abgestimmt		
- digitaler 8-Kanal-Verstärker		
- fahrzeugspezifische Klangabstimmung		
- Gesamtleistung 300 Watt		
CD-Wechsler für 6 CDs anstelle der Ablagebox in der Mittelarmlehne vorn	355,-	
(nur in Verbindung mit Mittelarmlehne vorn und Radio-Navigationssystemen bestellbar)		

¹⁾ Anstelle der deutschen CD sind europäische CDs ohne Mehrpreis lieferbar.

²⁾ Anstelle der DVD für Westeuropa ist ohne Mehrpreis auch die DVD für Osteuropa bestellbar.

Sonderausstattungen

	Preis in €	Preis in €
Radiosysteme	„RCD 310“, 4 x 20 Watt, 8 Lautsprecher	165,-
	- CD-Player	
	- Doppel-Tuner mit Phasen-Diversity für bestmöglichen Radioempfang	
	- Lautsprecher vorn und hinten	
	- MP3-Wiedergabefunktion mit Titelanzeige	
	- Multimediabuchse AUX-IN in der Mittelkonsole (nicht in Verbindung mit CD-Wechsler bestellbar)	705,-
	„RCD 310 DYNAUDIO Excite“	
	Umfang wie „RCD 310“, jedoch mit Highend-Soundsystem	
	- 8 eigenresonanzarme Lautsprecher, speziell auf die Leistung abgestimmt	
	- digitaler 8-Kanal-Verstärker	
	- fahrzeugspezifische Klangabstimmung	470,-
	- Gesamtleistung 300 Watt	
	„RCD 510“, 4 x 20 Watt, 8 Lautsprecher	
	- automatische Aufzeichnung von bis zu neun Verkehrsdurchsagen mit einer Gesamtlänge von bis zu vier Minuten (TIM: Traffic Information Memory) ¹⁾	
	- CD-Wechsler für 6 CDs integriert	
	- Doppeltuner mit Phasen-Diversity für bestmöglichen Radioempfang	1.010,-
	- Lautsprecher vorn und hinten	
	- MP3-Wiedergabefunktion mit Titelanzeige	
	- Multimediabuchse AUX-IN in der Mittelkonsole (nicht in Verbindung mit CD-Wechsler bestellbar)	
	„RCD 510 DYNAUDIO Excite“	
Umfang wie „RCD 510“, jedoch mit Highend-Soundsystem	205,-	
- 8 eigenresonanzarme Lautsprecher, speziell auf die Leistung abgestimmt		
- digitaler 8-Kanal-Verstärker		
- fahrzeugspezifische Klangabstimmung		
- Gesamtleistung 300 Watt		
Digitaler Radioempfang DAB	205,-	
- Empfang von digital ausgestrahlten Radiosendern und Verkehrsinformationen zusätzlich zum analogen Senderangebot		
- Empfang ist abhängig von der lokalen Verfügbarkeit von digitalen Netzen (nur in Verbindung mit Radiosystem „RCD 310“ oder „RCD 510“ bestellbar; nicht in Verbindung mit Rückfahrkamera oder CD-Wechsler bestellbar)		

¹⁾ Entfällt in Verbindung mit Digitalem Radioempfang DAB.

Sonderausstattungen

		Preis in €
Räder/Reifen	Reifenkontrollanzeige	53,-
Räder/Reifen - 18 Zoll	„Detroit“ - 4 Leichtmetallräder 7 ½ J x 18 - Reifen 225/40 R 18	590,-
Räder/Reifen - Reserveräder	Reserverad gewicht- und platzsparend, inkl. Radschlüssel und Wagenheber (anstelle Tire Mobility Set; nur in Verbindung mit Anhängervorrichtung bestellbar)	48,-
Raucherausführung	Aschenbecher vorn mit Zigarettenanzünder	15,-
Scheiben	Seitenscheiben hinten und Heckscheibe abgedunkelt, zu 65 % lichtabsorbierend	200,-
Scheinwerfer	Xenon-Licht - Bi-Xenon-Scheinwerfer für Abblend- und Fernlicht - Leuchtweitenregulierung automatisch - Scheinwerfer-Reinigungsanlage - Warnleuchte für Waschwasserstand	1.270,-
Sitze	Fahrersitz elektrisch einstellbar - Fahrersitz mit elektrischer Einstellung für Längsposition, Sitzhöhe, Sitz- und Lehnenneigung - Lendenwirbelstützen vorn elektrisch einstellbar - Schublade unter dem Beifahrersitz (nur in Verbindung mit Lederausstattung und 4 Türen bestellbar; nicht in Verbindung mit Ablagepaket bestellbar)	275,-
Spiegel	Spiegelpaket - 2 Leuchten im Fußraum vorn - Fahrlichtschaltung automatisch mit „Leaving home“-Funktion und manueller „Coming home“-Funktion - Innenspiegel automatisch abblendend - Regensensor - Außenspiegel elektrisch einstell-, anklapp- und beheizbar - Beifahrerspiegelabsenkung - Umfeldbeleuchtung	330,-

Sonderausstattungen

	Preis in €	
Telefone	Mobiltelefonvorbereitung auf der Instrumententafel für Mobiltelefone mit Bluetooth-Schnittstelle (kompatibel mit hands free profile ab Version 1.0)	405,-
	- drahtlose Kommunikationsschnittstelle BLUETOOTH AUDIO (ausschließlich kompatibel mit advanced audio distribution profile A2DP; nur in Verbindung mit Radio-Navigationssystem „RNS 510“)	
	- Freisprecheinrichtung mit Anbindung an ein Mikrofon sowie an die Fahrzeuglautsprecher	
	- GSM 900/1800 MHz	
	- Halterung für Mobiltelefonschale ¹⁾	
	- Lautstärkeregelung von Telefonaten über Radiosystem oder Radio-Navigationssystem	
	- Radiostummschaltung bei Telefonaten	
	- Verkabelung inkl. Stromversorgung (nur in Verbindung mit Radiosystemen oder Radio-Navigationssystemen bestellbar)	
	Mobiltelefonvorbereitung Premium²⁾ für Mobiltelefone mit Bluetooth Schnittstelle remote SIM Access Profile (rSAP)	440,-
	- Anzeige in der Multifunktionsanzeige „Plus“ von z. B. Telefonbuch und eingehenden SMS	
	- Freisprecheinrichtung mit Anbindung an ein Mikrofon sowie an die Fahrzeuglautsprecher	
	- GSM 900/1800 MHz	
	- Komfortbedienung über das Multifunktionslenkrad	
	- Lautstärkeregelung von Telefonaten über Radiosystem oder Radio-Navigationssystem	
- Radiostummschaltung bei Telefonaten		
- Sprachbedienung, benutzerunabhängig, für z. B. Eingabe von Rufnummern (nur in Verbindung mit Radiosystemen [Ausnahme: „RCD 210“] oder Radio-Navigationssystemen und Multifunktionslenkrad bestellbar)		
Nokia 3109 Classic inkl. Mobiltelefonschale mit Ladefunktion	280,-	
- Bluetooth-Schnittstelle mit remote Sim Access Profile (rSAP)- und hands free profile (hfp)-Unterstützung		
- Netzsteckerladegerät 220 Volt, zusätzlich (nur in Verbindung mit Mobiltelefonvorbereitung bestellbar)		
Nokia 3109 Classic inkl. Ladekabel	205,-	
- Bluetooth-Schnittstelle mit remote Sim Access Profile (rSAP)- und hands free profile (hfp)-Unterstützung		
- 12-V-Ladekabel		
- Netzsteckerladegerät 220 Volt, zusätzlich (nur in Verbindung mit Mobiltelefonvorbereitung Premium bestellbar)		

¹⁾ Die Mobiltelefonschale ist nicht im Preis inbegriffen, sondern muss separat über die Volkswagen Zubehör GmbH bestellt werden.

Bitte prüfen Sie unbedingt, ob die Mobiltelefonschale für das jeweilige Mobiltelefon geeignet ist!

Informationen zur Kompatibilität und zu verfügbaren Mobiltelefonschalen finden Sie auf www.volkswagen-zubehoer.de.

²⁾ Bitte prüfen Sie unbedingt, ob das jeweilige Mobiltelefon über eine Bluetooth-Schnittstelle mit remote SIM Access Profile (rSAP) verfügt und für die Mobiltelefonvorbereitung „Premium“ geeignet ist! Informationen zur Kompatibilität finden Sie auf www.volkswagen-zubehoer.de.

Motoren

155 kW (210 PS)

Motor, Getriebe	Motor-Bauart/Ventile pro Zylinder	4-Zylinder-Ottomotor/4
	Einspritzung/Aufladung	Direkteinspritzung/Turbocharger
	Hubraum, Liter/cm ³	2,0/1984
	max. Leistung, kW (PS) bei 1/min	155 (210)/5300 - 6200
	max. Drehmoment, Nm bei 1/min	280/1700 - 5200
	Emissionsklasse	Euro 5 ⁶⁾
	Getriebevariante	6-Gang-Schaltgetriebe 6-Gang-Doppelkupplungsgetriebe
Gewichte, kg	Leergewicht, 2-türig ¹⁾	1318 (1339) ⁸⁾
	zul. Gesamtgewicht	1870 (1890) ⁸⁾
	Zuladung	552 (551)
	zul. Achslast vorn/hinten	1040/880 (1060/880)
	zul. Anhängelasten ²⁾ :	
	gebremst bei 12%/8% Steigung	1400/1700
	ungebremst	690 (700) ⁸⁾
	zul. Stützlast/ zul. Dachlast	75/75
Höchstgeschwindigkeit, km/h	mit Schaltgetriebe	240
	mit Automatikgetriebe/DSG	238
Beschleunigung von 0-80/0-100/80-120 km/h, s⁹⁾	mit Schaltgetriebe	5,0/6,9/9,5
	mit Automatikgetriebe/DSG	5,0/6,9
Kraftstoffverbrauch, l/100 km³⁾	Kraftstoff	Superbenzin, bleifrei, mind. 95 ROZ ⁴⁾
	mit Schaltgetriebe:	
	innerorts/außerorts/kombiniert	10,0/5,8/7,3
	mit Automatikgetriebe/DSG:	
innerorts/außerorts/kombiniert	10,0/5,9/7,4	
CO₂-Emission kombiniert, g/km³⁾	mit Schaltgetriebe	170
	mit Automatikgetriebe/DSG	173

Hinweise zu den Bemerkungen 1) - 9) finden Sie auf Seite 11.

Hinweise

- ¹⁾ Fahrzeugleergewicht mit 90 % Tankfüllung ohne Fahrer (75 kg). Je nach Ausstattung ergibt sich ein individuelles Leergewicht des Fahrzeuges, wodurch die mögliche Zuladung entsprechend verringert wird. Gewählte Mehrausstattungen erhöhen das Leergewicht des Fahrzeuges.
- ²⁾ Mit zunehmender Höhe verringert sich zwangsläufig die Motorleistung. Ab 1000 m über Meereshöhe und je weitere 1000 m sind daher jeweils 10 % von dem Gespanngewicht (zul. Anhängelasten + zul. Gesamtgewicht des Zugfahrzeuges) abzuziehen.
- ³⁾ Die angegebenen Werte wurden nach den vorgeschriebenen Messverfahren (Euro 4: RL 80/1268/EWG und ab Euro 5: VO [EG] 715/2007 in der jeweils gegenwärtig geltenden Fassung) ermittelt. Die Angaben beziehen sich nicht auf ein einzelnes Fahrzeug und sind nicht Bestandteil des Angebotes, sondern dienen allein Vergleichszwecken zwischen den verschiedenen Fahrzeugtypen. Kraftstoffverbrauch und CO₂-Emissionen eines Fahrzeugs hängen nicht nur von der effizienten Ausnutzung des Kraftstoffs durch das Fahrzeug ab, sondern werden auch vom Fahrverhalten und anderen nichttechnischen Faktoren beeinflusst. CO₂ ist das für die Erderwärmung hauptsächlich verantwortliche Treibhausgas. Ein Leitfaden über den Kraftstoffverbrauch und die CO₂-Emissionen, der Daten für alle neuen Personenkraftfahrzeugmodelle enthält, ist unentgeltlich an allen Verkaufsorten in der Europäischen Union sowie für Interessenten aus Deutschland auch bei der DAT Deutsche Automobil Treuhand GmbH, Hellmuth-Hirth-Straße 1, 73760 Ostfildern erhältlich.
- ⁴⁾ Anstelle von bleifreiem Superbenzin ist auch ein Betrieb mit bleifreiem Normalbenzin (mind. 91 ROZ) bei Inkaufnahme von Fahrleistungs- und Verbrauchsnachteilen möglich.
- ⁵⁾ Die Verwendung von RME- sowie FAME-Kraftstoff (Biodiesel) ist nicht möglich.
- ⁶⁾ Fahrzeuge ab der Emissionsklasse Euro 4 erhalten die grüne Feinstaubplakette.
- ⁷⁾ Fahrzeuge mit geregelter Dieselpartikelfilter werden jährlich bis zum 31.03.2011 mit 1,20 € je angefangene 100 ccm Hubraum geringer besteuert als Fahrzeuge ohne Dieselpartikelfilter. Der Dieselpartikelfilter ist ein System, das sich kontinuierlich selbst regeneriert. In seltenen Ausnahmefällen ist dafür das individuelle Fahrverhalten temporär anzupassen. Fragen dazu beantwortet Ihnen gern Ihr Volkswagen Partner oder unsere in der Bundesrepublik Deutschland kostenfreie Infoline 0800-VOLKSWAGEN.
- ⁸⁾ Klammerwerte gelten für Doppelkupplungsgetriebe DSG.
- ⁹⁾ Beschleunigung von 80-120 km/h im höchsten Gang (nur Schaltgetriebe).

LongLife Service

Der technische Fortschritt ermöglicht es, den Wartungsbedarf erheblich zu reduzieren. Mit dem LongLife Service setzt Volkswagen eine Technologie ein, mit der Sie nur dann einen Service vornehmen lassen müssen, wenn Ihr Fahrzeug ihn benötigt. Das Besondere daran ist, dass zur Ermittlung des Intervall-Service (max. 2 Jahre) auch die individuellen Einsatzbedingungen und der persönliche Fahrstil berücksichtigt werden. Der erste Inspektions-Service ist nach 3 Jahren oder 60.000 km fällig und dann alle 2 Jahre.

Auf dem Display des Fahrzeugs werden Sie über anstehende Inspektionstermine informiert.

Rücknahme und Verwertung von Altfahrzeugen

Volkswagen stellt sich den Herausforderungen der modernen Gesellschaft und berücksichtigt sie in allen neuen Produkten der Marke Volkswagen. Dies gilt natürlich auch für den Umwelt und Ressourcenschutz. Daher sind alle neuen Volkswagen umweltfreundlich verwertbar und können grundsätzlich kostenlos* zurückgegeben werden. Nähere Informationen zu Rücknahme und Verwertung von Altfahrzeugen erhalten Sie bei Ihrem Volkswagen Partner, im Internet unter www.volkswagen.de und über die kostenlose Hotline 0800 – Volkswagen (0800 – 86 55 79 24 36).

* Vorbehaltlich der Erfüllung der nationalen gesetzlichen Vorschriften.

Kraftübertragung

- Frontantrieb über asbestfreie Einscheiben-Trockenkupplung
- Selbstnachstellende Kupplungsbetätigung
- 6-Gang-Schaltgetriebe mit Doppelgelenk-Halbachsen

Fahrwerk

- Federung vorn durch Schraubenfedern mit Teleskopstoßdämpfern; alle Elemente in Federbeinen integriert
- Federung hinten mit Öldruckstoßdämpfern und separaten Federn
- Radführung vorn durch Federbeine und (untere) Dreiecksquerlenker (spurstabilisierender Lenkrollradius)
- Radführung hinten durch Verbundlenkerachse mit integriertem Stabilisator
- Stabilisator vorn
- Elektronisches Stabilisierungsprogramm (ESP) inkl. Antiblockiersystem (ABS) mit Bremsassistent, Antriebsschlupfregelung (ASR), Elektronische Differenzialsperre (EDS) und Motorschleppmomentregelung (MSR)

Lenkung

- Wartungsfreie Zahnstangenlenkung mit geschwindigkeitsabhängig geregelter, elektrohydraulischer Servolenkung
- Höhen- und längseinstellbare und zusammenschiebbare Sicherheitslenksäule

Bremsanlage

- Elektronisch geregeltes Antiblockiersystem (ABS) mit Elektronischer Bremskraftverteilung (EBV)
- Zweikreis-Bremssystem mit innenbelüfteten Scheibenbremsen vorn und Scheibenbremsen hinten
- Bremskraftverstärker mit Dual-Rate-Funktion (mechanischer Bremsassistent)
- Asbestfreie Bremsbeläge

Aufbau

- Selbsttragende Karosserie mit formstabilem Sicherheitsfahrergastraum
- Airbagsystem für Fahrer und Beifahrer
- Seitenairbag für Fahrer und Beifahrer
- Versteifungsprofile in den Türen und Seitenstrukturen zur Erhöhung der seitlichen Kollisionssicherheit
- Verformungszonen vorn und hinten

Korrosionsschutz

- Karosserie-Verzinkung
- Langzeit-Hohlraumkonservierung durch Heißwachs
- Kunststoff-Radhausschalen vorn und hinten
- Dauerschutzkonservierung für Unterboden und Radhäuser

6-Gang-Doppelkupplungsgetriebe DSG

Das 6-Gang-Doppelkupplungsgetriebe DSG ist für Drehmomente von bis zu 350 Nm ausgelegt. Es ist ein vollwertiges Automatikgetriebe mit Doppelkupplungsprinzip.

Das DSG besteht aus zwei voneinander unabhängigen Teilgetrieben. Über die Doppelkupplung, zwei in einem Ölbad laufende Lamellenkupplungen, die in einem gemeinsamen Gehäuse zusammengefasst sind, werden die beiden Getriebe über zwei Antriebswellen je nach Gangstufe abwechselnd mit dem Motor kraftschlüssig verbunden. Die hydraulischen Aktuatoren der Doppelkupplung erlauben dabei einen automatischen Schaltvorgang ohne Zugkraftunterbrechung.

Gesteuert wird das Getriebe über ein sogenanntes Mechatronikmodul, in dem das elektronische Getriebesteuergerät, verschiedene Sensoren und die hydraulische Steuereinheit als eine kompakte Einheit zusammengefasst sind.

Das Doppelkupplungsgetriebe DSG verfügt über zwei Fahrprogramme: den Normal- und den Sportmodus. Im Sportbetrieb fährt das DSG die Gänge weiter aus und schaltet bei Bedarf früher zurück. Die Gänge können jedoch auch manuell über die Tiptronic sequenziell geschaltet werden. Besonders sportlich ist dies über den Tiptronic-Schalter am Multifunktionslenkrad möglich. Das Kuppeln erfolgt jedoch immer vollautomatisch.

Abmessungen

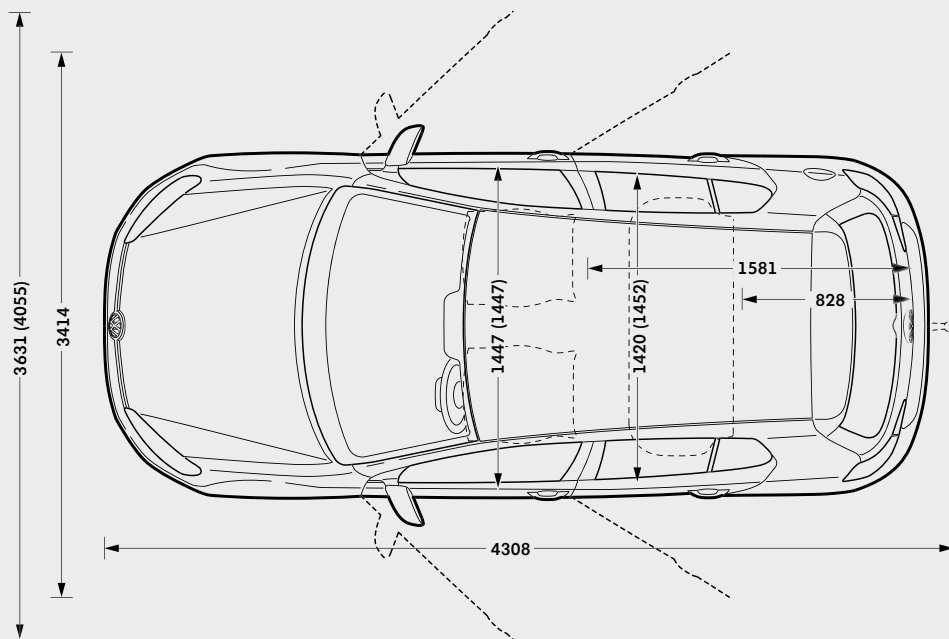
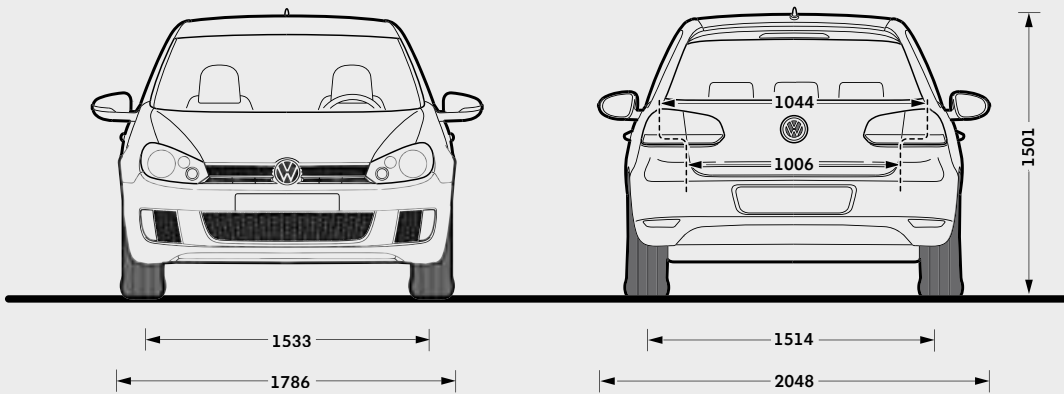
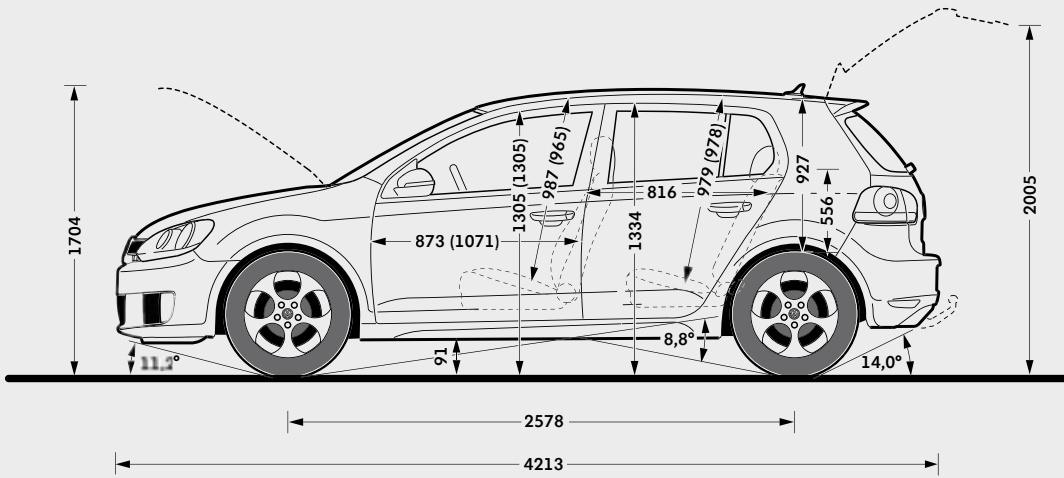

Golf 6 GTI

Klammerwerte in der oberen Skizze gelten bei Schiebe-/Ausstell-Glasdach
 Klammerwerte in der unteren Skizze gelten bei 2-Türer.

¹⁾ Messung nach ISO 3832 mit Quadern von 200 x 100 x 50 mm Kantenlänge bei aufgestellter/umgeklappter Rücksitzbank und -lehne.

Gepäckraumvolumen ¹⁾
 350/1305 l

Kraftstoffbehältervolumen
 ca. 55 l

Wendekreis
 ca. 10,9 m

Der Weg zu Ihrem neuen Golf GTI kann ganz einfach und unkompliziert sein. Denn mit unseren Finanzdienstleistungen bekommen Sie alles aus einer Hand: ein maßgeschneidertes Finanzierungs- oder Leasingangebot und den optimalen Schutz einer umfassenden Versicherung, inklusive Garantie!

Nutzen Sie den Service und die Erfahrung eines kompetenten Partners: Volkswagen Bank, Volkswagen Leasing und Volkswagen VersicherungsService – der Finanzdienstleister speziell für Sie als Volkswagen Fahrer. Damit Sie nicht nur Zeit, sondern auch bares Geld sparen.

Volkswagen Bank: der clevere Weg zu Ihrem neuen Golf GTI

Verwirklichen Sie Ihren Traum vom neuen Golf GTI einfach und schnell. Sie haben die Wahl: Beim AutoCredit finanzieren Sie Ihr Wunschfahrzeug mit äußerst niedrigen Monatsraten und einer höheren Schlussrate. Erst am Vertragsende wählen Sie, ob Sie das Auto zurückgeben, die Schlussrate weiterfinanzieren oder sie auf einmal begleichen. Beim ClassicCredit führen Sie gleichbleibend günstige Monatsraten direkt zum Ziel: Ihrem neuen Golf GTI.

Fragen Sie Ihren Volkswagen Partner auch nach PRÄMIE *light* Plus, dem günstigen Komplettangebot aus Auto, Finanzierung und der ersten Kfz-Versicherung mit Garantie. Zusätzlich schützt Sie bei längerer Krankheit die Restschuldversicherung. Ihr Volkswagen Partner berät Sie gern und stellt Ihnen ein maßgeschneidertes Angebot zusammen.

Volkswagen Leasing: der wirtschaftliche Weg zu Ihrem neuen Golf GTI

Wenn Sie Ihr Geld nicht beim Kauf eines neuen Golf GTI festlegen wollen, bietet Ihnen Volkswagen Leasing eine vorteilhafte Alternative, gleichgültig, ob Sie Ihr Fahrzeug privat oder geschäftlich einsetzen. Denn Sie zahlen nur für das, was Sie nutzen – in niedrigen, monatlichen Raten. So bleibt Geld frei für andere schöne Dinge. Außerdem fahren Sie immer ein neues Volkswagen Modell mit moderner und zuverlässiger Technik. Am Vertragsende geben Sie Ihren neuen Golf GTI einfach zurück und leasen ein neues Modell. Und wenn Sie PRÄMIE *light* Plus wählen, bekommen Sie neben Ihrem neuen Golf GTI zu kleinen Monatsraten eine besonders günstige Kfz-Versicherung mit Garantie, die Sie weitreichend vor unerwarteten Reparaturkosten schützt. So können Sie sich jetzt mit PRÄMIE *light* Plus noch gründlicher gegen Kostenrisiken absichern: mit exklusiven Spartarifen, bequem und komplett aus einer Hand. Fragen Sie Ihren Volkswagen Partner.

Volkswagen VersicherungsService: Weg frei für Ihren neuen Golf GTI

Starten Sie durch, wenn andere warten! Der Volkswagen VersicherungsService bietet Ihnen alle Voraussetzungen für perfekte Leistungen rund um Ihren neuen Golf GTI.

Grünes Licht von Anfang an: Gleich beim Autokauf erwartet Sie eine, auf Ihre persönliche Versicherungssituation abgestimmte, umfassende Beratung.

Grünes Licht für clevere Rechner: Profitieren Sie von unseren günstigen Angeboten, die Ihre Kosten auf ein Minimum reduzieren. Grünes Licht für Ihre Mobilität: Der Volkswagen VersicherungsService hilft Ihnen in ganz Europa. Tag und Nacht, das ganze Jahr und immer in Ihrer Nähe!

Grünes Licht, wenn andere Rot sehen: Unser Schadenservice sorgt für eine schnelle Reparatur, selbstverständlich mit Originalersatzteilen und Garantie.

Grüne Welle: Lassen Sie keine Frage offen. Ihr Volkswagen Partner informiert Sie gern.

Schauen Sie doch mal vorbei!

www.volkswagenbank.de

Der neue Golf GTI

915.1192.19.01 · Printed in Germany

Änderungen vorbehalten

Ausgabe: 05. März 2009

Internet: www.volkswagen.de

■

■

■