

Technik und Preise  
Gültig für das Modelljahr 2010



Das Auto.

# Der CrossTouran



## Modelle

Modelle mit Ottomotor		Getriebe	Türen	Leistung kW (PS)	Preis in €
<b>CrossTouran</b>		5-Gang	4	75 (102)	25.450,-
	TSI	6-Gang	4	103 (140)	27.675,-
	TSI	7-Gang-Doppelkupplungsgetriebe DSG	4	103 (140)	29.475,-
	TSI	7-Gang-Doppelkupplungsgetriebe DSG	4	125 (170)	30.950,-

Modelle mit Dieselmotor		Getriebe	Türen	Leistung kW (PS)	Preis in €
<b>CrossTouran</b>	TDI	6-Gang	4	77 (105)	28.175,-
	TDI	7-Gang-Doppelkupplungsgetriebe DSG	4	77 (105)	29.975,-
	TDI	6-Gang	4	103 (140)	29.875,-
	TDI	6-Gang-Doppelkupplungsgetriebe DSG	4	103 (140)	31.675,-
	TDI	6-Gang	4	125 (170)	30.850,-
	TDI	6-Gang-Doppelkupplungsgetriebe DSG	4	125 (170)	32.625,-

Modelle mit Erdgasantrieb		Getriebe	Türen	Leistung kW (PS)	Preis in €
<b>CrossTouran</b>	TSI EcoFuel	6-Gang	4	110 (150)	31.350,-
	TSI EcoFuel	7-Gang-Doppelkupplungsgetriebe DSG	4	110 (150)	33.150,-

## Ausstattungsübersicht

### Ausstattung des CrossTouran, zusätzlich bzw. abweichend zur Ausstattung des Touran Conceptline

Exterieur und Räder	
	- 4 Leichtmetallräder „Funplay“ 6 ½ J x 17, zweifarbig, Oberfläche glanzgedreht
	- Radsicherungen mit erweitertem Diebstahlschutz
	- Dachreling in Alu matt
	- Folienschriftzug „CrossTouran“ auf den hinteren Türen
	- Karosserieabdeckung an Radlauf, Schweller und Tür in Schwarz
	- Kühlergrillrahmen in Chrom-matt
	- Reifen 215/50 R 17 vorn; Reifen 235/45 R 17 hinten
	- Rückleuchten in Optik „Rauch“
	- Scheinwerfergehäuse abgedunkelt
	- Stoßfänger im sportlichen Design

Die angegebenen Preise inkl. 19 % MwSt. sind unverbindliche Preisempfehlungen der Volkswagen AG ab Werk ohne Überführungskosten.

Alle Motoren entsprechen der Emissionsklasse Euro 4 bzw. Euro 5 und erhalten die grüne Feinstaubplakette.

Alle Dieselmotoren sind mit einem Dieselpartikelfilter ausgestattet.

Informationen zu Kraftstoffverbräuchen und CO<sub>2</sub>-Emissionen finden Sie auf den Motorenseiten 12 und 13.

DSG®, TDI® und TSI® sind eingetragene Markenzeichen von Unternehmen der Volkswagen Gruppe in Deutschland sowie weiteren Ländern.

iPod ist ein eingetragenes Markenzeichen von Apple Computer International.

Alle Angaben entsprechen den zum Zeitpunkt der Drucklegung vorhandenen Kenntnissen und basieren auf den Merkmalen des deutschen Marktes.

## Ausstattungsübersicht

### Ausstattung des CrossTouran, zusätzlich bzw. abweichend zur Ausstattung des Touran Conceptline

<b>Interieur</b>	<ul style="list-style-type: none"><li>- 12-V-Steckdose im Gepäckraum</li><li>- 12-V-Steckdose für die 2. Sitzreihe</li><li>- Ablagefach auf der Instrumententafel mit Deckel</li><li>- Ablagefächer an den Rückseiten der Vordersitze</li><li>- Beifahrersitzlehne komplett umklappbar mit Tisch- und Durchladefunktion</li><li>- Dekoreinlagen „Edelstahloptik“ für Instrumententafel und Türverkleidungen</li><li>- Gepäckraumabdeckung</li><li>- Handbremshebelgriff in Leder</li><li>- Klappische an den Rückseiten der Vordersitze</li><li>- Komfortsitze vorn</li><li>- Lederlenkrad (3 Speichen) in gelochtem Leder mit Alu-Dekor</li><li>- Lendenwirbelstützen vorn</li><li>- Mittelarmlehne vorn mit Ablagebox, höhen- und längseinstellbar, 2 Luftausströmer und 1 Becherhalter hinten</li><li>- Schalthebelknauf in Leder</li><li>- Schubladen unter den Vordersitzen</li><li>- Sitzbezüge in Flachgewebe, Design „Eclipt Elon“</li></ul>
<b>Sicherheit</b>	<ul style="list-style-type: none"><li>- Nebelscheinwerfer mit statischem Kurvenfahrlicht</li></ul>
<b>Funktion</b>	<ul style="list-style-type: none"><li>- Doppelton-Signalhorn</li><li>- Fensterheber vorn und hinten elektrisch</li><li>- Klimaanlage „Climatic“</li><li>- Schlechtwegefahrwerk, ca. 12 mm erhöhte Bodenfreiheit</li></ul>

### Ausstattung des CrossTouran TSI EcoFuel, zusätzlich bzw. abweichend zur Ausstattung des CrossTouran

<b>Exterieur und Räder</b>	<ul style="list-style-type: none"><li>- Schriftzug „TSI EcoFuel“ auf der Gepäckraumklappe</li></ul>
<b>Interieur</b>	<ul style="list-style-type: none"><li>- 2 Einzelsitze in der 3. Sitzreihe, im Ladeboden versenkbar (Hinweis: Die dritte Sitzreihe darf nur mit 35 kg pro Sitz belastet werden.)</li></ul>
<b>Funktion</b>	<ul style="list-style-type: none"><li>- 4 Stahl-Gastanks am Unterboden befestigt (Fassungsvermögen ca. 18 kg / 24,7 m<sup>3</sup>)</li><li>- Antriebskonzept quasi-monovalent (Primärbetrieb mit Erdgas, Antrieb mit Benzin nur als Mobilitätsreserve)</li><li>- Berganfahrassistent</li><li>- Einfüllstutzen für Erdgas- und Benzinbetankung unter gemeinsamer Tankklappe</li><li>- Kombi-Instrument mit getrennter Füllstandsanzeige für Erdgas und Benzin</li><li>- zusätzlicher Benzintank (Fassungsvermögen ca. 11 l)</li></ul>

## Sonderausstattungen

		Preis in €
<b>Anhängevorrichtung</b>	abnehmbar	710,-
<b>Dachsysteme</b>	Schiebe-/Ausstell-Glasdach elektrisch (Entfall der Ablagefächer in der Dachkonsole)	860,-
<b>Dekoreinlagen</b>	in „Edelholz-Optik“	95,-
<b>Diebstahlwarnanlage „Plus“</b>	Diebstahlwarnanlage mit Wegfahrsperr elektronisch, Innenraumüberwachung, Back-up-Horn, Abschleppschutz und Neigungssensor, inkl. Einzeltüröffnung	320,-
<b>Fahrerassistenzsysteme</b>	<b>Berganfahrassistent</b> (nur für Schalt-Getriebe bestellbar; bei Doppelkupplungsgetriebe DSG und 125 kW TDI ist der Berganfahrassistent inkl. Winterfahrprogramm serienmäßig)	107,-
	<b>Parklenkassistent „Park Assist“</b> - Berganfahrassistent - Multifunktionsanzeige „Plus“ - Abstandsanzeige im Display des Radiosystems oder Radio-Navigationssystems (Abstandsanzeige nicht in Verbindung mit Radiosystem „RCD 210“) (nicht in Verbindung mit Reifenkontrollanzeige bestellbar)	700,-
	<b>ParkPilot</b> - akustische Warnsignale bei Hindernissen im Heckbereich - Abstandsanzeige im Display des Radiosystems oder Radio-Navigationssystems (Abstandsanzeige nicht in Verbindung mit Radiosystem „RCD 210“)	370,-
<b>Fahrradträgersystem</b>	<b>Innenraum-Fahrradträger Volkswagen Individual<sup>1)</sup></b> herausnehmbar (für 2 Fahrräder) ..., für 5-Sitzer ohne variablen Gepäckraumboden (nicht für TSI EcoFuel bestellbar)	340,-
	..., für 5-Sitzer mit variablem Gepäckraumboden oder 7-Sitzer	340,-

<sup>1)</sup> Eine Querverwendung ist nicht möglich!

## Sonderausstattungen

		Preis in €
<b>Fahrzeugschriftzüge</b>	Entfall der Schriftzüge für die Modell- und Motorbezeichnung auf der Gepäckraumklappe (nicht für TSI EcoFuel bestellbar)	o. M.
	Entfall der Schriftzüge für die Motorbezeichnung auf der Gepäckraumklappe (nicht für TSI EcoFuel bestellbar)	o. M.
<b>Family-Paket</b>	- Kunstlederbezüge, pflegeleicht, an den Rückseiten der ersten und zweiten Sitzreihe	92,-
	- Ablagetaschen in Kunstleder an den Rückseiten der Vordersitze	
	- Kindersicherung, elektrisch betätigt für hintere Türen, vom Fahrersitz aus bedienbar ..., in Verbindung mit Lederausstattung	61,-
<b>Gepäckraumboden</b>	variabel mit Taschenhaken (nicht in Verbindung mit 2 Einzelsitzen in der 3. Sitzreihe und TSI EcoFuel bestellbar)	170,-
<b>Klimaanlage</b>	„Climatronic“ mit automatischer Umluftschtung mittels Luftgütesensor	420,-
<b>Kühl- und Warmhaltebox</b>	in Farbe Anthrazit, Inhalt 25 Liter	370,-
<b>Lackierung</b>	Metallic	510,-
	Perleffekt	510,-

o. M. = ohne Mehrpreis

## Sonderausstattungen

		Preis in €
<b>Lederausstattung</b>	<b>„Nappa“ mit Sportsitzen vorn</b>	2.215,-
	- Lenkradkranz, Schalthebelknopf und Handbremshebelgriff in Leder	
	- Sitzmittelbahn und -wangen in Leder „Nappa“	
	- Vordersitze beheizbar	
	..., für TSI EcoFuel	2.370,-
<b>Lenkräder</b>	<b>Multifunktions-Lederlenkrad<sup>1)</sup> (3 Speichen)</b>	205,-
	mit Bedienungsmöglichkeit für Multifunktionsanzeige, Radio und Telefon	
	- Multifunktionsanzeige „Plus“	
	- Schalthebelknopf und Handbremshebelgriff in Leder	
	(Das gelochte Leder entfällt.)	
	<b>Multifunktions-Lederlenkrad<sup>1)</sup> (3 Speichen)</b>	330,-
Umfang wie Multifunktions-Lederlenkrad (3 Speichen), jedoch zusätzlich		
- Bedienungsmöglichkeit für Schaltung		
(nur für Modelle mit Doppelkupplungsgetriebe DSG bestellbar)		
<b>Licht und Sicht</b>	<b>Licht-und-Sicht-Paket</b>	170,-
	- Fahrlichtschaltung automatisch mit „Leaving home“-Funktion und manueller „Coming home“-Funktion	
	- Innenspiegel automatisch abblendend	
	- Regensensor	
	..., in Verbindung mit Dauerfahrlicht	220,-
	<b>Licht-und-Sicht-Paket 1</b>	445,-
	- Außenspiegel elektrisch anklappbar mit Umfeldbeleuchtung und Beifahreräußerspiegelabsenkung	
	- Fahrlichtschaltung automatisch mit „Leaving home“-Funktion und manueller „Coming home“-Funktion	
- Fahreräußerspiegel automatisch abblendend		
- Innenspiegel automatisch abblendend		
- Regensensor		
..., in Verbindung mit Dauerfahrlicht	495,-	

<sup>1)</sup> Auch bei Bestellung ohne Mobiltelefonvorbereitung verfügt das Lenkrad über die Funktionstaste „Telefon“.

## Sonderausstattungen

	Preis in €	
<b>Multimediasysteme</b>	<b>Multimediabuchse MEDIA-IN in der Mittelarmlehne vorn</b> - Bedienung und Anzeige über das jeweilige Radiosystem bzw. Radio-Navigationssystem - unterstützte Audio-Formate: MP3, WMA, Ogg Vorbis und AAC - zur Anbindung von externen Datenträgern <sup>1)</sup> wie USB-Massenspeichern, MP3-Playern mit USB-Zertifizierung und iPod <sup>2)</sup> (nicht in Verbindung mit Radiosystem „RCD 210“, CD-Wechsler und Rear Seat Entertainment bestellbar; iPod-Anschluss nur über zusätzliches Adapterkabel <sup>3)</sup> )	170,-
	<b>Rear Seat Entertainment Volkswagen Individual</b> - 2 Kopfhörer - Bedienteil in der Mittelkonsole hinten - Bildschirm in der Dachkonsole - DVD-Player in der Mittelarmlehne vorn - Infrarotfernbedienung - Label „Volkswagen Individual“ - Mittelarmlehne vorn (nicht in Verbindung mit Schiebe-/Ausstell-Glasdach, CD-Wechsler und Multimediabuchse MEDIA-IN bestellbar)	1.480,-
	<b>..., in Verbindung mit Multimediabuchse AUX-IN</b> (nicht in Verbindung mit Schiebe-/Ausstell-Glasdach, CD-Wechsler, Radiosystem „210“, Navigationsfunktion „RNS 310“ und Multimediabuchse MEDIA-IN bestellbar)	1.480,-
<b>Netztrennwand</b>	170,-	

<sup>1)</sup> Bitte prüfen Sie unbedingt, ob die externe Audioquelle mit der Multimediabuchse MEDIA-IN kompatibel ist.

<sup>2)</sup> Zur Kompatibilität der verschiedenen iPod-Generationen wenden Sie sich bitte an die Volkswagen Individual Kundenbetreuung 0180/5052151 (14 Cent/Min. aus dem deutschen Festnetz).

<sup>3)</sup> Das Adapterkabel ist nicht im Preis inbegriffen und muss separat über die Volkswagen Zubehör GmbH bestellt werden. Weitere Informationen finden Sie auf [www.volkswagen-zubehoer.de](http://www.volkswagen-zubehoer.de)

## Sonderausstattungen

	Preis in €	
<b>Radio- und Navigationssysteme</b>	<b>„RCD 310“, 4 x 20 Watt, 8 Lautsprecher</b> - CD-Player - Doppel-Tuner mit Phasen-Diversity für bestmöglichen Radioempfang - Lautsprecher vorn und hinten - MP3-Wiedergabefunktion mit Titelanzeige - Multimediabuchse AUX-IN in der Mittelarmlehne vorn (nicht in Verbindung mit CD-Wechsler und Navigationsfunktion „RNS 310“ bestellbar)	165,-
	..., für Navigationsfunktion „RNS 310“ - zusätzlich mit Multifunktionsanzeige „Plus“ (nur in Verbindung mit Navigationsfunktion „RNS 310“ bestellbar)	220,-
	<b>„RCD 310 Volkswagen Sound“</b> Umfang wie „RCD 310“, jedoch zusätzlich mit - 10 Lautsprecher - 8-Kanal-Verstärker - Bedienung über „RCD 310“ - Gesamtleistung 250 Watt - Lautsprecher speziell auf die Leistung abgestimmt (nicht in Verbindung mit CD-Wechsler und Navigationsfunktion „RNS 310“ bestellbar)	485,-
	..., für Navigationsfunktion „RNS 310“ - zusätzlich mit Multifunktionsanzeige „Plus“ (nur in Verbindung mit Navigationsfunktion „RNS 310“ bestellbar)	540,-
	<b>Navigationsfunktion „RNS 310“ (für „RCD 310“)<sup>1)</sup></b> - CD-Laufwerk auch zur Wiedergabe von Audio-CDs - CD-ROM für Deutschland <sup>2)</sup> - Fahrempfehlung akustisch (Sprachausgabe) - Fahrempfehlungen optisch im Display der Multifunktionsanzeige „Plus“ im direkten Blickfeld des Fahrers, wahlweise auch im Multifunktionsdisplay des Navigationssystems - Korridorfunktion, Wiedergabe von Audio-CDs auch bei aktiver Zielführung - Mehrfarbiges TFT-Display mit Kartendarstellung im mittleren Instrumententafelbereich <sup>3)</sup> - Multimediabuchse AUX-IN integriert - SD-Kartenschacht (zur Wiedergabe von Audio-Dateien) - Touchscreen-Bedienung - Zielführung dynamisch über TCM (nur in Verbindung mit Radiosystem „RCD 310“ für Navigationsfunktion und nicht mit digitalem Radioempfang DAB bestellbar)	500,-

<sup>1)</sup> Bei Bestellung der Navigationsfunktion „RNS 310“ (für „RCD 310“) erhalten Sie ein vom Radiosystem „RCD 310“ optisch abweichendes Radio-Navigationssystem.

<sup>2)</sup> Anstelle der deutschen CD-ROM sind europäische CDs ohne Mehrpreis lieferbar.

<sup>3)</sup> anstelle des zweifarbigem Displays des Radiosystems „RCD 310“

## Sonderausstattungen

	Preis in €	
<b>Radio- und Navigationssysteme</b> (Fortsetzung)	<b>„RCD 510“, 4 x 20 Watt, 8 Lautsprecher</b>	475,-
	- automatische Aufzeichnung von bis zu neun Verkehrsdurchsagen mit einer Gesamtlänge von bis zu vier Minuten (TIM: Traffic Information Memory) <sup>1)</sup>	
	- CD-Wechsler für 6 CDs	
	- mehrfarbiges TFT-Display	
	- MP3-Wiedergabefunktion mit Titelanzeige	
	- Multimediabuchse AUX-IN in der Mittelarmlehne vorn	
	- SD-Kartenschacht (zur Wiedergabe von Audiodateien)	
	- Touchscreen-Bedienung	
	(nicht in Verbindung mit CD-Wechsler bestellbar)	
	<b>„RCD 510 Volkswagen Sound“</b>	795,-
	Umfang wie „RCD 510“, jedoch zusätzlich mit	
	- 10 Lautsprecher	
	- 8-Kanal-Verstärker	
- Bedienung über „RCD 510“		
- Gesamtleistung 250 Watt		
- Lautsprecher speziell auf die Leistung abgestimmt		
(nicht in Verbindung mit CD-Wechsler bestellbar)		
<b>„RNS 510“, 4 x 20 Watt, 8 Lautsprecher</b>	2.150,-	
- DVD für Westeuropa <sup>2)</sup>		
- DVD-Laufwerk zur Wiedergabe von Audio-CDs (auch im MP3- und WMA-Format) und Audio-/Video-DVDs (Bild nur bei stehendem Fahrzeug)		
- Fahrempfehlung akustisch (Sprachausgabe)		
- Fahrempfehlung optisch im Display der Multifunktionsanzeige im direkten Blickfeld des Fahrers		
- integrierte 30 GB Festplatte zum Speichern des Navigationsdatenträgers sowie für CDs und DVDs im MP3- und WMA-Format		
- Karte wahlweise in 2D- oder 3D-Darstellung (Vogelperspektive)		
- mehrfarbiges TFT-Display mit Kartendarstellung im mittleren Instrumententafelbereich (16:9-Format)		
- MP3-Wiedergabefunktion mit Titelanzeige		
- Multimediabuchse AUX-IN in der Mittelarmlehne vorn		
- SD-Kartenschacht		
- Teilung der Bildschirmanzeige in Karte und Zusatzinformationen möglich		
- Touchscreen-Bedienung		
- Wiedergabe von Audio-CDs auch bei aktivierter Zielführung		
- Zielführung dynamisch über separaten RDS TMC-Tuner		

<sup>1)</sup> nicht in Verbindung mit Digitalem Radioempfang DAB

<sup>2)</sup> Anstelle der DVD-ROM für Westeuropa ist ohne Mehrpreis auch die DVD-ROM für Osteuropa bestellbar.

## Sonderausstattungen

		Preis in €
<b>Radio- und Navigationssysteme</b> (Fortsetzung)	„RNS 510 Volkswagen Sound“	2.470,-
	Umfang wie „RNS 510“, jedoch zusätzlich mit	
	- 10 Lautsprecher	
	- 8-Kanal-Verstärker	
	- Bedienung über „RNS 510“	
	- Gesamtleistung 250 Watt	
	- Lautsprecher speziell auf die Leistung abgestimmt	
	<b>CD-Wechsler</b> für 6 CDs in der Mittelarmlehne vorn	360,-
	(nur in Verbindung mit Radio-Navigationssystemen, nicht in Verbindung mit Multimediabuchse MEDIA-IN oder Rear Seat Entertainment bestellbar)	
	<b>Digitaler Radioempfang DAB</b>	210,-
	(nur in Verbindung mit Radiosystem „RCD 310“ oder „RCD 510“ bestellbar)	
<b>Räder/Reifen</b>	Reifenkontrollanzeige	54,-
<b>Scheiben</b>	Seitenscheiben ab der 2. Sitzreihe und Heckscheibe grau getönt	210,-
<b>Scheinwerfer</b>	Dauerfahrlicht	50,-
	<b>Xenon-Scheinwerfer mit Kurvenfahrlicht</b>	1.295,-
	- Bi-Xenon-Scheinwerfer für Abblend- und Fernlicht	
	- Leuchtweitenregulierung dynamisch, mit dynamischem und statischem Kurvenfahrlicht	
	- Scheinwerfer-Reinigungsanlage	
	- Warnleuchte für Waschwasserstand	
	(Entfall des abgedunkelten Scheinwerfergehäuses)	
<b>Sitzkonfigurationen</b>	<b>2 Einzelsitze</b> in der 3. Sitzreihe, im Gepäckraumboden versenkbar	700,-
	(nicht in Verbindung mit Reserverad-Paketen und Gepäckraumboden variabel bestellbar)	
	..., in Verbindung mit Lederausstattung „Nappa“	855,-
<b>Spiegel</b>	Außenspiegel elektrisch anklappbar mit Umfeldbeleuchtung und Beifahrerspiegelabsenkung	165,-
<b>Standheizung</b>	<b>Standheizung und -lüftung</b> mit Funkfernbedienung und Vorwähluhr	1.040,-
	(nicht für TSI EcoFuel bestellbar)	

## Sonderausstattungen

		Preis in €	
<b>Telefon</b>	<b>Mobiltelefonvorbereitung</b> auf der Instrumententafel für Mobiltelefone mit Bluetooth-Schnittstelle (kompatibel mit hands free profile ab Version 1.0)	425,-	
	- drahtlose Kommunikationsschnittstelle BLUETOOTH AUDIO (ausschließlich kompatibel mit advanced audio distribution profile A2DP; nicht in Verbindung mit Radiosystem „RCD 210“)		
	- Freisprecheinrichtung mit Anbindung an ein Mikrofon sowie die Fahrzeuglautsprecher		
	- GSM 900/1800 MHz		
	- Halterung für Mobiltelefonschale <sup>1)</sup>		
	- Lautstärkeregelung von Telefonaten über Radiosystem oder Radio-Navigationssystem		
	- Radiostummschaltung bei Telefonaten		
	- Verkabelung inkl. Stromversorgung		
<b>Textilfußmatten</b>	für alle Sitzreihen	104,-	
<b>Transportpaket</b>	- CD-Tasche in Echtleder für 12 CDs	42,-	
	- herausnehmbarer Abfallbehälter		
<b>Winterpakete</b>	<b>Winterpaket</b>	405,-	
	- Scheibenwaschdüsen vorn automatisch beheizt		
	- Scheinwerfer-Reinigungsanlage		
	- Vordersitze beheizbar		
	- Warnleuchten für Waschwasserstand		
	..., in Verbindung mit Xenon-Scheinwerfer		275,-
	..., in Verbindung mit Lederausstattung „Nappa“		275,-
	..., in Verbindung mit Lederausstattung „Nappa“ <b>und</b> Xenon-Scheinwerfer		53,-
	<b>Winterpaket plus Stahlräder mit Radvollblenden</b>		900,-
	inkl. Radschlüssel und Wagenheber		
Umfang wie Winterpaket, jedoch zusätzlich:			
- 4 Stahlräder 16-Zoll mit Winterreifen und Radvollblenden			
..., in Verbindung mit Xenon-Scheinwerfer	770,-		
..., in Verbindung mit Lederausstattung „Nappa“	770,-		
..., in Verbindung mit Lederausstattung „Nappa“ <b>und</b> Xenon-Scheinwerfer	550,-		

<sup>1)</sup> Die Mobiltelefonschale ist nicht im Preis inbegriffen, sondern muss separat über die Firma Volkswagen Zubehör GmbH bestellt werden. Bitte prüfen Sie unbedingt, ob die Mobiltelefonschale für das jeweilige Mobiltelefon geeignet ist! Informationen zur Kompatibilität und zu verfügbaren Mobiltelefonschalen finden Sie auf [www.volkswagen-zubehoer.de](http://www.volkswagen-zubehoer.de).

## Motoren

		<b>75 kW (102 PS)</b>	<b>103 kW (140 PS) TSI</b>
<b>Motor, Getriebe</b>	Motor-Bauart/Ventile pro Zylinder	4-Zylinder-Ottomotor/2	4-Zylinder-Ottomotor/4
	Einspritzung/ Aufladung	Multi Point Injection/ -	Direkteinspritzung/ Twincharger
	Hubraum, Liter/cm <sup>3</sup>	1,6/1595	1,4/1390
	max. Leistung, kW (PS) bei 1/min	75 (102)/5600	103 (140)/5600
	max. Drehmoment, Nm bei 1/min	148/3800	220/1250-4000
	Emissionsklasse	Euro 4 <sup>6)</sup>	Euro 5 <sup>6)</sup>
	Getriebevariante	5-Gang-Schaltgetriebe	6-Gang-Schaltgetriebe, 7-Gang-Doppelkupplungs- getriebe DSG
	<b>Gewichte, kg</b>	Leergewicht <sup>1)</sup>	1547
zul. Gesamtgewicht		2090	2130 (2150) <sup>11)</sup>
Zuladung <sup>10)</sup>		618	619 (618) <sup>11)</sup>
zul. Achslast vorne/ hinten		1050/1100	1110/1080 (1130/1080) <sup>11)</sup>
zul. Anhängelasten <sup>2)</sup> : gebremst bei 12%/8% Steigung		1200/1500	1500/1800 (1500/1700) <sup>11)</sup>
ungebremst		750	750
zul. Stützlast/zul. Dachlast		75/100	75/100
<b>Höchstgeschwindigkeit, km/h</b>		mit Schaltgetriebe	174
	mit Doppelkupplungsgetriebe DSG	-	192
<b>Beschleunigung von 0-80/0-100/ 80-120 km/h, s<sup>12)</sup></b>	mit Schaltgetriebe	8,8/13,3/20,5	6,8/10,0/15,5
	mit Doppelkupplungsgetriebe DSG	-	6,7/9,9
<b>Kraftstoffverbrauch, l/100 km<sup>3)</sup></b>	Kraftstoff	Superbenzin oder Normalbenzin bleifrei mind. 91 ROZ <sup>4)</sup>	Superbenzin bleifrei, mind. 95 ROZ
	mit Schaltgetriebe: innerorts/außerorts/kombiniert	11,1/6,7/8,3	9,1/6,2/7,3
	mit Doppelkupplungsgetriebe DSG: innerorts/außerorts/kombiniert	-	8,6/6,1/7,1
<b>CO<sub>2</sub>-Emission kombiniert, g/km<sup>3)</sup></b>	mit Schaltgetriebe	197	169
	mit Doppelkupplungsgetriebe DSG	-	163

Hinweise zu den Bemerkungen 1)-12) finden Sie auf Seite 15.

<b>125 kW (170 PS) TSI</b>	<b>77 kW (105 PS) TDI mit Dieselpartikelfilter<sup>7)</sup></b>	<b>103 kW (140 PS) TDI mit Dieselpartikelfilter<sup>7)</sup></b>	<b>125 kW (170 PS) TDI mit Dieselpartikelfilter<sup>7)</sup></b>
4-Zylinder-Ottomotor/4	4-Zylinder-Dieselmotor/2	4-Zylinder-Dieselmotor/2	4-Zylinder-Dieselmotor/4
Direkteinspritzung/ Twincharger	Pumpe-Düse/ Abgasturbolader	Pumpe-Düse/ Abgasturbolader	Pumpe-Düse/ Abgasturbolader
1,4/1390	1,9/1896	2,0/1968	2,0/1968
125 (170)/6000	77 (105)/4000	103 (140)/4000	125 (170)/4200
240/1500-4500	250/1900	320/1800	350/2000
Euro 5 <sup>6)</sup>	Euro 4 <sup>6)</sup>	Euro 4 <sup>6)</sup>	Euro 4 <sup>6)</sup>
7-Gang-Doppelkupplungs- getriebe DSG	6-Gang-Schaltgetriebe, 7-Gang-Doppelkupplungs- getriebe DSG	6-Gang-Schaltgetriebe, 6-Gang-Doppelkupplungs- getriebe DSG	6-Gang Schaltgetriebe, 6-Gang-Doppelkupplungs- getriebe DSG
1611	1616 (1645) <sup>11)</sup>	1649 (1669) <sup>11)</sup>	1671 (1697) <sup>11)</sup>
2150	2170 (2200) <sup>11)</sup>	2190 (2210) <sup>11)</sup>	2210 (2230) <sup>11)</sup>
614	629 (630) <sup>11)</sup>	616 (616) <sup>11)</sup>	614 (608) <sup>11)</sup>
1130/1080	1130/1100 (1160/1100) <sup>11)</sup>	1150/1100 (1170/1100) <sup>11)</sup>	1170/1100 (1190/1100) <sup>11)</sup>
1500/1700	1500/1800	1500/1800	1600/1800
750	750	750	750
75/100	75/100	75/100	75/100
-	175	194	208
206	175	192	206
-	8,7/13,5/16,0	7,2/10,4/13,0	6,5/9,2/13,5
6,0/8,7	8,6/13,5	7,0/10,6	6,4/9,3
Superbenzin bleifrei, 95 ROZ oder Super Plus bleifrei	Diesel, min. CZ 51 nach DIN EN 590 <sup>5)</sup>	Diesel, min. CZ 51 nach DIN EN 590 <sup>5)</sup>	Diesel, min. CZ 51 nach DIN EN 590 <sup>5)</sup>
-	7,6/5,4/6,2	7,7/5,4/6,2	8,5/5,7/6,7
8,6/6,1/7,1	7,0/5,2/5,8	8,6/5,7/6,8	8,7/5,9/7,0
-	164	164	177
163	154	180	185

## Motoren

### 110 kW (150 PS) TSI EcoFuel<sup>8)</sup>

<b>Motor, Getriebe</b>	Motor-Bauart/Ventile pro Zylinder	4-Zylinder-Ottomotor/4
	Einspritzung/Aufladung	Direkteinspritzung/Twincharger
	Hubraum, Liter/cm <sup>3</sup>	1,4/1390
	max. Leistung, kW (PS) bei 1/min	110 (150)/5500
	max. Drehmoment, Nm bei 1/min	220/1500-4500
	Emissionsklasse	Euro 5 <sup>6)</sup>
	Getriebevariante	6-Gang-Schaltgetriebe 7-Gang-Doppelkupplungsgetriebe DSG
<b>Gewichte, kg</b>	Leergewicht <sup>1)</sup>	1749 (1750) <sup>11)</sup>
	zul. Gesamtgewicht	2210 (2220) <sup>11)</sup>
	Zuladung <sup>10)</sup>	536 (530) <sup>11)</sup>
	zul. Achslast vorn/hinten	1110/ 1160 (1120/1160) <sup>11)</sup>
	zul. Anhängelasten <sup>2)</sup> : gebremst bei 12%/8% Steigung	1500/1700
	ungebremst	750
	zul. Stützlast/ zul. Dachlast	75/100
	<b>Höchstgeschwindigkeit, km/h</b>	mit Schaltgetriebe
mit Doppelkupplungsgetriebe DSG		198
<b>Beschleunigung von 0-80/0-100/80-120 km/h, s<sup>12)</sup></b>	mit Schaltgetriebe	7,0/10,5/20,5
	mit Doppelkupplungsgetriebe DSG	7,0/10,5
<b>Kraftstoffverbrauch, m<sup>3</sup>/100 km<sup>3)9)</sup></b>	Kraftstoff	Erdgas (CNG)
	mit Schaltgetriebe: innerorts/außerorts/kombiniert	9,6/6,2/7,5
	mit Doppelkupplungsgetriebe DSG: innerorts/außerorts/kombiniert	9,2/6,2/7,3
<b>Kraftstoffverbrauch, kg/100 km<sup>3)9)</sup></b>	Kraftstoff	Erdgas (CNG)
	mit Schaltgetriebe: innerorts/außerorts/kombiniert	6,3/4,1/4,9
	mit Doppelkupplungsgetriebe DSG: innerorts/außerorts/kombiniert	6,0/4,1/4,8
<b>CO<sub>2</sub>-Emission kombiniert, g/km<sup>3)9)</sup></b>	mit Schaltgetriebe	133
	mit Doppelkupplungsgetriebe DSG	130

Hinweise zu den Bemerkungen 1)-12)) finden Sie auf Seite 15.

## Hinweise

- <sup>1)</sup> Fahrzeuleergewicht mit Fahrer 68 kg, 7 kg Gepäck und Kraftstoffbehälter zu 90% gefüllt, ermittelt nach der RL 92/21/EWG in der gegenwärtig geltenden Fassung.  
Je nach Ausstattung ergibt sich ein individuelles Leergewicht des Fahrzeuges, wodurch die mögliche Zuladung entsprechend verringert wird. Gewählte Mehrausstattungen erhöhen das Leergewicht des Fahrzeuges.
- <sup>2)</sup> Mit zunehmender Höhe verringert sich zwangsläufig die Motorleistung. Ab 1000 m über Meereshöhe und je weitere 1000 m sind daher jeweils 10 % vom Gespanngewicht (zul. Anhängelasten + zul. Gesamtgewicht des Zugfahrzeuges) abzuziehen.
- <sup>3)</sup> Die Kraftstoffverbrauchs- und Emissionswerte sind nach den vorgeschriebenen Messverfahren (Euro 4: RL 80/1268/EWG und Euro 5: VO [EG] 715/2007 in den gegenwärtig geltenden Fassungen) ermittelt. Hinweis nach Richtlinie 1999/94/EG in der gegenwärtig geltenden Fassung: Die Angaben beziehen sich nicht auf ein einzelnes Fahrzeug und sind nicht Bestandteil des Angebotes, sondern dienen allein Vergleichszwecken zwischen den verschiedenen Fahrzeugtypen. Kraftstoffverbrauch und CO<sub>2</sub>-Emissionen eines Fahrzeugs hängen nicht nur von der effizienten Ausnutzung des Kraftstoffs durch das Fahrzeug ab, sondern werden auch vom Fahrverhalten und anderen nichttechnischen Faktoren beeinflusst. CO<sub>2</sub> ist das für die Erderwärmung hauptsächlich verantwortliche Treibhausgas. Ein Leitfaden über den Kraftstoffverbrauch und die CO<sub>2</sub>-Emissionen, der Daten für alle neuen Personenkraftfahrzeugmodelle enthält, ist unentgeltlich an allen Verkaufsorten in der Europäischen Union sowie für Interessenten aus Deutschland auch bei der DAT Deutsche Automobil Treuhand GmbH, Hellmuth-Hirth-Straße 1, 73760 Ostfildern erhältlich
- <sup>4)</sup> Durch die Klopfregelung kann anstelle von bleifreiem Superbenzin bleifreies Normalbenzin (mind. 91 ROZ) bei geringer Leistungsminderung verwendet werden.
- <sup>5)</sup> Die Verwendung von RME-Kraftstoff (Biodiesel) nach DIN EN 14214 ist nicht möglich.
- <sup>6)</sup> Fahrzeuge ab der Emissionsklasse Euro 4 erhalten die grüne Feinstaubplakette.
- <sup>7)</sup> Der Dieselpartikelfilter ist ein System, das sich kontinuierlich selbst regeneriert. In seltenen Ausnahmefällen ist dafür das individuelle Fahrverhalten temporär anzupassen. Informationen dazu erhalten Sie bei Ihrem Volkswagen Partner und unter unserer in der Bundesrepublik Deutschland kostenlosen Telefonnummer 0800-VOLKSWAGEN (0800-86 55 79 24 36).
- <sup>8)</sup> H- oder L-Gas-Qualität.
- <sup>9)</sup> Angegebene Werte gelten für H-Gas. Bei Verwendung von L-Gas können sich differierende Werte für Leistung, Drehmoment, Fahrleistungen und Verbrauch ergeben. Die Schwankungsbreite beim Verbrauch ergibt sich aus dem Leergewicht inklusive zusätzlich gewählter Sonderausstattungen.
- <sup>10)</sup> Die Zuladung beinhaltet 68 kg für Fahrer und 7 kg für Gepäck.
- <sup>11)</sup> Klammerwerte gelten für Doppelkupplungsgetriebe DSG.
- <sup>12)</sup> Beschleunigung von 80-120 km/h im höchsten Gang (nur Schaltgetriebe).

### Wichtiger Hinweis

Der technische Fortschritt ermöglicht es, den Wartungsbedarf erheblich zu reduzieren. Mit dem LongLife Service setzt Volkswagen eine Technologie ein, mit der Sie nur dann eine Inspektion vornehmen lassen müssen, wenn Ihr Fahrzeug sie benötigt. Das Besondere daran ist, dass zur Ermittlung des Service-Intervalls (max. 2 Jahre) auch die individuellen Einsatzbedingungen und der persönliche Fahrstil berücksichtigt werden. Die erste Inspektion ist nach 3 Jahren oder 60.000 km, alle weiteren sind dann alle 2 Jahre fällig.

### Rücknahme und Verwertung von Altfahrzeugen

Volkswagen stellt sich den Herausforderungen der modernen Gesellschaft und berücksichtigt sie in allen neuen Produkten der Marke Volkswagen. Dies gilt natürlich auch für den Umwelt- und Ressourcenschutz. Daher sind alle neuen Volkswagen umweltfreundlich verwertbar und können grundsätzlich kostenlos\* zurückgegeben werden.

Nähere Informationen zu Rücknahme und Verwertung von Altfahrzeugen erhalten Sie bei Ihrem Volkswagen Partner, im Internet unter [www.volkswagen.de](http://www.volkswagen.de) und über die kostenlose Hotline 0800-VOLKSWAGEN (0800 86 55 79 24 36).

\* Vorbehaltlich der Erfüllung der nationalen gesetzlichen Vorschriften.

### 6-Gang-Doppelkupplungsgetriebe DSG

Das 6-Gang-Doppelkupplungsgetriebe DSG ist für Drehmomente von bis zu 350 Nm ausgelegt. Es ist ein vollwertiges Automatikgetriebe mit Doppelkupplungsprinzip.

Das DSG besteht aus zwei voneinander unabhängigen Teilgetrieben. Über die Doppelkupplung, zwei in einem Ölbad laufende Lamellenkupplungen, die in einem gemeinsamen Gehäuse zusammengefasst sind, werden die beiden Getriebe über zwei Antriebswellen je nach Gangstufe abwechselnd mit dem Motor kraftschlüssig verbunden. Die hydraulischen Aktuatoren der Doppelkupplung erlauben dabei einen automatischen Schaltvorgang ohne Zugkraftunterbrechung.

Gesteuert wird das Getriebe über ein sogenanntes Mechatronikmodul, in dem das elektronische Getriebesteuergerät, verschiedene Sensoren und die hydraulische Steuereinheit als eine kompakte Einheit zusammengefasst sind.

Das Doppelkupplungsgetriebe DSG verfügt über zwei Fahrprogramme: den Normal- und den Sportmodus. Im Sportbetrieb fährt das DSG die Gänge weiter aus und schaltet bei Bedarf früher zurück. Die Gänge können jedoch auch manuell über die Tiptronic sequenziell geschaltet werden. Besonders sportlich ist dies über den Tiptronic-Schalter am Multifunktionslenkrad möglich. Das Kuppeln erfolgt jedoch immer vollautomatisch.

### 7-Gang-Doppelkupplungsgetriebe DSG

Das neue 7-Gang-Doppelkupplungsgetriebe DSG ist für Drehmomente von bis zu 250 Nm ausgelegt. Das 7-Gang-DSG ist eine Weiterentwicklung des 6-Gang-DSG und besteht demnach aus zwei voneinander unabhängigen Teilgetrieben.

Im Unterschied zur 6-Gang-Variante hat das 7-Gang-DSG jedoch eine trockene Doppelkupplung mit organisch gebundenen Reibbelägen. Das führt dazu, dass man das Getriebeöl nur zum Schmieren der Verzahnung und der Lager und nicht zur Kühlung der Kupplung verwenden muss. Daraus ergibt sich ein höherer Wirkungsgrad des Getriebes, der sich in einem besseren Kraftstoffverbrauch niederschlägt. Außerdem können diverse Komponenten des Ölkreislaufs entfallen, was das System gegenüber dem 6-Gang-DSG einfacher und leichter macht.

Über die Doppelkupplung werden die beiden Getriebe über zwei Antriebswellen je nach Gangstufe abwechselnd mit dem Motor kraftschlüssig verbunden. Die hydraulischen Aktuatoren der Doppelkupplung erlauben dabei einen automatischen Schaltvorgang ohne Zugkraftunterbrechung.

Gesteuert wird das Getriebe über ein sogenanntes Mechatronikmodul, in dem das elektronische Getriebesteuergerät, Sensoren und die hydraulische Steuereinheit als eine Einheit zusammengefasst sind.

Das Doppelkupplungsgetriebe DSG verfügt über zwei Fahrprogramme: den Normal- und den Sportmodus. Im Sportbetrieb fährt das DSG die Gänge weiter aus und schaltet bei Bedarf früher zurück. Die Gänge können jedoch auch manuell über die Tiptronic sequenziell geschaltet werden. Besonders sportlich ist dies über den Tiptronic-Schalter am Multifunktionslenkrad möglich. Das Kuppeln erfolgt jedoch immer vollautomatisch.

### Kraftübertragung

- Frontantrieb über asbestfreie Einscheiben-Trockenkupplung
- Selbstnachstellende Kupplungsbetätigung
- 5- und 6-Gang-Schaltgetriebe mit Doppelgelenk-Halbachsen
- 6- und 7-Gang-Doppelkupplungsgetriebe DSG mit vollautomatischer elektronischer Steuerung

### Fahrwerk

- Elektronisches Stabilisierungsprogramm (ESP) inkl. Komfortbremsassistent, EDS, ASR
- Federung vorn durch Schraubenfedern mit Teleskopstoßdämpfern; alle Elemente in Federbeinen integriert
- Federung hinten mit Öldruckstoßdämpfern und separaten Federn
- Radführung vorn durch Federbeine und (untere) Dreiecksquerlenker (spurstabilisierender Lenkrollradius)
- Radführung hinten durch Vierlenkerachse mit integriertem Stabilisator
- Stabilisator vorn

### Lenkung

- Wartungsfreie Zahnstangenlenkung mit geschwindigkeitsabhängig geregelter, elektromechanischer Servolenkung
- Höhen- und längseinstellbare und zusammenschiebbare Sicherheitslenksäule

### Bremsanlage

- Elektronisch geregeltes Antiblockiersystem (ABS) mit Elektronischer Bremskraftverteilung (EBV)
- Zweikreis-Bremssystem mit innenbelüfteten Scheibenbremsen vorn und Scheibenbremsen hinten
- Bremsassistent: Driver Steering Recommendation (DSR)
- Bremskraftverstärker
- Asbestfreie Bremsbeläge

### Aufbau

- Airbagsystem für Fahrer und Beifahrer
- Kopfairbags für die 1. und 2. Sitzreihe
- Seitenairbag für Fahrer und Beifahrer
- Selbsttragende Karosserie mit formstabilem Sicherheitsfahrerraum
- Versteifungsprofile in den Türen und Seitenstrukturen zur Erhöhung der seitlichen Kollisionssicherheit
- Verformungszonen vorn und hinten

### Korrosionsschutz

- 12 Jahre Garantie gegen Durchrostung
- Dauerschutzkonservierung für Unterboden und Radhäuser
- Kunststoff-Radhausschalen vorn und hinten
- Langzeit-Hohlraumkonservierung durch Heißwachs

# Abmessungen

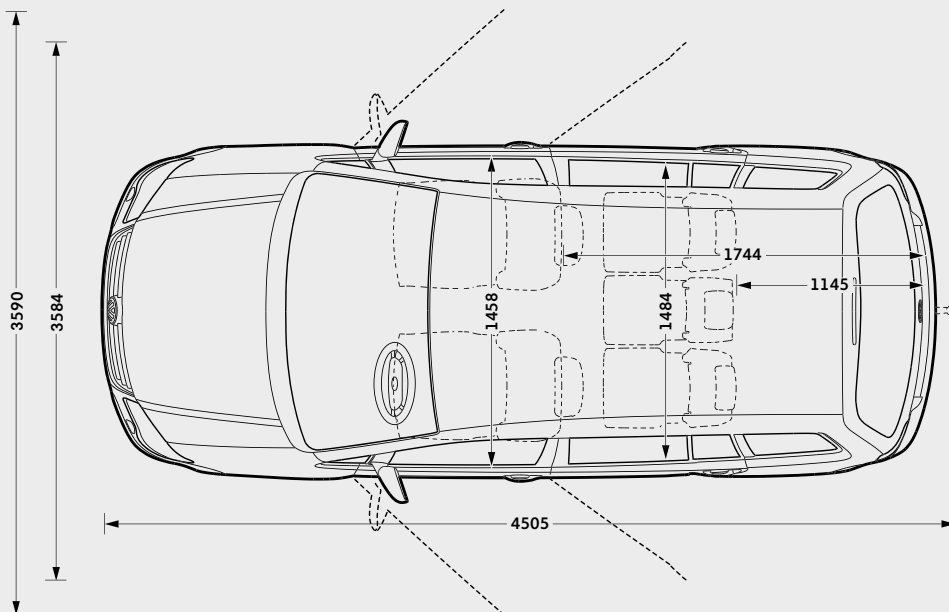
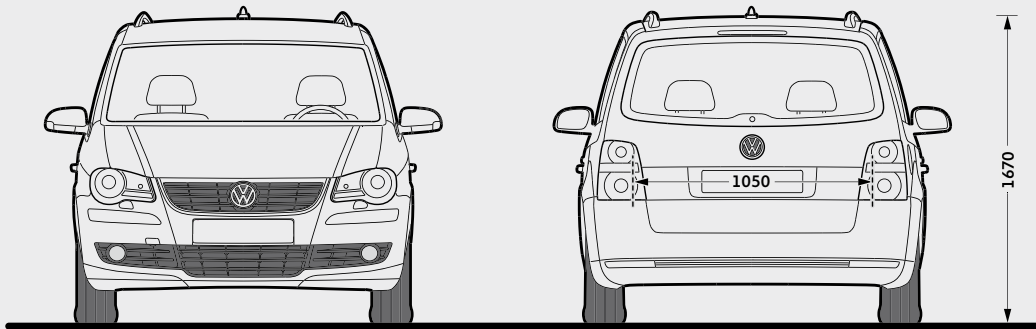
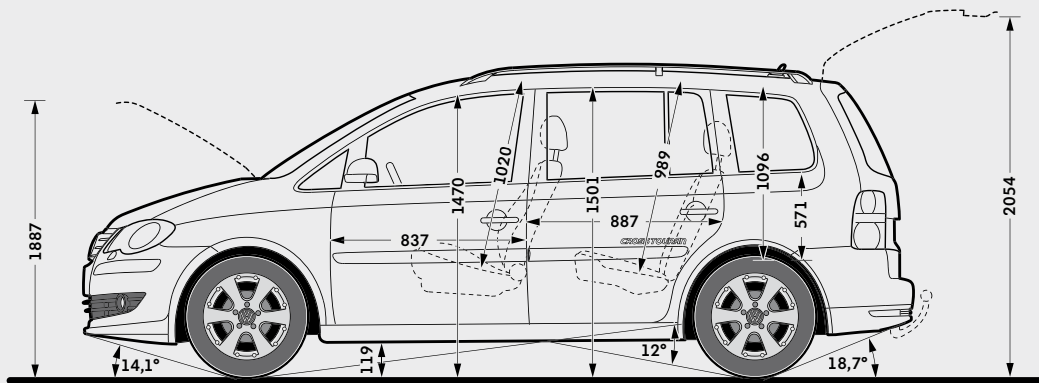

**Gepäckraumvolumen für 5-Sitzer<sup>1)</sup>**  
695/1989 l

**Gepäckraumvolumen für 7-Sitzer<sup>1)</sup>**  
121/1913 l

**Kraftstoffbehältervolumen**  
ca. 60 l

**Kraftstoffbehältervolumen TSI EcoFuel**  
ca. 18 kg Erdgas  
ca. 11 l Benzin

**Wendekreis**  
ca. 11,2 m

<sup>1)</sup> Messung nach ISO 3832 mit Quadern von 200 x 100 x 50 mm Kantenlänge. 2. Wert bei dachhoher Beladung und bei ausgebauter 2. Sitzreihe.



## Volkswagen Bank

Der Weg zu Ihrem neuen CrossTouran kann ganz einfach und unkompliziert sein. Denn mit unseren Finanzdienstleistungen bekommen Sie alles aus einer Hand: ein maßgeschneidertes Finanzierungs- oder Leasingangebot und den optimalen Schutz einer umfassenden Versicherung, inklusive Garantie!

Nutzen Sie den Service und die Erfahrung eines kompetenten Partners: Volkswagen Bank, Volkswagen Leasing und Volkswagen VersicherungsService – der Finanzdienstleister speziell für Sie als Volkswagen Fahrer. Damit Sie nicht nur Zeit, sondern auch bares Geld sparen.

### Volkswagen Bank: der clevere Weg zu Ihrem CrossTouran

Verwirklichen Sie Ihren Traum vom neuen CrossTouran einfach und schnell. Sie haben die Wahl: Beim AutoCredit finanzieren Sie Ihr Wunschfahrzeug mit äußerst niedrigen Monatsraten und einer höheren Schlussrate. Erst am Vertragsende wählen Sie, ob Sie das Auto zurückgeben, die Schlussrate weiterfinanzieren oder sie auf einmal begleichen. Beim ClassicCredit führen Sie gleichbleibend günstige Monatsraten direkt zum Ziel: Ihrem neuen CrossTouran.

Fragen Sie Ihren Volkswagen Partner auch nach PRÄMIE *light* Plus, dem günstigen Komplettangebot aus Auto, Finanzierung und der ersten Kfz-Versicherung mit Garantie. Zusätzlich schützt Sie bei längerer Krankheit die Restschuldversicherung. Ihr Volkswagen Partner berät Sie gern und stellt Ihnen ein maßgeschneidertes Angebot zusammen.

### Volkswagen Leasing: der wirtschaftliche Weg zu Ihrem CrossTouran

Wenn Sie Ihr Geld nicht beim Kauf eines neuen CrossTouran festlegen wollen, bietet Ihnen Volkswagen Leasing eine vorteilhafte Alternative, gleichgültig, ob Sie Ihr Fahrzeug privat oder geschäftlich einsetzen. Denn Sie zahlen nur für das, was Sie nutzen – in niedrigen, monatlichen Raten. So bleibt Geld frei für andere schöne Dinge. Außerdem fahren Sie immer ein neues Volkswagen Modell mit moderner und zuverlässiger Technik. Am Vertragsende geben Sie Ihren CrossTouran einfach zurück und leasen ein neues Modell. Und wenn Sie PRÄMIE *light* Plus wählen, bekommen Sie neben Ihrem neuen CrossTouran zu kleinen Monatsraten eine besonders günstige Kfz-Versicherung mit Garantie, die Sie weitreichend vor unerwarteten Reparaturkosten schützt. So können Sie sich jetzt mit PRÄMIE *light* Plus noch gründlicher gegen Kostenrisiken absichern: mit exklusiven Spartarifen, bequem und komplett aus einer Hand.

Fragen Sie Ihren Volkswagen Partner.

### Volkswagen VersicherungsService: Weg frei für Ihren CrossTouran

Starten Sie durch, wenn andere warten! Der Volkswagen VersicherungsService bietet Ihnen alle Voraussetzungen für perfekte Leistungen rund um Ihren CrossTouran.

Grünes Licht von Anfang an: Gleich beim Autokauf erwartet Sie eine, auf Ihre persönliche Versicherungssituation abgestimmte, umfassende Beratung.

Grünes Licht für clevere Rechner: Profitieren Sie von unseren günstigen Angeboten, die Ihre Kosten auf ein Minimum reduzieren.

Grünes Licht für Ihre Mobilität: Der Volkswagen VersicherungsService hilft Ihnen in ganz Europa. Tag und Nacht, das ganze Jahr und immer in Ihrer Nähe!

Grünes Licht, wenn andere Rot sehen: Unser Schadenservice sorgt für eine schnelle Reparatur, selbstverständlich mit Originalersatzteilen und Garantie.

Grüne Welle: Lassen Sie keine Frage offen.

Ihr Volkswagen Partner informiert Sie gern.

**Schauen Sie doch mal vorbei!**  
[www.volkswagenbank.de](http://www.volkswagenbank.de)

# Der CrossTouran

915.1192.67.01 · Printed in Germany

Änderungen vorbehalten

Ausgabe: 28. Mai 2009

Internet: [www.volkswagen.de](http://www.volkswagen.de)