

Technik und Preise
Gültig für das Modelljahr 2009



Das Auto.

Der Polo GTI



Modell

Modell mit Ottomotor	Getriebe	Türen	Leistung kW (PS)	Preis in €
Polo GTI	5-Gang	2	110 (150)	19.975,-

Ausstattungsübersicht

Ausstattung des Polo GTI, zusätzlich bzw. abweichend zur Ausstattung des Trendline

Außen	- 4 Leichtmetallräder „Denver“ 6 ½ J x 16 mit Radsicherungen, Reifen 205/45 R 16
	- Abgas-Doppelendrohr, links
	- Außenspiegelgehäuse und Türgriffe in Wagenfarbe
	- Bremssättel rot lackiert
	- Einstiegsleisten mit Folienschriftzug „GTI“
	- Heckspoiler in Wagenfarbe
	- Kühlergrill in Wabenstruktur mit GTI-Schriftzug
	- Scheinwerfergehäuse abgedunkelt
	- Schwellerverbreiterung schwarz
	- Seitenschutzleisten in Wagenfarbe
	- Stoßfänger und Schutzleisten in Wagenfarbe
Innen	- 1 Becherhalter vorn
	- Chromzierringe an den Instrumenten im Kombi-Instrument und Handbremshebelknopf in Chrom
	- Dachhimmel, Dachpfostenverkleidung und Haltegriffe in Schwarz
	- Dekoreinlagen für Mittelkonsole
	- Haltegriffe mit gedämpfter Rückfederung
	- Handbremshebelgriff und Schalthebelknauf in Leder mit roten Ziernähten
	- Lederlenkrad (3 Speichen) in gelochtem Leder mit roten Ziernähten und Alu-Dekor
	- Pedale in Alu-Optik
	- Rücksitzbank und -lehne asymmetrisch geteilt umklappbar
	- Schubladen unter den Vordersitzen
	- Sicherheitsgurte mit roten Ziernähten
	- Sitzbezüge in Flachgewebe, Dessin „Interlagos“
	- Textilfußmatten vorn und hinten
	- Top-Sportsitze vorn mit Höheneinstellung
Sicherheit	- Elektronisches Stabilisierungsprogramm (ESP) inkl. Antiblockiersystem (ABS) mit Bremsassistenten, Antriebsschlupfregelung (ASR), Elektronische Differenzialsperre (EDS) und Motorschleppmomentregelung (MSR)
	- Nebelscheinwerfer
	- Reifenkontrollanzeige

Die angegebenen Preise inkl. 19 % MwSt. sind unverbindliche Preisempfehlungen der Volkswagen AG ab Werk ohne Überführungskosten.

Der aufgeführte Motor entspricht der Emissionsklasse Euro 4 und erhält die grüne Feinstaubplakette.

Informationen zu Kraftstoffverbräuchen und CO₂-Emissionen finden Sie auf der Motoreseite 6.

GTI® ist ein eingetragenes Markenzeichen von Unternehmen der Volkswagen Gruppe in Deutschland sowie weiteren Ländern.

iPod ist ein eingetragenes Markenzeichen von Apple Computer International.

Alle Angaben entsprechen den zum Zeitpunkt der Drucklegung vorhandenen Kenntnissen und basieren auf den Merkmalen des deutschen Marktes.

Ausstattungsübersicht

Funktion	- 2 Leseleuchten vorn
	- Außenspiegel elektrisch einstell- und beheizbar
	- Doppelton-Signalhorn
	- Gepäckraumbeleuchtung
	- Instrumentenbeleuchtung regelbar
	- Klimaanlage „Climatic“
	- Make-up-Spiegel beleuchtet in den Sonnenblenden
	- Reserverad in Fahrbereifung, Stahl ¹⁾ inkl. Radschlüssel und Wagenheber (anstelle Tire Mobility Set)
	- Sportfahrwerk, Karosserie ca. 15 mm tiefer gelegt
- Zentralverriegelung mit Funkfernbedienung, 2 Funkklappschlüssel	

Sonderausstattungen

		Preis in €
4 Türen	inkl. Fensterheber vorn und hinten elektrisch	830,-
Airbags	Kopfairbagsystem für Front- und Fondpassagiere inkl. Seitenairbags vorn	455,-
Dachsystem	Schiebe-/Ausstell-Glasdach elektrisch	850,-
Fahrerassistenzsysteme	Geschwindigkeitsregelanlage	195,-
	ParkPilot, akustische Warnsignale bei Hindernissen im Heckbereich	355,-
Gepäcksicherungspaket	- Gepäcknetz, auch als Tasche nutzbar - Klappkiste im Gepäckraumboden versenkbar	81,-
Klimaanlage	„Climatronic“ - Staub- und Pollenfilter mit Aktivkohleeinsatz	295,-
Komfortpaket Elektrik	- Diebstahlwarnanlage mit Wegfahrsperrung elektronisch, Innenraumüberwachung und Back-Up-Horn - Kontaktschalter an den vorderen Türen	295,-
Lackierungen	Metallic/Perleffekt	415,-
Lederausstattung	Lederausstattung „Vienna“	1.785,-
	- Einstiegshilfe „Easy Entry“ (nur für 2-Türer)	
	- Sitzmittelbahn und -wangen in Leder „Vienna“	
	- Sportsitze vorn	
	- Vordersitze beheizbar	

¹⁾ Aufgrund unterschiedlicher Größen der Serien- und Reserveradbereifung ist das 15-Zoll-Reserverad nur mit eingeschränkter Höchstgeschwindigkeit nutzbar. Bitte entnehmen Sie den aktuellen Wert dem Reserverad-Aufkleber.

Sonderausstattungen

		Preis in €
Licht und Sicht	Licht-und-Sicht-Paket	165,-
	- manuelle „Coming home“-Funktion	
	- Innenspiegel automatisch abblendend	
	- Regensensor	
	Licht-und-Sicht-Paket mit Dauerfahrlicht	215,-
	Umfang wie Licht-und-Sicht-Paket, jedoch zusätzlich:	
	- Dauerfahrlicht (Entfall Parklichtschaltung)	
Multifunktionsanzeige	(nicht in Verbindung mit Radio-Navigationssystem bestellbar)	155,-
Radio-Navigationssysteme	„RNS MCD“, 2 x 20 Watt, 4 Lautsprecher	1.875,-
	- CD-ROM für Deutschland ¹⁾	
	- CD-ROM-Laufwerk auch für Audio-CDs	
	- Chromzierringe am Instrumenteneinsatz	
	- Fahrempfehlung akustisch	
	- Fahrempfehlung optisch durch Piktogramme sowohl im Anzeigendisplay der Multifunktionsanzeige im direkten Blickfeld des Fahrers als auch im Navigationsdisplay	
	- GPS-Antenne als kombinierte Dachantenne	
	- Navigationsdisplay im mittleren Instrumententafelbereich	
	- Radiosystem, 2 x 20 Watt, 4 Lautsprecher	
	- Zielführung dynamisch über RDS TMC	
	Umfang wie oben, jedoch mit	
	- Radiosystem, 4 x 20 Watt, 8 Lautsprecher	
Radiosysteme	„RCD 200“	470,-
	- 2 x 20 Watt, 4 Lautsprecher	
	- CD-Player	
	„RCD 200“	510,-
	- 2 x 20 Watt, 4 Lautsprecher	
	- CD-Player	
	- MP3-Wiedergabefunktion	
	„RCD 200“	620,-
	- 4 x 20 Watt, 8 Lautsprecher	
	- CD-Player	
- MP3-Wiedergabefunktion		
CD-Tasche in Echtleder für 12 CDs	21,-	
CD-Wechsler für 6 CDs unter dem Beifahrersitz	470,-	
(nur in Verbindung mit höheneinstellbaren Vordersitzen oder „Easy Entry“ [Entfall der Schublade unter dem Beifahrersitz] und mit Radiosystemen oder Radio-Navigationssystem bestellbar)		

¹⁾ Anstelle der deutschen CD-ROM sind europäische CDs ohne Mehrpreis lieferbar.

Sonderausstattungen

		Preis in €
Räder/Reifen - 17 Zoll	„Santa Monica“ ¹⁾	540,-
	- 4 Leichtmetallräder 7 J x 17 mehrteilig, zweifarbig, Oberfläche glanzgedreht	
	- Reifen 205/40 R 17	
Räder/Reifen - Reserveräder	Reserverad in Fahrbereifung, Leichtmetall, inkl. Radschlüssel und Wagenheber (nicht in Verbindung mit Leichtmetall-Rad „Santa Monica“ bestellbar)	215,-
Räder/Reifen - Winterräder (zusätzlich)	15 Zoll-Stahlräder 6 J x 15, inkl. Radschlüssel und Wagenheber	410,-
	- Winterreifen 185/55 R 15 T	
	- Radabdeckungen	
Raucherausführung	Zigarettenanzünder anstelle Steckdose mit Deckel vorn	21,-
Scheiben	Seitenscheiben hinten und Heckscheibe abgedunkelt, zu 65 % lichtabsorbierend	155,-
Scheinwerfer	Dauerfahrlicht (Entfall Parklichtschaltung)	50,-
Sitze	Einstiegshilfe „Easy Entry“ für Fondpassagiere (nur 2-Türer)	93,-
	Vordersitze beheizbar (nicht in Verbindung mit Lederausstattung bestellbar)	280,-
Telefon	Mobiltelefonvorbereitung	405,-
	- Freisprecheinrichtung mit Anbindung an ein Mikrofon sowie an die Fahrzeuglautsprecher	
	- GSM 900 MHz-Eignung	
	- Halterung für Mobiltelefonschale ²⁾	
	- Lautstärkeregelung für Telefonate über Radiosystem oder Radio-Navigationssystem	
	- Radiostummschaltung bei Telefonaten	
	- Verkabelung inkl. Stromversorgung (nur in Verbindung mit Radiosystemen oder Radio-Navigationssystemen bestellbar)	
Winterpaket	- Scheibenwaschdüsen vorn automatisch beheizt	390,-
	- Scheinwerfer-Reinigungsanlage	
	- Vordersitze beheizbar	
	..., in Verbindung mit Lederausstattung „Vienna“	265,-

¹⁾ nicht bestellbar in Kombination mit Kopfairbagsystem und 4 Türen

²⁾ Die Mobiltelefonschale ist nicht im Preis inbegriffen, sondern muss separat über die Firma Volkswagen Zubehör GmbH bestellt werden.
Bitte prüfen Sie unbedingt, ob die Mobiltelefonschale für das jeweilige Mobiltelefon geeignet ist!
Informationen zur Kompatibilität und zu verfügbaren Mobiltelefonschalen finden Sie auf www.volkswagen-zubehoer.de.

Motoren

110 kW (150 PS) Turbo GTI

Motor, Getriebe	Motor-Bauart/Ventile pro Zylinder	4-Zylinder-Ottomotor/5
	Einspritzung/Aufladung	Multi Point Injection/Turbocharger
	Hubraum, Liter/cm ³	1,8/1781
	max. Leistung, kW (PS) bei 1/min	110 (150)/5800
	max. Drehmoment, Nm bei 1/min	220/1950-4500
	Emissionsklasse	Euro 4 ⁵⁾
	Getriebevariante	5-Gang-Schaltgetriebe
Gewichte, kg	Leergewicht ¹⁾	1164
	zul. Gesamtgewicht	1700
	Zuladung	536
	zul. Achslast vorn/hinten	920/830
	zul. Anhängelasten ²⁾ :	
	gebremst bei 12%/8% Steigung	800/1000
	ungebremst	610
zul. Stützlast/zul. Dachlast	50/75	
Höchstgeschwindigkeit, km/h	mit Schaltgetriebe	216
Beschleunigung von 0-80/0-100/80-120 km/h, s	mit Schaltgetriebe	5,8/8,2/10,0
		-
Kraftstoffverbrauch, l/100 km³⁾	Kraftstoff	Superbenzin oder Normalbenzin, bleifrei, mind. 91 ROZ ⁴⁾
	mit Schaltgetriebe: innerorts/außerorts/kombiniert	10,8/6,1/7,8
CO₂-Emission kombiniert, g/km³⁾	mit Schaltgetriebe	186

Hinweise zu den Bemerkungen 1)-5) finden Sie auf Seite 7.

- 1) Fahrzeugleergewicht mit 90 % Tankfüllung ohne Fahrer (75 kg). Je nach Ausstattung ergibt sich ein individuelles Leergewicht des Fahrzeuges, wodurch die mögliche Zuladung entsprechend verringert wird. Gewählte Mehrausstattungen erhöhen das Leergewicht des Fahrzeuges.
- 2) Mit zunehmender Höhe verringert sich zwangsläufig die Motorleistung. Ab 1000 m über Meereshöhe und je weitere 1000 m sind daher jeweils 10 % von dem Gespanngewicht (zul. Anhängelasten + zul. Gesamtgewicht des Zugfahrzeuges) abzuziehen.
- 3) Die Kraftstoffverbrauchs- und Emissionswerte sind nach der derzeit gültigen Fassung der EU-Richtlinie 80/1268/EWG ermittelt. Hinweis nach Richtlinie 1999/94/EG in der gegenwärtig geltenden Fassung: Die Angaben beziehen sich nicht auf ein einzelnes Fahrzeug und sind nicht Bestandteil des Angebotes, sondern dienen allein Vergleichszwecken zwischen den verschiedenen Fahrzeugtypen. Kraftstoffverbrauch und CO₂-Emissionen eines Fahrzeugs hängen nicht nur von der effizienten Ausnutzung des Kraftstoffs durch das Fahrzeug ab, sondern werden auch vom Fahrverhalten und anderen nichttechnischen Faktoren beeinflusst. CO₂ ist das für die Erderwärmung hauptsächlich verantwortliche Treibhausgas. Ein Leitfaden über den Kraftstoffverbrauch und die CO₂-Emissionen, der Daten für alle neuen Personenkraftfahrzeugmodelle enthält, ist unentgeltlich an allen Verkaufsorten in der Europäischen Union sowie für Interessenten aus Deutschland auch bei der DAT Deutsche Automobil Treuhand GmbH, Hellmuth-Hirth-Straße 1, 73760 Ostfildern erhältlich.
- 4) Anstelle von bleifreiem Superbenzin ist auch ein Betrieb mit bleifreiem Normalbenzin (mind. 91 ROZ) bei Inkaufnahme von Fahrleistungs- und Verbrauchsachteilen möglich.
- 5) Fahrzeuge ab der Emissionsklasse Euro 4 erhalten die grüne Feinstaubplakette.

Zusätzliche Hinweise

Der technische Fortschritt ermöglicht es, den Wartungsbedarf erheblich zu reduzieren. Mit dem LongLife Service setzt Volkswagen eine Technologie ein, mit der Sie nur dann eine Inspektion vornehmen lassen müssen, wenn Ihr Fahrzeug sie benötigt. Das Besondere daran ist, dass zur Ermittlung des Service-Intervalls (max. 2 Jahre) auch die individuellen Einsatzbedingungen und der persönliche Fahrstil berücksichtigt werden. Die erste Inspektion ist nach 3 Jahren oder 60.000 km, alle weiteren sind dann alle 2 Jahre fällig.

Rücknahme und Verwertung von Altfahrzeugen

Volkswagen stellt sich den Herausforderungen der modernen Gesellschaft und berücksichtigt sie in allen neuen Produkten der Marke Volkswagen. Dies gilt natürlich auch für den Umwelt- und Ressourcenschutz. Daher sind alle neuen Volkswagen umweltfreundlich verwertbar und können grundsätzlich kostenlos* zurückgegeben werden. Nähere Informationen zu Rücknahme und Verwertung von Altfahrzeugen erhalten Sie bei Ihrem Volkswagen Partner, im Internet unter www.volkswagen.de und über die kostenlose Hotline 0800-VOLKSWAGEN (0800 86 55 79 24 36).

* Vorbehaltlich der Erfüllung der nationalen gesetzlichen Vorschriften.

Kraftübertragung

- Frontantrieb über asbestfreie Einscheiben-Trockenkupplung
- Selbstnachstellende Kupplungsbetätigung
- 5-Gang-Schaltgetriebe mit Doppelgelenk-Halbachsen

Fahrwerk

- Federung vorn durch Schraubenfedern mit Teleskopstoßdämpfern; alle Elemente in Federbeinen integriert
- Federung hinten mit Öldruckstoßdämpfern und separaten Federn
- Radführung vorn durch Federbeine und (untere) Dreiecksquerlenker (spurstabilisierender Lenkrollradius)
- Radführung hinten durch Verbundlenkerachse mit integriertem Stabilisator
- Stabilisator vorn
- Elektronisches Stabilisierungsprogramm (ESP) inkl. Antiblockiersystem (ABS) mit Bremsassistent, Antriebsschlupfregelung (ASR), Elektronische Differenzialsperre (EDS) und Motorschleppmomentregelung (MSR)

Lenkung

- Wartungsfreie Zahnstangenlenkung mit geschwindigkeitsabhängig geregelter, elektrohydraulischer Servolenkung
- Höhen- und längseinstellbare und zusammenschiebbare Sicherheitslenksäule

Bremsanlage

- Elektronisch geregeltes Antiblockiersystem (ABS) mit Elektronischer Bremskraftverteilung (EBV)
- Zweikreis-Bremssystem mit innenbelüfteten Scheibenbremsen vorn und Scheibenbremsen hinten
- Bremskraftverstärker mit Dual-Rate-Funktion (mechanischer Bremsassistent)
- Asbestfreie Bremsbeläge

Aufbau

- Selbsttragende Karosserie mit formstabilem Sicherheitsfahrergastraum
- Airbagsystem für Fahrer und Beifahrer
- Seitenairbag für Fahrer und Beifahrer
- Versteifungsprofile in den Türen und Seitenstrukturen zur Erhöhung der seitlichen Kollisionssicherheit
- Verformungszonen vorn und hinten

Korrosionsschutz

- Karosserie-Verzinkung
- Langzeit-Hohlraumkonservierung durch Heißwachs
- Kunststoff-Radhausschalen vorn und hinten
- Dauerschutzkonservierung für Unterboden und Radhäuser

Abmessungen

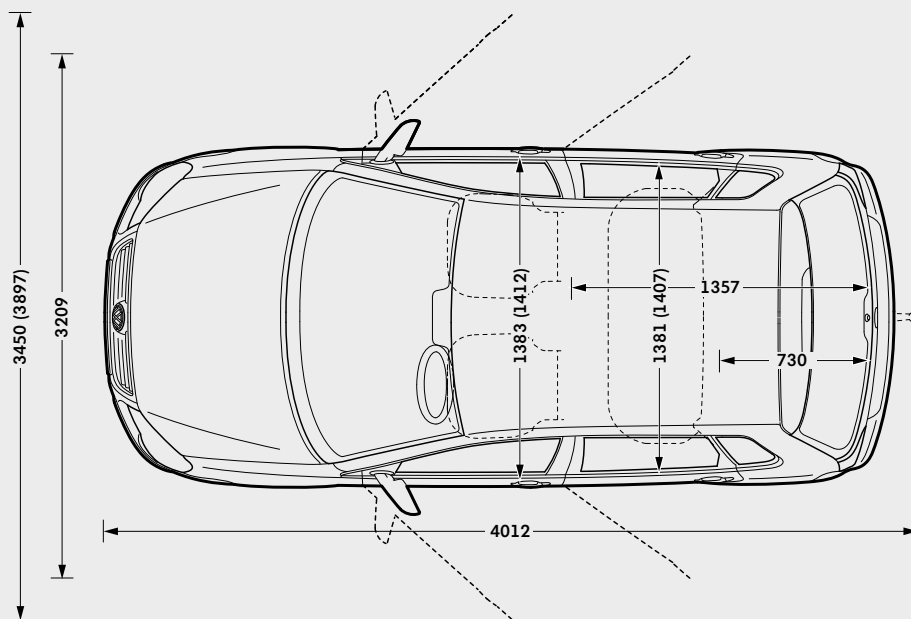
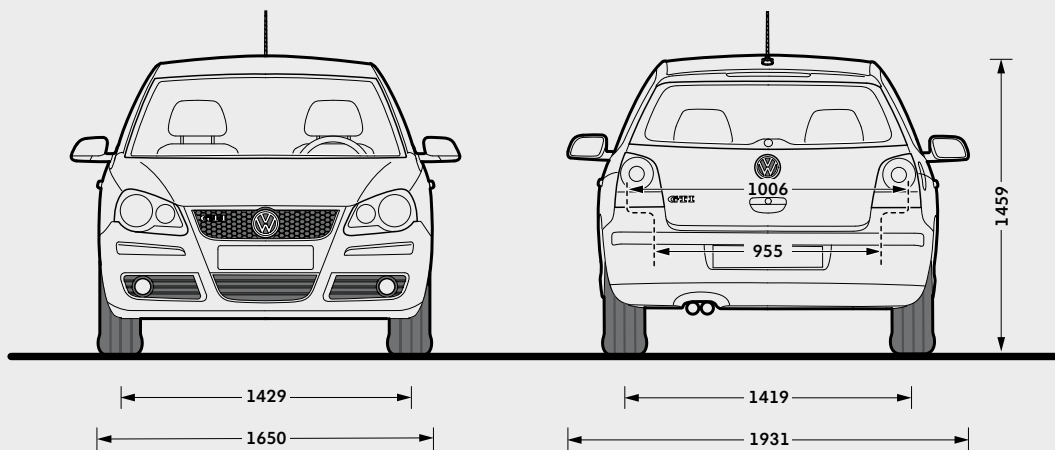
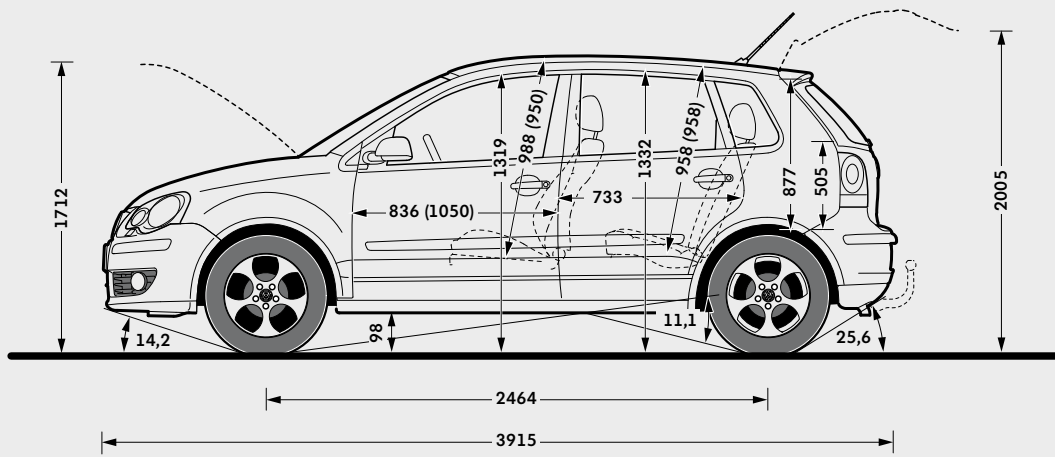

Gepäckraumvolumen¹⁾
270/1030 l

Kraftstoffbehältervolumen
ca. 45 l

Wendekreis
ca. 10,6 m

Klammerwerte in der oberen Skizze gelten bei Schiebe-/Ausstell-Glasdach
Klammerwerte in der unteren Skizze gelten bei 2-Türer.

¹⁾ Messung nach ISO 3832 mit Quadern von 200 x 100 x 50 mm Kantenlänge bei aufgestellter/umgeklappter Rücksitzbank und -lehne.

Der Weg zu Ihrem neuen Polo GTI kann ganz einfach und unkompliziert sein. Denn mit unseren Finanzdienstleistungen bekommen Sie alles aus einer Hand: ein maßgeschneidertes Finanzierungs- oder Leasingangebot und den optimalen Schutz einer umfassenden Versicherung, inklusive Garantie!

Nutzen Sie den Service und die Erfahrung eines kompetenten Partners: Volkswagen Bank, Volkswagen Leasing und Volkswagen VersicherungsService – der Finanzdienstleister speziell für Sie als Volkswagen Fahrer. Damit Sie nicht nur Zeit, sondern auch bares Geld sparen.

Volkswagen Bank: der clevere Weg zu Ihrem Polo GTI

Verwirklichen Sie Ihren Traum vom neuen Polo GTI einfach und schnell. Sie haben die Wahl: Beim AutoCredit finanzieren Sie Ihr Wunschfahrzeug mit äußerst niedrigen Monatsraten und einer höheren Schlussrate. Erst am Vertragsende wählen Sie, ob Sie das Auto zurückgeben, die Schlussrate weiterfinanzieren oder sie auf einmal begleichen. Beim ClassicCredit führen Sie gleichbleibend günstige Monatsraten direkt zum Ziel: Ihrem neuen Polo GTI.

Fragen Sie Ihren Volkswagen Partner auch nach PRÄMIE *light* Plus, dem günstigen Komplettangebot aus Auto, Finanzierung und der ersten Kfz-Versicherung mit Garantie. Zusätzlich schützt Sie bei längerer Krankheit die Restschuldversicherung. Ihr Volkswagen Partner berät Sie gern und stellt Ihnen ein maßgeschneidertes Angebot zusammen.

Volkswagen Leasing: der wirtschaftliche Weg zu Ihrem Polo GTI

Wenn Sie Ihr Geld nicht beim Kauf eines neuen Polo GTI festlegen wollen, bietet Ihnen Volkswagen Leasing eine vorteilhafte Alternative, gleichgültig, ob Sie Ihr Fahrzeug privat oder geschäftlich einsetzen. Denn Sie zahlen nur für das, was Sie nutzen – in niedrigen, monatlichen Raten. So bleibt Geld frei für andere schöne Dinge. Außerdem fahren Sie immer ein neues Volkswagen Modell mit moderner und zuverlässiger Technik. Am Vertragsende geben Sie Ihren Polo GTI einfach zurück und leasen ein neues Modell. Und wenn Sie PRÄMIE *light* Plus wählen, bekommen Sie neben Ihrem neuen Polo GTI zu kleinen Monatsraten eine besonders günstige Kfz-Versicherung mit Garantie, die Sie weitreichend vor unerwarteten Reparaturkosten schützt. So können Sie sich jetzt mit PRÄMIE *light* Plus noch gründlicher gegen Kostenrisiken absichern: mit exklusiven Spartarifen, bequem und komplett aus einer Hand. Fragen Sie Ihren Volkswagen Partner.

Volkswagen VersicherungsService: Weg frei für Ihren Polo GTI

Starten Sie durch, wenn andere warten! Der Volkswagen VersicherungsService bietet Ihnen alle Voraussetzungen für perfekte Leistungen rund um Ihren Polo GTI.

Grünes Licht von Anfang an: Gleich beim Autokauf erwartet Sie eine, auf Ihre persönliche Versicherungssituation abgestimmte, umfassende Beratung.

Grünes Licht für clevere Rechner: Profitieren Sie von unseren günstigen Angeboten, die Ihre Kosten auf ein Minimum reduzieren.

Grünes Licht für Ihre Mobilität: Der Volkswagen VersicherungsService hilft Ihnen in ganz Europa. Tag und Nacht, das ganze Jahr und immer in Ihrer Nähe!

Grünes Licht, wenn andere Rot sehen: Unser Schadenservice sorgt für eine schnelle Reparatur, selbstverständlich mit Originalersatzteilen und Garantie.

Grüne Welle: Lassen Sie keine Frage offen.

Ihr Volkswagen Partner informiert Sie gern.

Schauen Sie doch mal vorbei!

www.volkswagenbank.de

Der Polo GTI

815.1192.24.01 · Printed in Germany

Änderungen vorbehalten

Ausgabe: 06. November 2008

Internet: www.volkswagen.de